

# CL220

Elektrikli Süpürge  
Vacuum Cleaner

**TR**

**Kullanma kılavuzu**  
Kuru Elektrik Süpürgesi

**GB**

**Instructions manuel**  
Dry Vacuum cleaner





Genel .....	4
Kullanma talimatları hakkında bilgi .....	4
Sorumluluk .....	4
Kullanma talimatları hakkında uyarılar .....	4
Güvenlik .....	5
CE Uygunluk deklarasyonu .....	5
Kullanım alanı .....	5
Yetkisiz kullanım .....	5
Güvenlik önemlidir .....	6
Güvenlik uyarıları .....	6
Genel Bakış .....	9
Teknik bilgiler .....	9
Cihaz açıklamaları .....	9
Kutuyu açma .....	10
Cihazın Birleştirilmesi .....	11
Aparatlar.....	12
Elektrikli Süpürge Kullanımı .....	13
Bakım.....	15
Sorun giderme .....	18
Sevk.....	18
Geri dönüşüm .....	19

**Tercihinizi FAKİR CL220 elektrikli süpürge den yana kullandığınız için teşekkür ederiz. Ürünümüz size uzun süre sorunsuz hizmet vermek için tasarlanıp üretilmiştir.**

#### **Kullanma talimatları hakkında bilgi**

Bu kullanma talimatları cihazın düzgün ve güvenli bir şekilde kullanılabilmesi için düzenlenmiştir.

Kendi güvenliğiniz ve diğerlerinin güvenliği için ürünü çalıştırmadan önce kullanma kılavuzunu okuyunuz.

Bu kılavuzu ilerideki kullanımlar için güvenli bir yerde saklayınız.

#### **Sorumluluk**

Bu kullanım kılavuzundaki talimatlara uygun olmayacak şekilde kullanım sonucunda ortaya çıkabilecek bir hasar oluşması durumunda Fakir, sorumluluk kabul etmez.

Cihazın, kendi alanı dışında bir yerde kullanılması, Fakir yetkili servislerinden başka bir yerde tamir ettirilmesi durumunda Fakir, sorumluluk kabul etmez.

#### **Kullanma talimatları hakkında uyarılar**



#### **UYARI!**

Bu işaret yaralanma ya da ölümle sonuçlanabilecek tehlikeleri belirtir.



#### **DİKKAT!**

Bu işaret ürününüzün zarar görmesi ya da bozulmasına yol açabilecek tehlikeleri belirtir.



#### **NOT!**

Kullanım kılavuzunda önemli ve faydalı bilgileri belirtir.

- CE Uygunluk deklarasyonu** Bu cihaz Avrupa Birliđinin 2004/108/EC Elektromanyetik Uyumluluk ve 2006/95/EC Gerilim Direktiferi'nin talimatlarına tamamen uygundur. Bu ürün cihaz tip etiketinde CE işaretine sahiptir.
- Kullanım alanı** Bu cihaz, sadece hafif ev ve ofis kullanımı için tasarlanmıştır. Cihazı farklı bir amaç için kullanmak, cihaza zarar verecektir.
- Cihaz, sert zeminlerin, halıların, döşemelerin, yatakların, mobilyaların, kalorifer peteklerinin ve perdelerin temizliğinde kullanılır.
- Cihazın kusursuz çalışması için tüm filtrelerinin takılmış olması gerekir. Cihazı sadece Fakir'in orijinal aksesuarları ile kullanınız.
- Cihaz bunların dışındaki amaçlar için kesinlikle kullanılmamalıdır.
- Yetkisiz kullanım** Aşağıda belirtilen yetkisiz kullanım durumlarında, cihaz zarar görebilir ya da yaralanmaya yol açabilir;
- Bu cihaz akli dengesi yerinde olmayan kişilerin ya da bu tip cihazları kullanmak için yeterli bilgisi olmayan kişilerin kullanması için uygun değildir. Bu tip kişilerin cihazı kullanmasına kesinlikle izin vermeyiniz.
  - Cihaz bir oyuncak değildir. Bundan dolayı çocukların bu cihazı kullanmalarına izin vermeyiniz ve cihazı çocukların yanında kullanırken daha dikkatli olunuz.
  - Paketin içinden çıkan poşet gibi maddeleri çocuklardan uzak tutunuz. Boğulma tehlikesi mevcuttur!

## Güvenlik Önemlidir

Kendi güvenliğiniz ve diğerlerinin güvenliği için ürünü çalıştırmadan önce kullanma kılavuzunu okuyunuz.

Bu kılavuzu ilerideki kullanımlar için güvenli bir yerde saklayınız.

Elektrikli bir cihaz kullanılırken, aşağıdaki önlemler her zaman alınmalıdır. Yangın, elektrik çarpması ve kişisel yaralanmaları engellemek için;

## Güvenlik Uyarıları

- Bu cihaz sadece hafif ev ve ofis kullanımı için tasarlanmıştır. Cihazı farklı bir amaç için kullanmak, cihaza zarar verecektir.
- Cihazı kullanmadan önce, şebeke voltajınız ile cihazın voltajının uyumlu olduğundan emin olunuz.
- Cihaz bir oyuncak değildir. Bundan dolayı çocukların cihazı kullanmalarına izin vermeyiniz ve cihazı çocukların yanında kullanırken daha dikkatli olunuz.
- İlk kullanımdan önce cihazı hasar ve arızalara karşı kontrol ediniz. Cihazda herhangi bir arıza ya da hasar var ise, cihazı kullanmayınız ve Fakir Yetkili Servisi'ne başvurunuz.
- Cihazı açık alanda kullanmayınız.
- Cihaz ile yanıcı sıvıları, yanan maddeleri (sigara, kül vb.) süpürmeyiniz.
- Süpürgeyi hiçbir zaman doğrudan insanlara ve hayvanlara tutmayınız.
- Cihazı sadece kendi aksesuarları ile kullanınız.
- Bu kullanma kılavuzunu ilerideki kullanımlar için saklayınız.
- Fiş üzerinde biriken tozları düzenli olarak temizleyiniz.
- Cihazı hava çıkış kanalı ya da çekiş kısmı kapalıyken kesinlikle kullanmayınız.

## Güvenlik Uyarıları

- Fakir cihazları bilinen teknik kurallara ve güncel cihaz güvenlik yasalarına uygundur.
- Bu cihazlar Avrupa Birliğinin 2004/108/EC elektromanyetik Uyumluluk ve 2006/95/EC Gerilim Direktifleri'nin talimatlarına tamamen uygundur. Bu ürün cihaz tip etiketinde CE işaretine sahiptir.
- Fakir, dizayn ve donanım değişikliği hakkına sahiptir.
- Cihazı duvara ya da mobilyanıza sert bir şekilde vurmuyunuz.
- Cihaz kapalı durumdayken fişini prizde bırakmayınız.
- Hasar gören cihazlar çalıştırılmamalıdır. Eğer bağlantıda eksiklikler varsa derhal giderilmelidir.
- Cihaz ancak tip etiketinde belirtilen gerilim şebekeye uygunsuz çalıştırılmamalıdır.
- Cihaz farklı bir amaç için ya da hatalı bir şekilde kullanılırsa veya bakımı ya da tamir işlemleri yetkili olmayan kişiler tarafından yapılırsa çıkabilecek istenmeyen sonuçlardan Fakir sorumlu değildir.
- Cihazın kusursuz çalışması için bütün filtrelerin takılmış olması gerekir.
- Filtre değişim göstergesine dikkat edilmeli, bütün filtreler kontrol edilmeli, kullanım kılavuzuna göre temizlenmeli ve değiştirilmelidir.
- Aksesuar parçaları takılırken, cihaz temizlenirken, tamir veya bakım çalışmalarından önce fişi prizden çekilmelidir. Lüzumu halinde şebeke bağlantı kablosu sadece kablo sarma tertibatıyla birlikte yetkili bir kişi tarafından değiştirilebilir.
- Bağlantı kablosu değiştirilirken, üreticinin belirttiği tipten farklı kablo kullanılmamalıdır. Şebeke bağlantı kablosu, sadece yetkili Fakir servislerince değiştirilebilir.

**Güvenlik Uyarıları**

- Cihazın tamiri ancak yetkili Fakir servislerince yapılmalıdır(yetkili servis listesine bakınız). Yanlış tamir işlemleri kullanıcı için tehlike oluşturabilir.
- Bağlantı kablosunu asla keskin kenarlara sürmeyiniz veya bağlamayınız.
- Hasar görmüş uzatma kablolarını kullanmayınız.
- Ağızlar ve boru uçları asla göz ve kulaklara yaklaştırılmamalıdır.
- Alet sadece kuru temizlik için kullanılabilir.
- Sıcak veya yanan maddeler, patlayıcı sıvılar ve gazlar vakumlanmamalıdır.
- Cihaz nemli bir ortamda ve yüksek sıcaklık altında bırakılmamalıdır.
- Cihaz sadece kuru veya hafif ıslak bezle temizlenmelidir. Bunu yaparken akım geçen yerler (anahtar, fiş, elektronik, vb.) suyla temas etmemelidir.



**Cihaz açıklamaları**

- A. Yer aparatı
- B. Metal teleskopik boru
- C. Hortum
- D. Air regulator slide
- E. HEPA filtre
- F. Park pozisyonu
- G. Güç kablosu
- H. Döşeme aparatı
- I. Kenar köşe aparatı
- J. Kablo sarma tuşu
- K. Güç ayar düğmesi (+)
- L. Güç ayar düğmesi (-)
- M. Aparat saklama haznesi
- N. Aparat saklama hazne kapağı
- O. Açma / kapama düğmesi
- P. Hava çıkış ızgarası
- Q. Güç ayar paneli
- R. Tutma sapı

**Elektrikli süpürge**

Model	: CL 220 Elektrik Süpürgesi
Renk Seçenekleri	: Siyah / Beyaz
Güç	: 2000 W Max.
Voltaj	: 230 V
Frekans	: 50 Hz
Kullanım ömrü	: 10 yıl

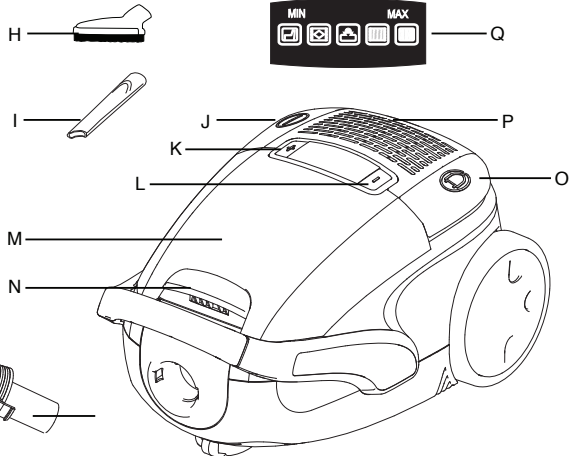
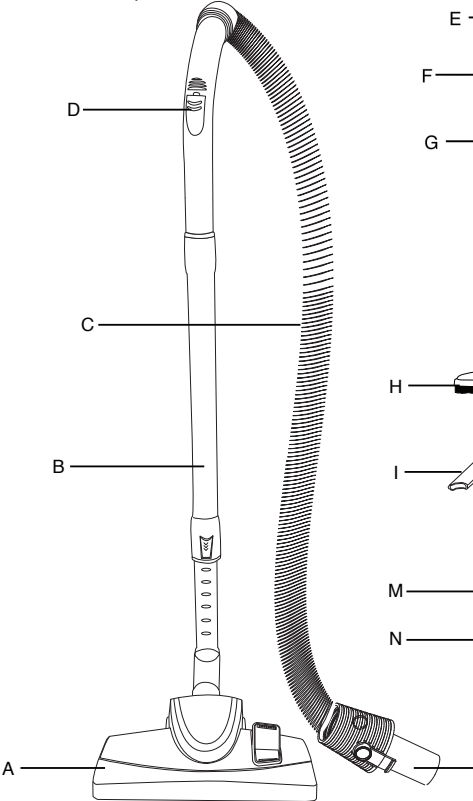
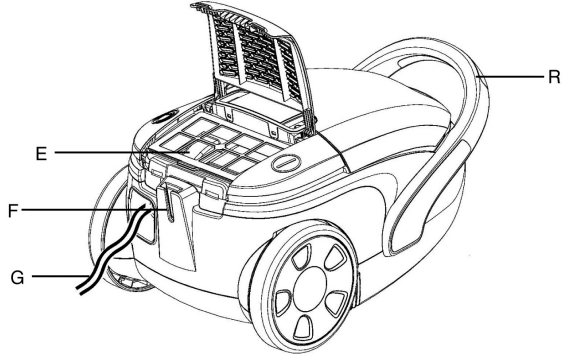

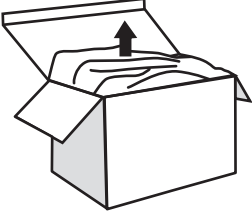
**Kutuyu Açma**

İlk kullanımdan önce cihazı ve aksesuarları kutusundan çıkarınız hasar ve arızalara karşı kontrol ediniz. Cihazda herhangi bir arıza ya da hasar var ise, cihazı kullanmayınız ve Fakir Yetkili Servisi'ne başvurunuz.

**UYARI!**

Kesinlikle hatalı bir aleti kullanmayınız.

**NOT!**

Kutu ve paketlenme elemanlarını ileride taşıma ihtimaline karşı saklayınız.

## Birleştirme

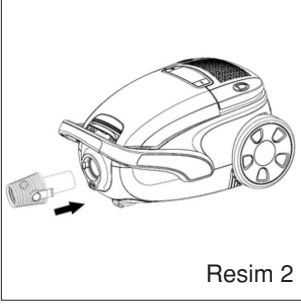

Resim 2

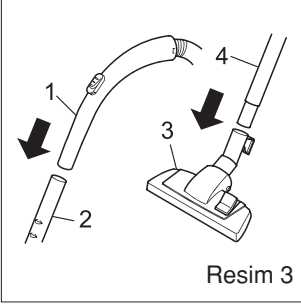

Resim 3

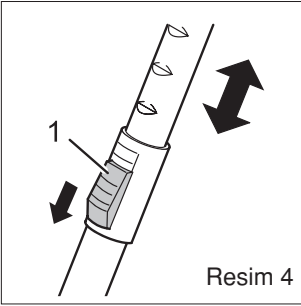

Resim 4

**UYARI!**

Cihazınızı birleştirmeye başlamadan önce herhangi bir yaralanmaya sebep olmamak için, fişinin prize takılı olmadığından emin olunuz.

**NOT!**

Öncelikle cihazı ve tüm aksesuarlarını ambalajından çıkartınız. Lütfen ürününüzün sağlamlığından ve aksesuarların bütünlüğünden emin olunuz.

**NOT!**

Cihazı daima orijinal ambalajı ile nakil ediniz. Bu gibi durumlar için orijinal ambalajını muhafaza ediniz.

**Cihazı çalıştırmadan önce;**

- Vakum hortumunu, süpürgeziniz üzerindeki hortum girişine takınız (resim 2) kitleme sesinden emin olunuz.
- Hortumun diğer ucunu ise, teleskopik boru'ya takınız. (resim 3)
- Teleskopik boru'nun diğer ucuna yer aparatını takınız. (resim 3)
- Teleskopik boru'nun boyunu (resim 4) basarak, istediğiniz uzunluğa göre ayarlayabilirsiniz.

**UYARI!**

Elektrik kablosu üzerindeki sarı işaret, elektrik kablosunun sonuna kadar çekildiğini gösterir.

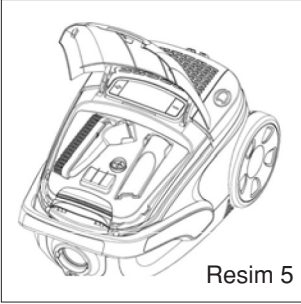

Resim 5

Takmış olduğunuz yer aparatının dışında, diğer aparatlarla süpürgenizi farklı alanlarda da kullanabilirsiniz.

### Kombi fırça ve Dar aparat:

Bu aparatları kullanmadığınız zaman süpürgenin aksesuar haznesinde saklayabilirsiniz. (resim 5)

- Kombi Fırça: Bu aparatı hassas yüzeylerdeki (dolap, masa vb.) tozu almak için kullanınız. (resim 6/1)
- Dar Aparat: Erişilmesi zor yerlerdeki tozları almak için bu aparatı kullanınız. (resim 6/2)

### Tercihe bağlı aparatlar:

- Turbo Fırça: bu aparat döner fırça başlığıyla beraber, halıları derinlemesine temizlemek için kullanılır. (resim 7)

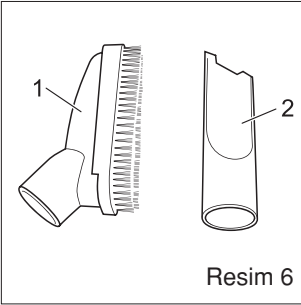

Resim 6



### UYARI!

Döner fırça başlığıyla beraber, yüksek hızda fazla sese sebebiyet verebilir.

- Parke Fırçası: Uzun ve sert kıllarıyla parke ve laminant zeminler için idealdir. (resim 8)

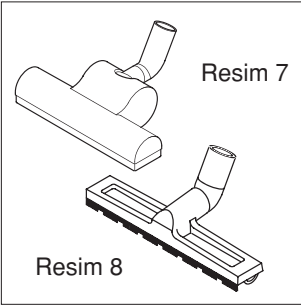

Resim 7



### UYARI!

Aparat değişimini yaparken cihazın prize bağlı olmamasına dikkat edin, cihaz yanlışlıkla çalıştırılabilir.

Lütfen aparatları aşağıdaki şekilde değiştiriniz:

- 1) Cihazı kapatıp, fişini prizden çekiniz.
- 2) Takılı olan aparatı teleskopik borudan çıkarınız.
- 3) İhtiyacınız olan aparatı teleskopik boruya takınız. (resim 9)

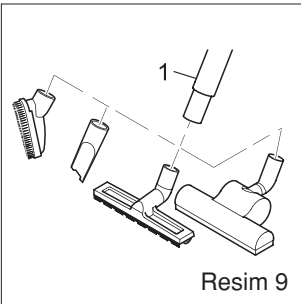

Resim 9



### DİKKAT!

Cihazı aparatsız kullanmak yanlışlıkla objeleri çekmenize sebep olabilir.

- 4) Aparatları kullanmadığınız zaman, aksesuar haznesinde saklayınız.

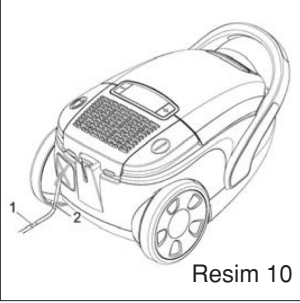

Resim 10

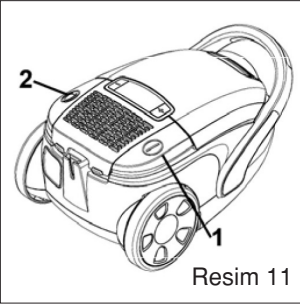

Resim 11

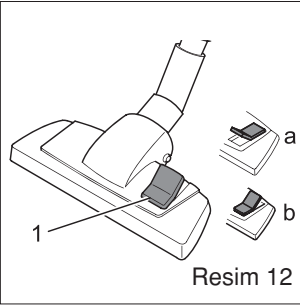

Resim 12

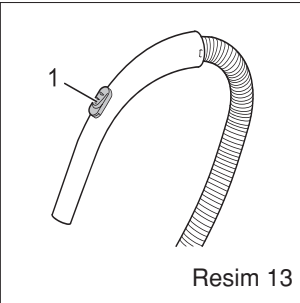

Resim 13

## a) Süpürme

**UYARI!**

Her kullanımdan önce cihazı ve elektrik kablosunu kontrol ediniz. Hasarlı ürün kullanmayınız. Sakatlanmalara sebep olabilir.

**DİKKAT!**

Cihazı kullanmadan önce bütün filtrelerin doğru şekilde takılmış olduğundan ve cihaz kapaklarının tıkalı olmadığından emin olunuz. Aksi halde cihazınız zarar görebilir.

**NOT!**

Cihazınızda, fazla ısınmayı engellemek için bir güvenlik düğmesi vardır. Motorda aşırı ısınma olduğunda elektrikli keser ve cihazın çalışmasını durdurur. Bu durumda cihazı prizden çekerek elektrikli kesin. Fazla ısınmanın sebebini bulup, düzeltin ve 45 dakika kadar bekleyin. Cihaz soğuduktan sonra tekrar kullanabilirsiniz.

1) İstedığınız aparatı takın.

2) Cihazın kablosunu sarı işareti görene kadar çıkarın. (resim 10/1)

**UYARI!**

Kırmızı işaret görünürse, kablo sarma düğmesine basarak kabloyu sarı işarete kadar içeri çekin. Aksi takdirde kablo hasar görebilir. Elektrik çarpması tehlikesi ortaya çıkabilir.

3) Açma/kapama düğmesine basarak cihazı çalıştırınız. (resim 11-1)

4) Temizlenecek yüzeye göre yer aparatını ayarlayınız. (resim 12-1)

- Sert zemin: Laminat, fayans, PVC vb. (resim 12-a)
- Halı: Kısa ve uzun tüylü halılar, kilimler vb. (resim 12-b)

**NOT!**

Cihazınızın tutma sapının üzerinde, emiş gücünü anlık olarak azaltmaya yarayan, sürgülü bir sistem vardır. Sürgüyü açtığınızda emiş gücü düşecek, kapattığınızda ise artacaktır. (resim 13-1)

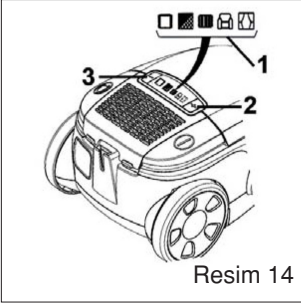

Resim 14

### b) Emiş Gücü Ayarı

Cihazınızın vakum gücünü kullanacağınız zemine göre ayarlayabilirsiniz. Bunun için cihazın üstündeki sembolleri kullanabilirsiniz. (resim 14/1)

☒ Perde ve Tekstil

☒ Koltuk

☒ Halı, yolluk ve kilim

☒ Hafif kirli halı ve sert zemin

☒ Çok kirli halı ve sert zemin üstünde kaba kirler  
Vakum ayarlama tuşlarını kullanarak, emiş gücünü “-“ (14/2) basarak düşürebilir ya da “+” (14/3) basarak arttırabilirsiniz.

### c) Kapatma ve Kabloyu Geri Sarma

1) Açma/kapama düğmesini (15/1) kullanarak cihazı kapatınız. Fişi prizden çekiniz.

2) Fişi elinizde tutun.

3) Kabloyu sarmak için, kablo sarma tuşuna (15/2) basınız.

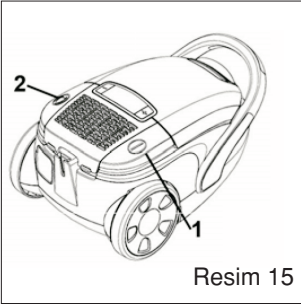

Resim 15

### d) Taşıma ve Saklama

Cihazı taşımak için üzerindeki kulptan tutabilirsiniz. Yer aparatındaki kancayı, yatay (resim 16) ya da dikey (resim 17) olarak park pozisyonu klipsine yerleştiriniz.

Cihazla işiniz bittikten sonra toz torbasını mutlaka çıkarıp temizleyiniz.

Cihazı kuru ve serin bir yerde saklayınız.

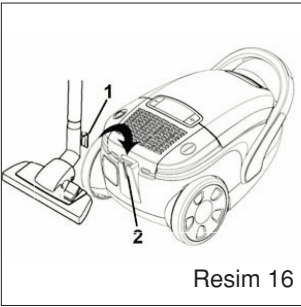

Resim 16

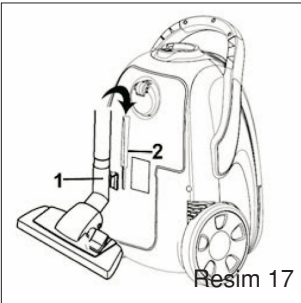

Resim 17



### DİKKAT!

Cihazı kesinlikle sıcak yerlerden uzak tutunuz. (radyatör veya fırın yanı vb.) Direk güneş ışığına maruz bırakmayınız. Sıcak, cihazınıza zarar verebilir.

## a) Toz Torbası Değişimi

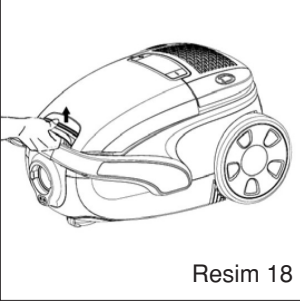

Resim 18

Toz torbasını en geç, elektronik toz torbası göstergesi 'kırmızı' yanınca ya da emiş gücü azaldığında değiştiriniz.

1) Toz haznesinin kapağını yavaşça açınız. (resim 18)

2) Kapağı, kendi kendine dik duracak şekilde kilitteninceye kadar kaldırınız.



Toz torbasının filtresini çıkarırken, dışarıya toz kaçmamasına dikkat ediniz.

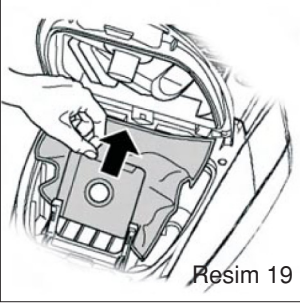

Resim 19

3) Toz torbasını kaldırıp çıkartınız.(resim 19)

4) Toz torbası haznesinde kalmış olan tozu temizleyiniz.



İçinde tehlikeli madde yoksa toz torbasını çöp kutunuza atabilirsiniz.

5) Yeni toz torbasını haznenin içine takınız.

6) Haznenin kapağını 'klik' sesini duyuncaya kadar kapatın.



Toz torbası haznesinin kapağı sadece içinde toz torbası varken kapanır.

## b) Filtreler

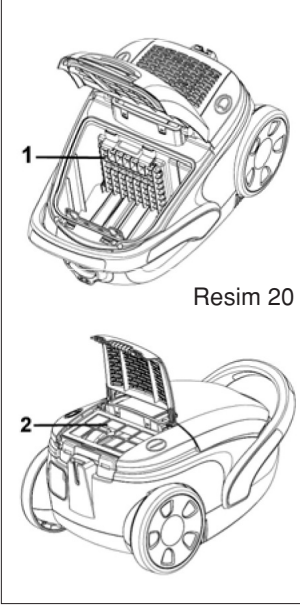

Resim 20

## c) HEPA Filtre Değiştirilmesi

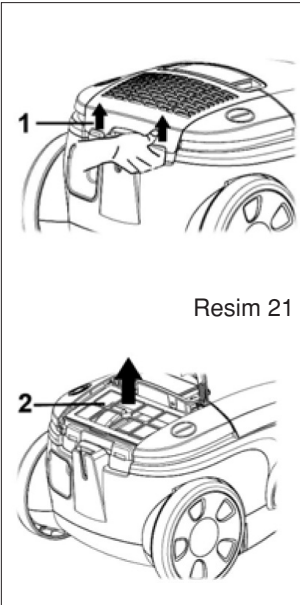

Resim 21

Cihazınızda iki adet filtre vardır. Bunlar;

**1) Motor Koruma Filtresi:** (resim 20/1) Büyük parçaların motora zarar vermesini önler. Yeni toz torbası paketleri, motor koruma filtresi de içerdiğinden, her açılan toz torbası paketiyle beraber filtreyi değiştirmek faydalıdır.

**2) HEPA Filtre:** (resim 20/2) Mikroskobik parçaları, cihazın hava kanalından temizler. Altı ayda bir değiştirilmesi tavsiye edilir.

Filtreler zamanla tıkanabilir ve cihazın performansını azaltabilir. Bu sebeple yukarıdaki değişim sürelerine uymak gerekir. Hasarlı filtreler derhal değiştirilmelidir.

**DİKKAT!**

Filtreleri yıkamayınız. HEPA filtre tekrar kullanılamaz.

**NOT!**

Eğer motor koruma filtresi hafif tozlanmışsa, tozu çöp kutusuna dökerek temizleyebilirsiniz. Buna rağmen, her yeni toz torbası paketi açıldığında değiştirilmesi tavsiye edilir.

1) Cihazı kapatınız.

2) Filtre kapağını parmaklarınızla yukarı doğru kaldırarak açın (resim 21/1) ve HEPA filtresi kaldırarak (resim 21/2) çıkartınız.

3) Yeni HEPA filtresi yerine oturana kadar bastırarak takınız.

**NOT!**

HEPA Filtrenin yerine oturduğuna emin olunuz. Aksi takdirde filtreleme işlemini gerektiği gibi yapamayacaktır.



#### d) Motor Koruma Filtresi Deęiřtirilmesi

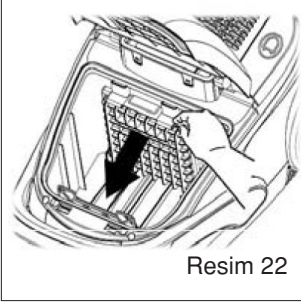

Resim 22



Resim 22

#### e) Cihazın temizlenmesi

- 1) Cihazı kapatın ve toz torbasını resim 21'de anlatıldığı gibi çıkarınız.
- 2) Filtre tutucuyu, aşağıya bastırıp çekerek, motor koruma filtresi ile beraber çıkarınız.(resim 22)
- 3) Motor koruma filtresini, bir çöp kutusu üzerinde filtre tutucudan ayırınız. (resim 23)
- 4) Filtre tutucuyu temizleyiniz.
- 5) Eğer yeni koruma filtresi daha büyükse, eski filtre boyutlarında keserek küçültünüz.
- 6) Yeni motor filtresini filtre tutucuya geçiriniz.
- 7) Yeni filtreyle beraber filtre tutucuyu, kendi kendine kilitlene kadar aşağıya bastırarak yerine takınız.
- 8) Toz torbasını yerleştirerek cihazın kapaęını kapatınız.



#### UYARI!

Temizlemeden önce cihazı mutlaka kapatın ve fiřini prizden çekin.



#### DİKKAT!

Temizlik ürünleri ve alkolle temizlemek cihazınıza zarar verebilir.

Hafif nemli bir bezle cihazınızı temizleyiniz.

**Sorun Muhtemel  
Neden Çözüm**

Cihazınız herhangi bir arızaya karşı kalite kontrolden geçirilmiştir.

Ancak yine de, herhangi bir nedenden dolayı çalışmaz ise, Fakir Yetkili Servisi'ne başvurmadan önce aşağıdaki tabloda yer alan çözüm yollarını deneyiniz.

Hata	Muhtemel Sebebi	Çözüm
Cihaz Çalışmıyor	Fiş prize takılı değil Cihaz açık değil Prizden elektrik gelmiyor Elektrik kablosu zarar görmüş	Fişi prize takınız Cihaz açınız Farklı bir priz deneyiniz Cihazı tamire götürünüz
Cihaz vakumlamıyor	Toz torbası / Filtreler dolu ya da tıkalı Hortum boru yada aparatlar tıkalı Seçilen fırça yüzeye uygun değildir Filtre kirlenmiştir	Toz torbası / Filtreleri Değiştiriniz  Tıkalı kısmı temizleyiniz Fırçayı yüzeye uygun olan ile değiştiriniz İlgili filtreyi değiştiriniz
Cihaz normalden yüksek sesle çalışıyor	Vakum kısımlarına parçalar sıkışmış	Sıkışan parçaları çıkarınız

**Sevk**

Cihazın, orijinal ambalajında veya zarar görmesini önlemek için, iyi ve yumuşakpakette taşınması gerekmektedir.



Her kullanıcı doğal çevreyi koruyabilir. Bu ne pahalı ne de zor olan bir durumdur.

- Aşağıdaki önlemlere dikkat ederek çevreyi koruyabilirsiniz.
- Karton paketleri lütfen geri dönüşüm konteynerlerine atınız.
- Polietilen torbaları lütfen plastik için olan geri dönüşüm konteynerine atınız.
- Cihazınız kullanılamaz hale geldiğinde, doğal çevreye zarar verebilecek tehlikeli elementlerin yok edilebilmesi için cihazınızı belirli bir yok etme merkezinde yok ediniz.
- Bu elektrikli süpürgeyi kesinlikle yerel bir atık yok etme merkezinde yok etmeye çalışmayınız.



General.....	22
Information about the operating instructions.....	22
Liability.....	22
Notices in the operating instructions.....	22
Safety.....	23
CE declaration of conformity.....	23
Intended use.....	23
Unauthorized use.....	23
Safety is important.....	24
Important safeguards.....	24
Overview.....	27
Technical data.....	27
Device description.....	27
Unpacking.....	28
Assembly.....	29
Aparatus.....	29
Operation.....	31
Maintenance.....	33
Troble shooting.....	36
Dispatch.....	36
Recycling .....	37

**Thank you for purchasing a floor vacuum cleaner of the Fakir CL220 series. It was developed and manufactured to work reliably for many years.**

### **Information about the operating instructions**

These operating instructions are intended to enable the safe and proper handling and operation of the appliance.

Read these operating instructions carefully before using the appliance for the first time.

Keep the operating instructions in a safe place. Include these operating instructions when passing the appliance on to another user.

### **Liability**

We will accept no liability for damages resulting from failure to comply with the operating instructions.

We cannot assume any liability in case the appliance is used for other purposes than its intended use or handled, repaired or serviced improperly.

### **Notices in the operating instructions**



#### **WARNING!**

Indicates notices which, if ignored, can result in risk of injury or death.



#### **ATTENTION!**

Indicates notices of risks that can result in damage to the appliance.



#### **NOTICE!**

Emphasizes tips and other useful information in the operating instructions.

**CE Declaration of Conformity**

This appliance fulfills the requirements of the Appliance and Product Safety Law (GPSG) and the EU Directives. The appliance bears the CE mark on the rating plate.

**Intended use**

The appliance may only be used in private homes and auxiliary rooms to vacuum clean dry dust material.

Using the device for a different purpose causes damage to the device.

It may be used only for cleaning hard floors and textile floor coverings, carpets, upholstered furniture, mattresses, furniture, heating radiators and curtains.

Check if all filters have been inserted properly before using the appliance. The appliance must not be used without filters.

Use only original Fakir filters and accessories.

Any other use is considered unauthorized and is prohibited.

**Unauthorized use**

The examples of unauthorized use listed here can result in malfunctions, damage to the appliance or personal injury:

- This appliance is not designed to be used by persons (including children) with limited physical, sensory or mental capacities or by persons lacking in experience and/or knowledge, unless they are supervised by someone who is responsible for their safety or have received instructions on how to use the appliance. Children should be supervised to ensure that they do not play with the appliance.
- Children should be supervised to ensure that they do not play with the appliance. Electric appliances are not toys for children! Therefore, use and store the appliance away from the reach of children. Children do not recognize the danger involved with handling an electric appliance. Do not let the power cord dangle from the appliance..
- Keep packaging films away from children - danger of suffocation!

## Safety is Important

To ensure your safety and the safety of others, please ensure you read the Safety Instructions before you operate this product.

Keep this information in a safe place for future reference.

When using an electric appliance, basic precautions should always be followed, including the following:  
To reduce the risk of fire, electric shock, or injury:

## Important Safeguards

- The device is only authorized for private, domestic use only. Using it for any other purposes will harm the device.
- Before using the device, check that your local mains voltage coincides with the voltage of the mains adapter.
- The device is not a toy, therefore please be particularly careful when children are around.
- Check the device and connections regularly for visible damage. The device must not be used if the housing is damaged or other damage is present. In case of a damage please contact with Authorized Fakir Service.
- Do not use the unit outside.
- Do not use the device to pick up inflammable fluids (e.g. Fuel or solvent) or burning objects (e.g. ash cigarettes).
- Do not point the vacuum cleaner at persons or animals when in operation.
- Only use the device with the accessories supplied.
- Please keep these instructions in a safe place for future references.
- Clean any dust on the power plug regularly.
- Do not operate the product covering the suction or exhaust ports.



## Important Safeguards

- Fakir appliances comply with recognized technological standards and the current safety regulations for electrical appliances.
- These appliances fulfill the requirements of EU Guidelines “2004/108/EC Electro magnetic compatibility” and “2006/95/EC Low voltage guideline”. The appliance is marked with the CE symbol on the rating plate.
- Fakir reserves the right to modify designs and specifications without notice.
- Do not strike the suction head hard against the wall or furniture.
- Disconnect the power plug from the power outlet when not in use.
- Appliance only to be connected to voltage indicated on the rating plate.
- Damaged device must not be operated. If there exists any deficiency, it must be remedied immediately.
- Fakir will not accept any liability for damage or injury if the appliance is used other than for its intended purpose or is improperly operated or inexpertly repaired and maintained.
- Before use, check to ensure that all the filters are correctly installed. The appliance must not be used without filters.
- Use only genuine Fakir filters and accessories.
- If the filter indicator lamp lights up, inspect all the filters and clean or replace in accordance with the Instructions for use.
- When connecting accessories, cleaning, repairing or servicing the unit, unplug the unit.
- Do not let children use electrical appliances unsupervised.

### Important Safeguards

- This appliance is not suitable to be used to pick up substances constituting a health hazard.
- Repairs should be carried out by an authorized Fakir service center (see enclosed list of addresses). Incorrect repairs may the user to electrical danger.
- Do not pull out the plug from power supply socket by pulling on the connecting lead.
- Do not pull the connecting lead over sharp edges or allow it to become jammed. Do not use damaged extension leads.
- If required, the connecting lead has to be replaced together with the cable rewind by an authorized Fakir After-Sales-Service only.
- Before any maintenance operation or replacing a filter, and after use, switch off the appliance and pull out the mains plug.
- Keep the nozzles and ends of tubes well away from the eyes and ears.
- The appliance must only be used for dry vacuum cleaning. It is not a dual-purpose (wet/dry) vacuum cleaner.
- Do not use the appliance to pick up hot or glowing substances.
- Do not use the appliance to pick up coarse slivers of glass. Do not use the appliance to pick up any solvents, explosive liquids or gases.
- Do not store the appliance in the open air.
- Do not exposure the machine to weather, humidity nor excessive heat. Clean the appliance only with a dry or slightly moist cloth.
- Do not allow any of the electrical components (switches, plug, socket, electronics etc.) to come into contact with water.

## Device Instructions

- A. Floor brush
- B. Metal telescopic tube
- C. Flexible hose
- D. Air regulator slide
- E. Exhaust HEPA filter
- F. Parking position
- G. Power cord
- H. Power brush
- I. Crevice tool
- J. Cord retracting button
- K. Power increase button +
- L. Power reduce button -
- M. Tools storage compartment
- N. Tools storage compartment latch
- O. On/off switch button
- P. Exhaust filter cover
- Q. Power regulation panel
- R. Lift handle

### Dry Vacuum Cleaner

Model	: CL 220 Dry Type
Colours	: Black / White
Power	: Max. 2200 W
Mains Voltage	: 230 V
Nominal Frequency	: 50 Hz
Life time	: 10 years

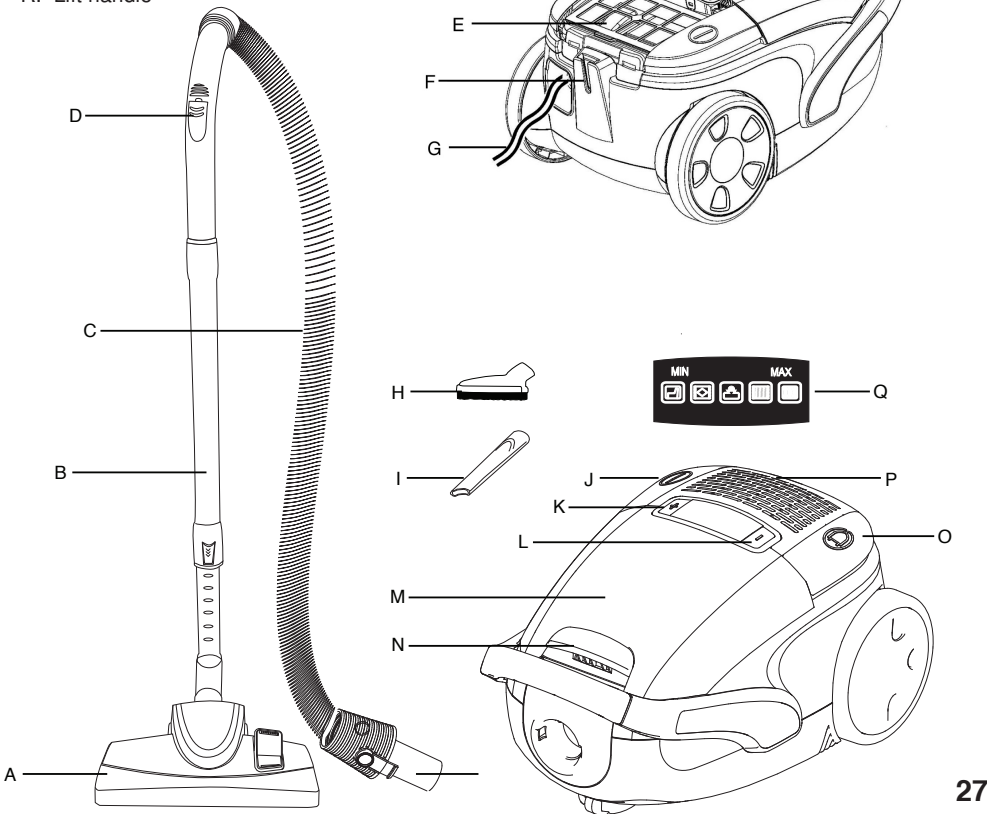

## Unpacking

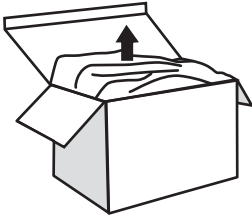

Unpack the device and check the content of the packaging for completeness (see scope of supply). Should you note any damage incurred during transit, please contact your dealer immediately.



### WARNING!

Never use a defective appliance.



### NOTICE!

Keep the packaging for storage and future transports (e.g. for moves, service).

## Assembling

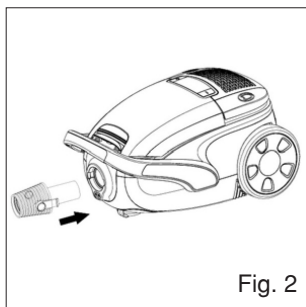

Fig. 2

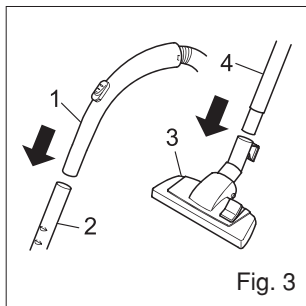

Fig. 3

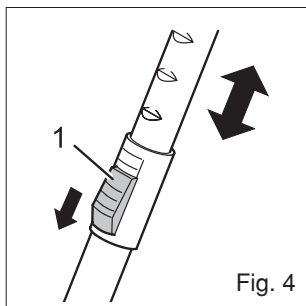

Fig. 4



### WARNING!

Please ensure that the mains plug is disconnected before assembling the parts otherwise the appliance might start up unintentionally and cause injury.



### NOTICE!

Unpack the appliance and all its accessories. Check the contents of all accessories.



### ATTENTION!

Always transport or ship the appliance in its original packaging to avoid damage. Keep the packing for such an event.

### Before use;

- Insert the end of the suction hose (Fig. 2) in the intake opening of the vacuum cleaner, until it locks with an audible click.
- Insert the handle (Fig. 3/1) into the upper end of the telescopic tube (Fig. 3/2).
- Attach the floor nozzle (Fig. 3/3) to the bottom end of the telescopic tube (Fig. 3/4)
- Adjust the length of the telescopic tube. Press down the release latch on the tube (Fig. 4/1) to do this, then pull the handle handle of the telescopic tube to extend (Fig. 3/1) it to your desired length.



### WARNING!

Be careful during pulling the cord out, the yellow mark on the cord show the end of the cord.

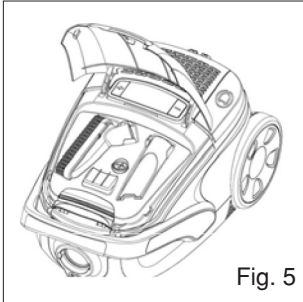

Fig. 5

Besides the floor nozzle you just attached, you may extend the functions of your vacuum cleaner with other nozzles.

### The combi brush and the crevice nozzle:

You can store them in the accessory compartment when not in use (Fig. 5)

- Combi Brush (Fig. 6/1): Use this to remove the dust from objects with delicate surfaces (e.g. cupboards and tables)
- Crevice Nozzle (Fig. 6/2): Use this to suck dust out of hard to reach places.

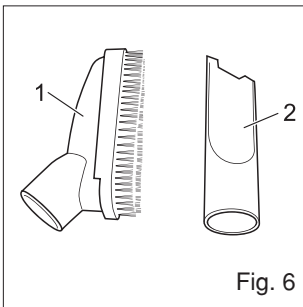

Fig. 6

### Optionally available:

- TTurbo Brush (Fig. 7): This is equipped with a rotating brush head and is thus ideally suited for the thoroughly deep cleaning of carpets.



### WARNING!

The high speed of the rotating brush causes a loud noise during operation.

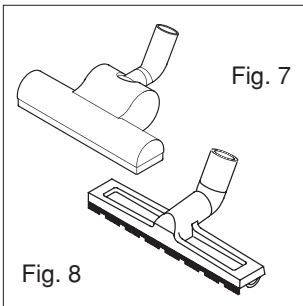

Fig. 7

Fig. 8



### WARNING!

Only attach nozzles when the vacuum cleaner is not connected to the mains. The appliance could be switched on by accident.

This is how you attach the nozzles:

- 1) Switch off the vacuum cleaner and pull the plug from the mains socket.
- 2) Pull the attached nozzle off of the telescopic tube.
- 3) Attach the required nozzle to the bottom end of the telescopic tube (Fig. 9/1).

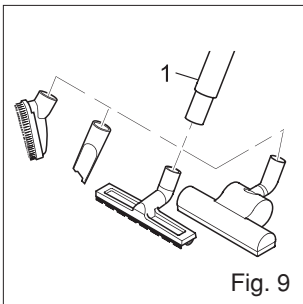

Fig. 9



### WARNING!

Using the vacuum cleaner without a nozzle attached increases the danger of accidentally sucking in objects.

- 4) If possible, store nozzles no longer in use on the accessory bracket.

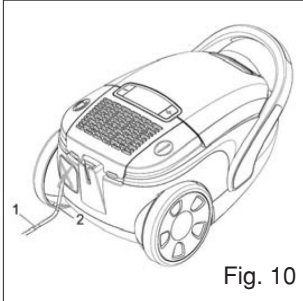

Fig. 10

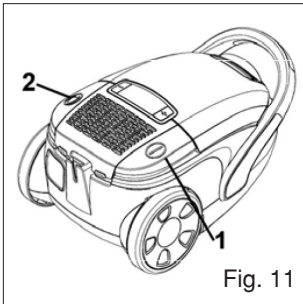

Fig. 11

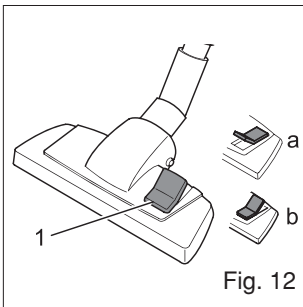

Fig. 12

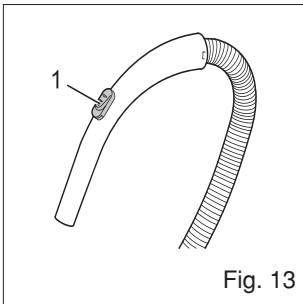

Fig. 13

## a) Vacuum Cleaning



### WARNING!

Check the vacuum cleaner and the power cord each time before using it. A damaged appliance must not be used. There is danger of injury.



### ATTENTION!

Only use the vacuum cleaner with all filter intact, in dry condition and correctly placed. Make sure that the openings of the vacuum cleaner are not clogged or obstructed. Otherwise the vacuum cleaner might be damaged.



### NOTICE!

Your vacuum cleaner is equipped with a safety switch to prevent overheating. It automatically cuts off the power supply if the motor is overheated. In this case switch off the vacuum cleaner and disconnect it from the mains. Remove the cause of the overheating. Wait for about 45 minutes. After it has cooled off, you may use the vacuum cleaner again.

- 1) Attach the desired nozzle.
- 2) Pull out the cord until the yellow mark is visible (Fig. 10/1).



### WARNING!

If the red marking shows (Fig. 10/2) retract the cord by pressing the retract button to pull in the cable (Fig. 11/2) up to the yellow mark again.

- 3) Switch on the vacuum cleaner with the on/off switch (Fig. 11/1)
- 4) Set the nozzle switch to "carpet" or "hard floor" according to the floor (Fig. 12) to be cleaned:
  - Hard floor: Laminate, tiles, PVC, etc.
  - Carpet: Short-and deep-pile carpets, rugs, etc.



### NOT!

With the bypass vent (Fig. 13/1) you can quickly reduce the suction power if less power is needed, or to release objects accidentally sucked in.

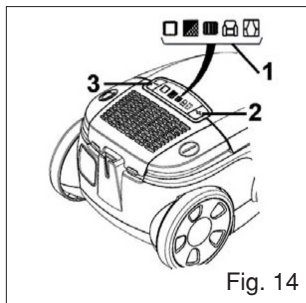







Fig. 14

### b) Setting the Suction Power

You can adjust the suction power to suit the type of floor being cleaned. Use the symbols on the suction power display as a guideline (Fig. 14/1)

-  Curtains, textiles (lowest setting)
-  Upholstery, cushions
-  High-class carpets, rugs and runners
-  Slightly soiled carpets and hard floors
-  Heavily soiled carpets and hard floors with coarse dirt (highest setting)

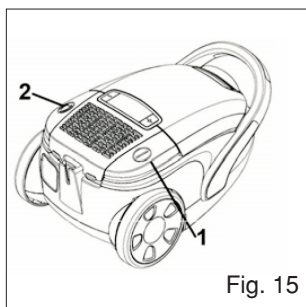

Fig. 15

You can increase the suction power by using the “-” (Fig. 10/2) or decrease by using the “+” (Fig. 10/3) buttons.

### c) Switching Off and Retracting Power Cord

1) Switch off the vacuum cleaner with the on/off switch (Fig. 15/1) and pull the plug from the mains socket.

2) Keep the plug in your hand.

3) To retract the power cord, push the cord retracting button (Fig. 15/2)

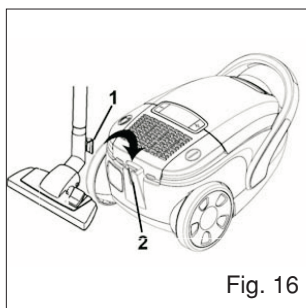

Fig. 16

### d) Transport and Storage

To transport the vacuum cleaner you can carry it by the handle.

You can hook the park/storage hook into the parking bracket (Fig. 16/2) or the storage bracket (Fig. 17/2) to store the vacuum cleaner.

If you want to store the appliance for a prolonged period, remove the dust filter bag and dispose of it properly. Also clean the filters.

Always store the appliance in a cool, dry place.

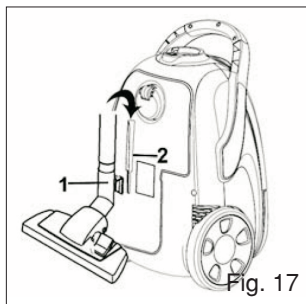

Fig. 17



#### ATTENTION!

Keep the appliance away from the hot places (next to radiator or oven etc.) Do not keep it directly under the sunlight. Hot places may harm the appliance



## a) Changing Dust Filter Bag

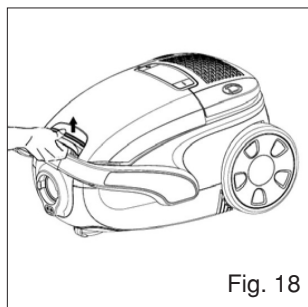

Fig. 18

Change the dust filter bag at the latest when the electronic dust filter bag change indicator shows “red” or the suction power has decreased.

- 1) Open the dust compartment cover by unlatching and subsequently raising it (Fig. 18).
- 2) Raise the dust compartment cover until it locks in the highest position and remains open by itself.



### NOTICE!

Be careful when removing the dust filter bag so that no dust escapes.

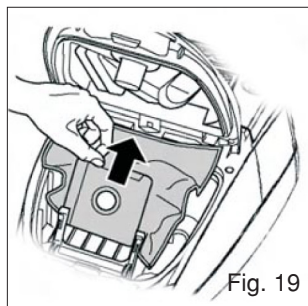

Fig. 19

- 3) Pull the dust filter bag up and out of the dust filter holder (Fig. 19)
- 4) Remove any dust that may have collected in the dust compartment.



### NOTICE!

You can dispose of the dust filter bag with your regular domestic trash if it contains no prohibited waste materials.

- 5) Push the new dust bag in the filter bag holder.
- 6) Close the dust compartment cover. It clicks into place audibly.



### NOTICE!

The dust compartment cover can only be closed with a dust filter bag in place.

## b) Filters

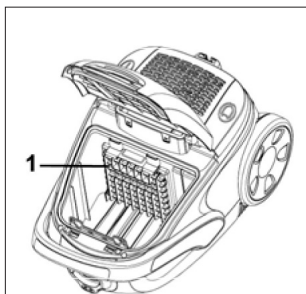
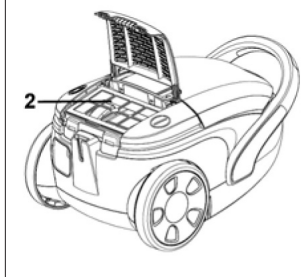

Fig. 20



## c) Changing the Hygienic Exhaust Filter

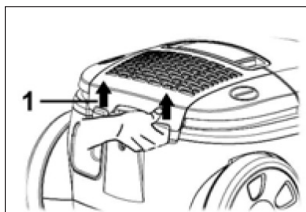
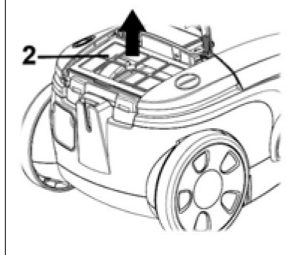

Fig. 21



Your vacuum cleaner is equipped with the following filters;

**1) Motor Protection Filter (Fig. 20/1):** Prevents larger particles from destroying the motor in case the dust filter bag is defective. Every time you open a new box of dust filter bags, as they always contain a new motor protection filter, but at least every 6 months.

**2) HEPA Filtré (Fig. 20/2):** Removes microscopic particles from the exhaust air stream. It is recommended to change every 6 months.

The filters can become clogged with time and reduce the appliance's performance. That's why it is important to adhere to the above changing intervals.

**WARNING!**

These filters are not washable. The exhaust filter may not be re-used.

**NOTICE!**

If the motor protection filter is only slightly dirty, it can help to beat out the dust over a dustbin. However, we recommend to change the motor protection filter each time you open a new box of dust.

1) Switch off the vacuum cleaner.

2) Remove filter cover by lifting up two tabs with your fingers (Fig. 21/1), then lift up the filter and move it out (Fig. 21/2)

3) Insert a new exhaust filter and push it down slightly until it locks into the holder.

**NOTICE!**

Make sure that the exhaust filter is always properly locked into position, otherwise the exhaust air will not be properly filtered.

## d) Changing the Motor Protection Filter

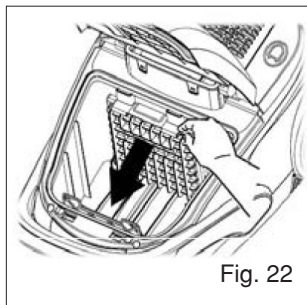

Fig. 22

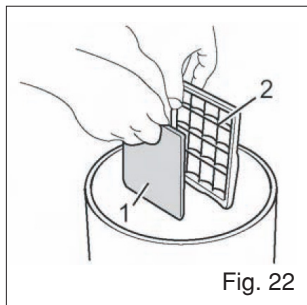

Fig. 22

1) Switch off the vacuum cleaner and remove the the dust filter bag as described in 6/a.

2) Remove the filter holder with motor protection filter (Fig. 22) slightly pres it down and pull the filter forwards and out.

3) Remove the motor protection filter from the filter holder over a dustbin (Fig. 23).

4) Clean the filter holder.

5) If the new motor protection filter is too large, lay the old filter onto the new filter mat. Mark the contours and cut the new filter down to size with a pair of scissors.

6) Insert the new motor protection filter into the filter holder.

7) Insert the filter holder with the new filter into its bracket from above and push it down until it audibly locks into place.

8) Replace the dust filter bag and close the dust compartment cover. The cover clicks into place audibly.

## e) Cleaning



### WARNING!

Always switch off the appliance and disconnect it from the mains before cleaning it.



### ATTENTION!

do not use cleaning or scouring agents or alcohol, as these might damage the appliance.

Clean the outside of the housing using a slightly damp cloth only.

**If at once you don't succeed**

Our products are subject to strict quality control.

Before you contact our Fakir Customer Service, check whether you can correct the fault yourself.

Malfunction	Possible cause	Solution
Appliance does not work	Plug is not plugged in or the appliance is not switched on. Socket does not carry any current. Power cable is damaged.	Plug in the plug or switch the appliance on Test the cylinder vacuum cleaner at another socket which you are sure carries current Have the cable replaced by authorized Fakir services
Appliance does not suck up any dirt	Dust container is full or blocked. Selected brush/nozzle are incorrect for the type of flooring. Filter is dirty. Nozzle, telescopic tube or suction hose are blocked.	Empty/clean dust container. Adjust your brush/nozzle selection to the type of flooring. Clean the corresponding filter. Remove the blockage. If necessary, use along wooden rod for this (e.g.a broom handle)
Appliance is making unusually loud noises while running	Sucked-in particles are blocking the air-way.	Remove the particles. If necessary, use a long wooden rod for this (e. g. a broom handle).

**Dispatch**

Carry the appliance in the original package or a similar, well-padded package to prevent damage to the appliance.



Each user can protect the natural environment. It is neither difficult nor expensive. In order to do it:

- Put the cardboard packing into recycling paper container.
- Put the polyethylene (PE) bags into container for plastic.
- When worn out, dispose the appliance to particular disposal centre, because of the dangerous elements of this appliance, which can be hazardous for natural environment.
- Please do not dispose this vacuum cleaner into domestic waste disposal!



**SUZHOU EUP ELECTRIC CO.,LTD90 JINSHAN ROAD, SUZHOU,CHINA**  
**Tel: 86 512 68313746(direct line) - 86 512 68081222\*8305**  
**Fax: 86 512 68095199 - 86 512 68085595**