

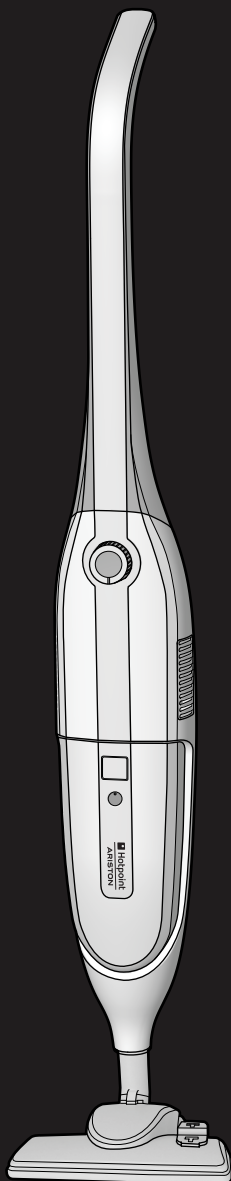

 **Hotpoint**

 **Hotpoint**

ARISTON



IT Istruzioni per l'uso
EN Operating instructions
FR Mode d'emploi
RU Инструкции по эксплуатации

TR Kullanma talimatları
PT Instruções de Utilização
UA Інструкції з експлуатації
KZ Пайдалану нұсқаулығы

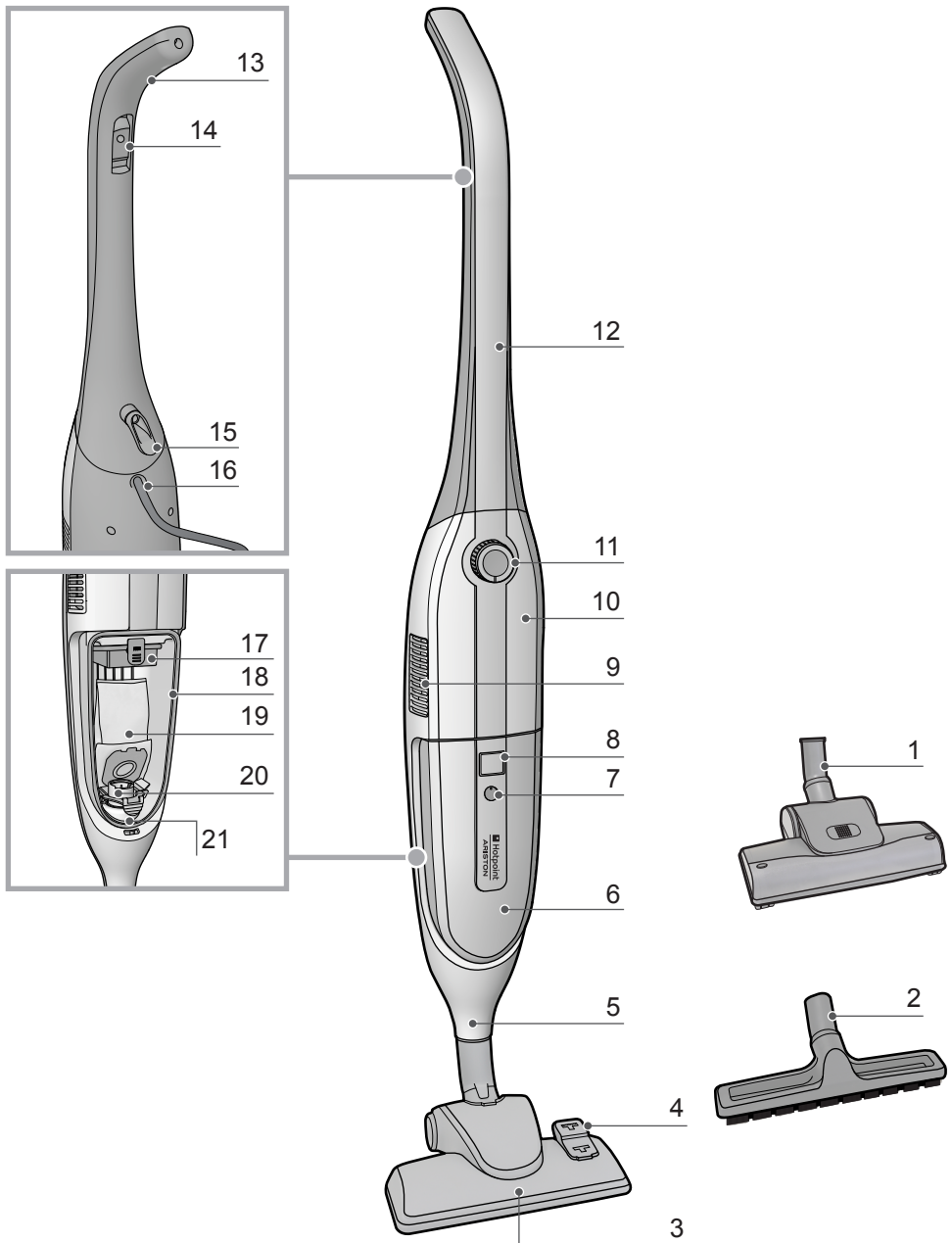

HS B18 AA1 | HS B18 AA0 | HS B16 AA0

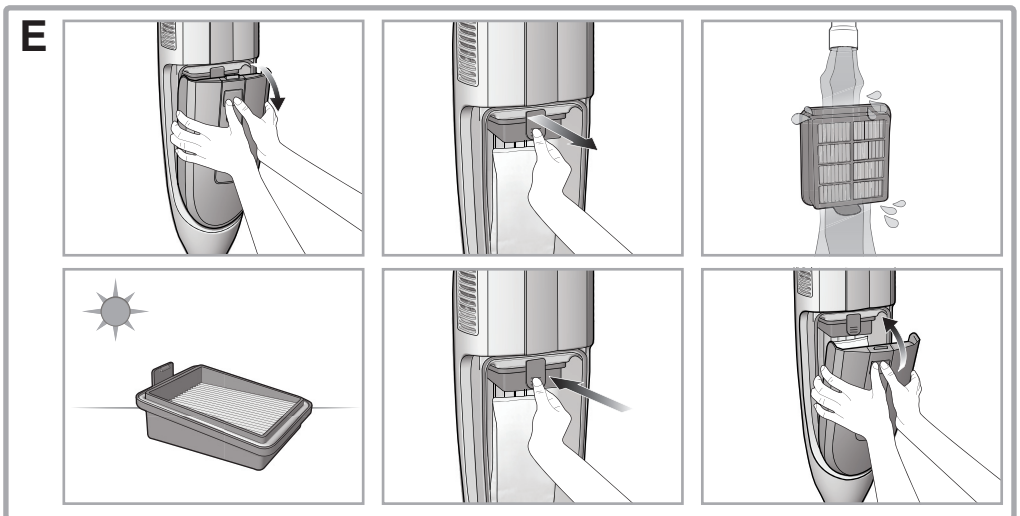
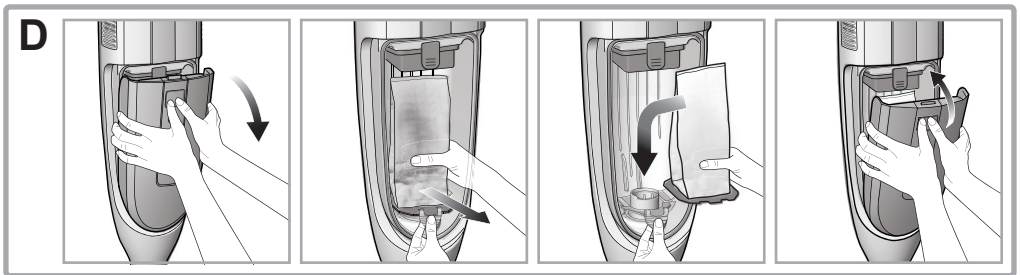
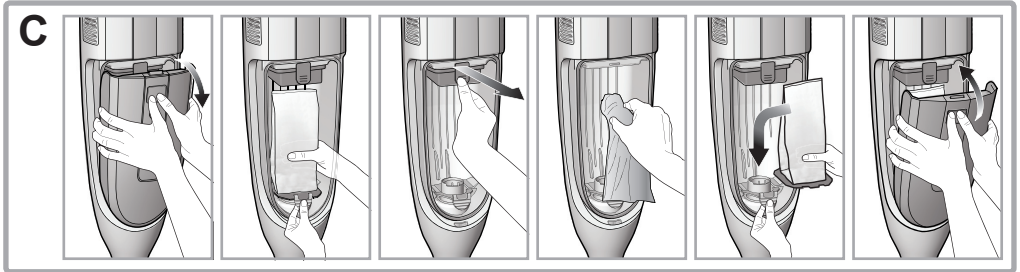
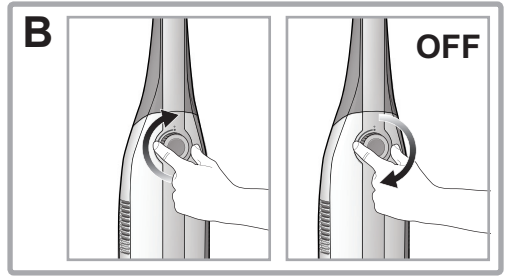
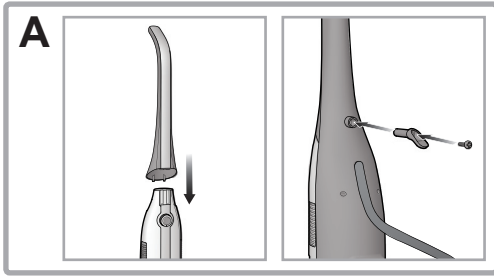

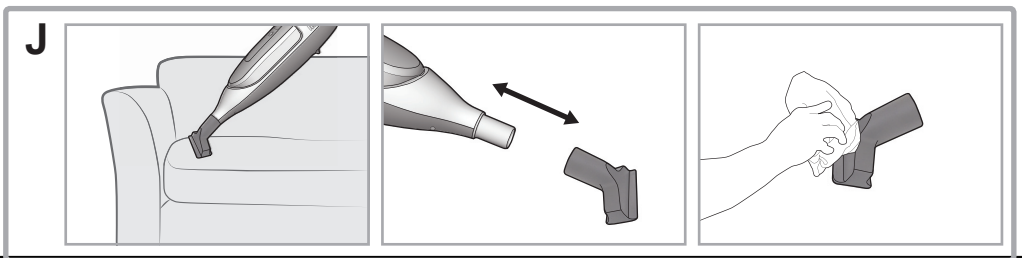
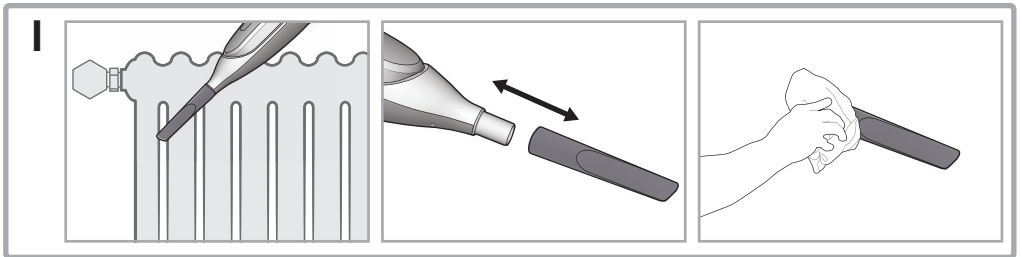
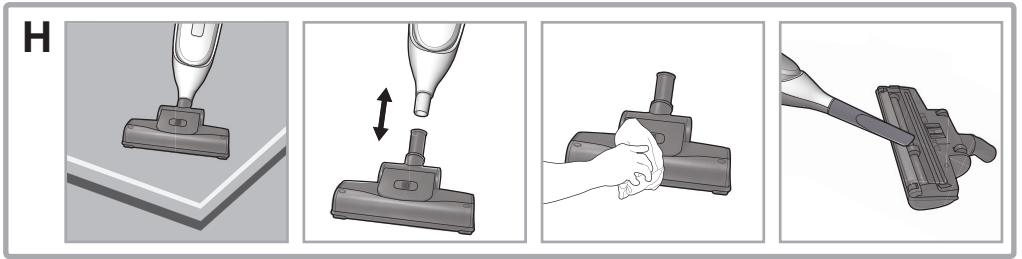
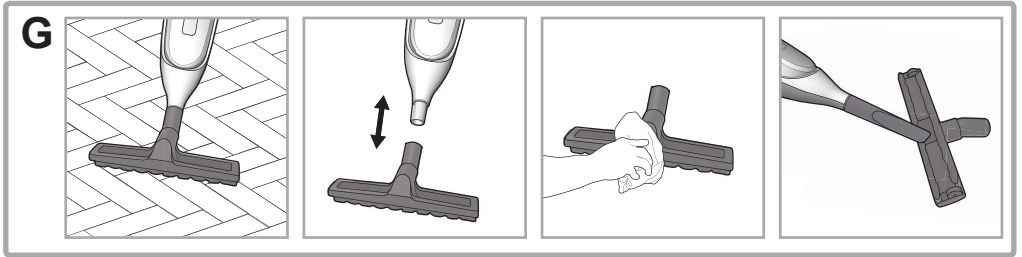
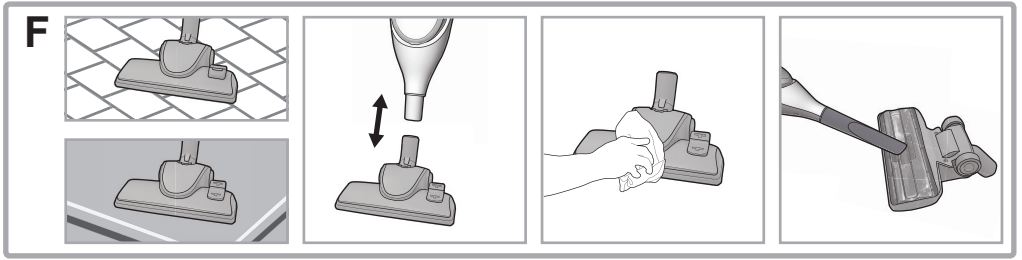

DESCRIZIONE DELL'APPARECCHIO

1. Spazzola Turbo
2. Spazzola Parquet
3. Spazzola per posizione di parcheggio
4. Pedale di regolazione setole
5. Ingresso di aspirazione
6. Coperchio vano polvere
7. Indicatore sacchetto pieno
8. Tasto di apertura vano polvere
9. Griglia di areazione
10. Corpo della scopa elettrica
11. Regolatore elettronico di accensione e di potenza

12. Impugnatura
13. Foro per supporto a muro
14. Supporto avvolgicavo superiore
15. Supporto avvolgicavo inferiore
16. Cavo di alimentazione
17. Pure Clean Hepa 13
18. Vano polvere
19. Sacchetto Pure Clean
20. Valvola di aspirazione
21. Supporto per sacchetto

Non illustrato:

Bocchetta di precisione

Bocchetta per imbottiti

Vite di fissaggio

INTRODUZIONE

Benvenuti nel Floor Care di Hotpoint-Ariston. Vi ringraziamo per aver acquistato la scopa elettrica Compact Power e vi raccomandiamo di registrare questo prodotto su www.hotpoint.eu per garantirvi i massimi benefici dell'assistenza Hotpoint-Ariston.

La scopa elettrica Compact Power è stata progettata per garantirvi sia prestazioni ottimali che praticità d'utilizzo. Estremamente funzionale, grazie a leggerezza e compattezza, può essere lasciata agevolmente in posizione verticale, utilizzando la pratica spazzola per posizione di parcheggio.

 **Prima di utilizzare l'apparecchio, è importante leggere attentamente le presenti istruzioni e conservarle con cura per successive consultazioni.**

ISTRUZIONI GENERALI PER LA SICUREZZA

La sicurezza della vostra scopa elettrica è conforme alle specifiche tecniche e alla normativa vigente. Non utilizzare l'apparecchio per scopi diversi da quello per cui è stato prodotto. L'uso improprio può provocare danni a persone e/o cose.

 **La tensione della vostra rete elettrica deve corrispondere a quella della scopa elettrica (220-240 V). Qualsiasi errore di collegamento può causare danni irreversibili all'apparecchio ed annullarne la garanzia.**

- Non lasciate l'apparecchio in funzione senza sorveglianza.

- Tenete i bambini lontani dall'apparecchio.
- Controllate i bambini per evitare che giochino con l'apparecchio.
- Spegnete l'apparecchio e togliete la spina dalla presa di corrente quando non lo utilizzate, oppure prima di inserire o togliere le varie parti e prima di pulirlo. Per scollegarlo, spegnetelo, prendete la spina e disinseritela dalla presa a muro facendo attenzione a non tirare il cavo.
- Non mettete in funzione l'apparecchio se il cavo o la spina risultano danneggiati, oppure se l'apparecchio non funziona in modo corretto o ha subito un qualsiasi danno. Portate l'apparecchio presso un centro di assistenza autorizzato affinché sia esaminato, riparato o sia eseguita una regolazione elettrica o meccanica.
- L'apparecchio può essere utilizzato da bambini sopra gli 8 anni e da persone con ridotte capa-

cità fisiche, sensoriali o mentali, da persone inesperte o che non abbiano familiarità con il prodotto, solo se sorvegliate da una persona responsabile della loro sicurezza o se abbiano ricevuto istruzioni preliminari sull'uso dell'apparecchio.

- L'apparecchiatura è intesa per uso domestico e per applicazioni simili, quali:
 - cucine per il personale di negozi, uffici ed altri ambienti lavorativi;
 - agriturismo;
 - clienti in alberghi, motel ed altri alloggi di tipo residenziale;
 - ambienti tipo bed & breakfast.
- Dopo ogni utilizzo, scollegate la spina dalla presa afferrando la spina e riavvolgete il cavo di alimentazione.
- Non piegate il cavo di alimentazione né passatelo su bordi taglienti poiché potrebbe danneggiarsi.
- Non lasciate e non utilizzate l'apparecchio sopra o vicino fiamme, forni, materiali infiammabili o altre fonti di calore.
- Non usate la scopa elettrica su persone o animali. Tenete lontano i terminali di aspirazione dal corpo quando l'apparecchio è in funzione.
- Nei casi in cui si sospetta un guasto, scollegate immediatamente la spina dalla presa elettrica.
- Non immergete la scopa elettrica in acqua o in un qualsiasi altro liquido, né spruzzate sostanze liquide sull'apparecchio.
- L'apparecchio non va lasciato all'aperto ed esposto alle intemperie.
-  **Non utilizzate l'apparecchio per l'aspirazione di sostanze liquide o umide, in quanto potrebbe essere compromesso il funzionamento dell'apparecchio.**
- Non aspirate materiali infiammabili né oggetti incandescenti (es. cenere, mozziconi di sigarette ecc.); parti della scopa elettrica potrebbero incendiarsi.
- Non aspirate oggetti acuminati o taglienti in quanto potrebbero causare danni all'apparec-

chio.

- Per la vostra sicurezza, ogni eventuale riparazione o intervento sull'apparecchio deve essere eseguito esclusivamente dal personale autorizzato Hotpoint-Ariston.
- Non viene assunta responsabilità alcuna in caso di danni risultanti da un uso dell'apparecchio non appropriato.

PRIMA DELL'USO

Rimuovete ogni adesivo, plastica di protezione o custodia di cartone dall'apparecchio. Accertatevi che tutte le parti adesive siano rimosse con un panno morbido inumidito.

Assemblaggio (A)

Il Compact Power deve essere assemblato nel seguente modo:

1. Agganciate l'impugnatura (12) al corpo della scopa elettrica (10).
2. Posizionate il supporto avvolgicavo inferiore (15) nell'apposita sede, assicurandone il totale inserimento.
3. Inserite le vite di fissaggio e avvitatela saldamente.
4. Infilate la spazzola per posizione di parcheggio (3), o l'accessorio che vi occorre (fate riferimento al paragrafo "Accessori"), nell'estremità dell'ingresso di aspirazione (5) fino al bloccaggio.

USO DELLA SCOPA ELETTRICA (B)

 **Non utilizzate la scopa elettrica senza filtro o sacchetto, in quanto l'apparecchio potrebbe danneggiarsi.**

1. Srotolate il cavo di alimentazione (16) e inserite la spina dell'apparecchio in una presa elettrica (220-240V).

 **Prima di collegare l'apparecchio alla presa elettrica vi consigliamo di srotolare tutto il cavo di alimentazione, 6,3 m., per evitare il surriscaldamento e il danneggiamento dello stesso.**

2. Ruotate in senso orario il regolatore elettronico di accensione e di potenza (11) per avviare l'apparecchio.
3. Per selezionare l'intensità di aspirazione desiderata, ruotate il regolatore elettronico di accensione e di potenza fino alla posizione +.

 **Vi consigliamo di utilizzare una potenza di aspirazione bassa su superfici delicate per**

evitare di danneggiarle (es. tendaggi, tessuti, cuscini ecc.).

- Per spegnere l'apparecchio ruotate il regolatore elettronico di accensione e di potenza in posizione Off.
- Staccate la spina dalla presa elettrica, quindi riavvolgete il cavo fissandolo sul supporto avvolgicavo inferiore (15) e superiore (14).
- Riponete la scopa elettrica in posizione verticale oppure fissatela a parete, utilizzando l'apposito foro per supporto a muro (13).

 Per fissare la scopa elettrica a muro, è sufficiente utilizzare un comune tassello da parete.

PULIZIA E MANUTENZIONE

 Prima di effettuare le operazioni di pulizia e manutenzione assicuratevi di aver scollegato la spina dalla presa elettrica. Per la pulizia dell'apparecchio, delle parti interne e degli accessori, non utilizzate sostanze aggressive né materiali abrasivi.

Pulizia dell'apparecchio

Utilizzate un panno morbido asciutto o leggermente inumidito per pulire le parti in plastica (scocca, vano polvere, ecc.), assicurandovi di asciugare completamente tutte le parti.

Pulizia degli accessori

Per la pulizia degli accessori fate riferimento al capitolo "Accessori".

Pulizia vano polvere (C)

Per la pulizia ordinaria del vano polvere:

- Aprirete il coperchio vano polvere (6) premendo il tasto di apertura vano polvere (8).
- Sfilate il sacchetto Pure Clean (19), premendo leggermente il supporto per sacchetto (21) e il filtro Pure Clean Hepa 13 (17), sbloccando la linguetta di apertura.
- Procedete alla pulizia del vano polvere eliminando i residui di sporco con un pennellino; eventualmente aiutatevi con un panno morbido inumidito, assicurandovi di asciugare completamente tutte le parti.
- Riposizionate correttamente il filtro Pure Clean Hepa 13, prestando attenzione alla posizione degli incastri.
- Riposizionate il sacchetto Pure Clean sulla valvola di aspirazione (20), affinché si incastri sul

supporto per sacchetto. Quindi chiudete il coperchio vano polvere fino a sentire lo scatto di avvenuta chiusura.

Sostituzione sacchetto Pure Clean (D)

Vi raccomandiamo di utilizzare sempre i sacchetti originali Pure Clean Hotpoint-Ariston in quanto il particolare tessuto in cui sono realizzati vi permette una filtrazione dell'aria ottimale, massima polvere trattenuta, prestazioni elevate e una lunga vita del motore.

Il sacchetto Pure Clean (19) è realizzato in tessuto e quindi, rispetto ad un tradizionale sacchetto in carta, è più resistente ed in grado di trattenere le particelle di polvere più sottili in modo più efficace, assicurandovi la massima igiene.

 Vi raccomandiamo di sostituire il sacchetto Pure Clean quando l'indicatore sacchetto pieno diventa rosso e comunque di cambiarlo almeno una volta l'anno per garantirvi sempre la migliore efficienza del vostro apparecchio. I pori del sacchetto intasati dalle particelle di polvere riducono infatti la potenza di aspirazione del motore e potrebbero danneggiarlo.

- Verificate che l'apparecchio sia scollegato dalla presa elettrica.
- Aprirete il coperchio vano polvere (6) premendo il tasto di apertura vano polvere (8).
- Sfilate il sacchetto Pure Clean, premendo leggermente il supporto per sacchetto (21).

 Smaltite il sacchetto utilizzato, secondo le norme locali sullo smaltimento rifiuti.

- Infilate un nuovo sacchetto Pure Clean, sulla valvola di aspirazione (20), prestando attenzione affinché il sacchetto si incastri sul supporto per sacchetto.
- Chiudete il coperchio vano polvere (6) fino a sentire lo scatto di avvenuta chiusura.

 Assicuratevi che il sacchetto sia agganciato correttamente al supporto per sacchetto affinché non si sfili durante l'uso.

Pulizia filtro Pure Clean Hepa 13 (E)

Il filtro Pure Clean Hepa 13 assicura la massima protezione contro gli allergeni garantendovi una qualità dell'aria restituita dall'apparecchio completamente libera da residui di polvere (potere filtrante > 99,95 %).

 Vi consigliamo la pulizia del filtro almeno ogni 4 mesi in modo da ripristinarne il potere filtrante. Vi raccomandiamo comunque di sostituire il filtro almeno una volta l'anno per garantire la massima prestazione.

Per la pulizia del filtro Pure Clean Hepa 13:

1. Verificate che l'apparecchio sia scollegato dalla presa di corrente.
2. Aprite il coperchio vano polvere (6) premendo il tasto di apertura vano polvere (8).
3. Rimuovete il filtro Pure Clean Hepa 13 (17) sbloccando la linguetta di apertura.
4. Lavate il filtro direttamente sotto il rubinetto, evitando un getto dell'acqua troppo forte.
5. Tenetelo in posizione tale da far scorrere l'acqua parallelamente alle pieghe.
6. Lasciatelo asciugare a temperatura ambiente finché tutte le sue parti risultino completamente asciutte.
7. Posizionate nuovamente il filtro Pure Clean Hepa 13 (17) prestando attenzione alla posizione degli incastri.
8. Chiudete il coperchio vano polvere fino a sentire lo scatto di avvenuta chiusura.

ACCESSORI

Gli accessori possono far parte della dotazione di serie, a seconda del modello, o possono essere acquistati presso i centri autorizzati Hotpoint-Ariston.

Spazzola per posizione di parcheggio (F)

La spazzola per posizione di parcheggio (3) è adatta alla pulizia quotidiana di pavimenti duri e lisci, nonché di tappeti e moquette. La particolare struttura della spazzola, vi permette di poter lasciare la scopa elettrica Compact Power agevolmente in posizione verticale durante o al termine delle operazioni di pulizia.

Agite sul pedale di regolazione setole (4) per pulire:



Pavimenti duri



Tappeti e moquette

Spazzola Parquet (G)

La spazzola Parquet (2) è adatta per la pulizia di superfici particolarmente delicate come i pavimenti in legno. Le speciali setole naturali vi permettono di poterla utilizzare sulle superfici più delicate in estrema

tranquillità.

Spazzola Turbo (H)

La spazzola Turbo (1) è particolarmente indicata per la pulizia in profondità di tappeti a pelo corto e moquette nonché per aspirare il pelo di animali domestici. La rotazione della spazzola viene azionata dalla corrente aspirante della scopa elettrica.

Bocchetta di precisione (I)

La bocchetta di precisione vi aiuta a raggiungere angoli, fessure e punti difficili da raggiungere.

Bocchetta per imbottiti (J)

La bocchetta imbottiti è indicata per la pulizia di superfici particolari come divani, materassi, coperte, cuscini, ecc.

ASSISTENZA

Prima di contattare l'Assistenza:

- Verificare se l'anomalia può essere risolta autonomamente (vedi "Risoluzione dei problemi").
- In caso negativo, contattare il **Numero Unico Nazionale 199.199.199**.

Comunicare:

- il tipo di anomalia
- il modello dell'apparecchio (Mod.)
- il numero di serie (S/N)

Queste informazioni si trovano sulla targhetta caratteristiche.

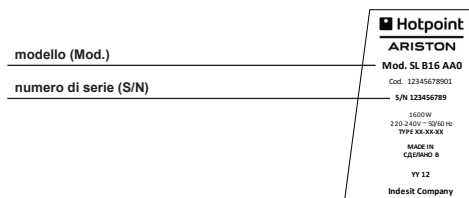

Non ricorrete mai a tecnici non autorizzati e rifiutate sempre l'installazione di pezzi di ricambio non originali.

Assistenza

Attiva

7 giorni su 7



Se nasce il bisogno di assistenza o manutenzione basta chiamare il Numero Unico Nazionale 199.199.199* per essere messi subito in contatto con il Centro Assistenza Tecnica più vicino al luogo da cui si chiama.

È attivo 7 giorni su 7, dal lunedì al venerdì dalle ore 08:00 alle ore 20:00, il sabato dalle ore 09:00 alle ore 18:00, la domenica dalle ore 09:00 alle ore 13:00.

*Al costo di 14,25 centesimi di Euro al minuto (iva inclusa) dal Lun. al Ven. dalle 08:00 alle 18:30, il Sab. dalle 08:00 alle 13:00 e di 5,58 centesimi di Euro al minuto (iva inclusa) dal Lun. al Ven. dalle 18:30 alle 08:00, il Sab. dalle 13:00 alle 08:00 e i giorni festivi, per chi chiama dal telefono fisso.

Per chi chiama da radiomobile le tariffe sono legate al piano tariffario dell'operatore telefonico utilizzato. Le suddette tariffe potrebbero essere soggette a variazione da parte dell'operatore telefonico; per maggiori informazioni consultare il sito www.hotpoint.eu.

DISMISSIONE DEGLI ELETTRODOMESTICI



La direttiva Europea 2012/19/UE sui rifiuti di apparecchiature elettriche ed elettroniche (RAEE), prevede che gli elettrodomestici non debbano essere smaltiti nel normale flusso dei rifiuti solidi urbani.



Gli apparecchi dismessi devono essere raccolti separatamente per ottimizzare il tasso di recupero e riciclaggio dei materiali che li

compongono ed impedire potenziali danni per la salute e l'ambiente. Il simbolo del cestino barrato è riportato su tutti i prodotti per ricordare gli obblighi di raccolta separata. Per ulteriori informazioni, sulla corretta dismissione degli elettrodomestici, i detentori potranno rivolgersi al servizio pubblico preposto o ai rivenditori. Si rammenta che quando si acquista un nuovo prodotto, quello da dismettere può essere consegnato al rivenditore. Nel caso di prodotti molto piccoli (nessuna dimensione superiore ai 25cm), la consegna non è vincolata all'acquisto di un nuovo prodotto (solo per negozi con superfici di vendita superiori ai 400mq).

RISOLUZIONE DEI PROBLEMI

Problema

Possibili cause / Soluzioni

La scopa elettrica non si accende.

- La spina potrebbe essere non inserita oppure potrebbe non riuscire a fare contatto.
- Il regolatore di potenza è in posizione Off.

La scopa elettrica si è spenta durante l'utilizzo.

- La scopa elettrica è dotata di un dispositivo di protezione termica del motore che spegne l'apparecchio in caso di surriscaldamento dello stesso. Verificate che non ci siano ostruzioni all'interno dell'ingresso di aspirazione, dell'accessorio o del filtro; attendete che il motore si sia raffreddato, quindi accendete la scopa elettrica.

L'indicatore sacchetto pieno diventa rosso anche se non è ancora pieno.

- Assicuratevi che la spazzola non presenti ostruzioni.
- Cambiate il sacchetto. Nei casi in cui vengono aspirate grandi quantità di polveri molto sottili (es. gesso, farina, ecc.) può accadere che l'indicatore sacchetto pieno diventi rosso, anche se il sacchetto non è ancora pieno. Ciò accade in quanto il sacchetto Pure Clean è in grado di trattenere anche le particelle di polveri più sottili.
- Effettuate la pulizia del filtro Pure Clean Hepa 13 e in caso sostituitelo.

La potenza di aspirazione è bassa.

- Assicuratevi che il regolatore di accensione e di potenza sia nella posizione desiderata.
- Assicuratevi che la spazzola non presenti ostruzioni, oppure che il sacchetto Pure Clean e/o il filtro Pure Clean Hepa 13 siano posizionati correttamente.
- Cambiate il sacchetto. Nei casi in cui vengono aspirate grandi quantità di polveri molto sottili (es. gesso, farina, ecc.) potrebbe accadere che il sacchetto Pure Clean si intasi.
- Effettuate la pulizia del filtro Pure Clean Hepa 13 e in caso sostituitelo.

La scopa elettrica emette un sibilo o vibra durante l'utilizzo.

- Uno o più accessori non sono stati montati correttamente. Verificate che il filtro, la spazzola e il sacchetto siano stati assemblati secondo le presenti istruzioni.
- Verificate che non ci siano ostruzioni nell'ingresso di aspirazione.
- Il coperchio vano polvere non è chiuso correttamente.
- Il sacchetto è pieno; sostituitelo.
- Effettuate la pulizia del filtro Pure Clean Hepa 13 e in caso sostituitelo.

La spazzola si sposta con difficoltà.

- Diminuite la potenza di aspirazione, soprattutto su tappeti e tessuti in generale.
- Verificate che il pedale di regolazione setole sia nella posizione corretta, a seconda della superficie da pulire.

DESCRIPTION OF THE APPLIANCE

1. Turbo brush
2. Parquet brush
3. Parking brush
4. Bristle-adjustment pedal
5. Suction inlet
6. Dust compartment lid
7. Full dust-bag indicator
8. Dust compartment opening button
9. Air grille
10. Body of upright vacuum cleaner
11. Switch-on/power electronic control
12. Hand grip

13. Wall support hole
14. Upper cord-rewinding support
15. Lower cord-rewinding support
16. Power cord
17. Pure Clean Hepa 13 filter
18. Dust compartment
19. Pure Clean dust bag
20. Intake valve
21. Dust bag support

Not shown:

- Precision nozzle
- Upholstery nozzle
- Clamp screw

INTRODUCTION

Welcome to Hotpoint-Ariston's Floor Care. Thank you for purchasing our upright vacuum cleaner Compact Power. We recommend registering this product on www.hotpoint.eu to make sure you are entitled to all the benefits made available by Hotpoint-Ariston's Customer Service.

The upright vacuum cleaner Compact Power was designed to ensure both optimum performance and ease of use. It is very handy and so lightweight and compact that you can easily park it in a vertical position using its convenient parking brush.

 **Before you begin using the appliance, it is important that you thoroughly read these instructions and carefully keep them for further reference.**

GENERAL SAFETY RULES

The safety features of your upright vacuum cleaner comply with the technical specifications and regulations in force. Do not use the appliance for any use other than its intended use. Any improper use could cause damage to persons and/or property.

 **The mains voltage must match the voltage of the upright vacuum cleaner (220-240 V). Any connection error could cause irreversible damage to the appliance and void its warranty.**

- This appliance shall not be used by children.
- Keep the appliance and its cord out of reach of children.

- This appliance can be used by children aged from 8 years and above and persons with reduced physical, sensory or mental capabilities or lack of experience and knowledge if they have been given supervision or instruction concerning use of the appliance in a safe way and understand the hazards involved.
- The equipment was designed for household and similar uses such as in:
 - - staff kitchen areas in shops, offices and other work environments;
 - - farm houses;
 - - hotels, motels and other residential environments by the guests;
 - - bed&breakfast-type environments.
- Supervise children to prevent them from playing with the appliance.
- Turn unit off and unplug from

outlet when not in use, before putting on or taking off parts, and before cleaning. To disconnect, turn unit off, grasp plug, and pull out from wall outlet. Never yank on cord.

- Do not operate any appliance with a damaged cord or plug or after the appliance malfunctions or has been damaged in any manner. Return the appliance to an authorized service facility for examination, repair, or electrical or mechanical adjustment.
- Do not leave the appliance unattended while it is running.
- After use, get hold of the plug to disconnect it from the electrical outlet and wind the power cord.
- Do not bend the power cord and keep it away from sharp edges to avoid any damage.
- Never leave or use the appliance over or close to flames, ovens, flammable materials or other sources of heat.
- Do not use the upright vacuum cleaner on persons or animals. Keep the suction ends away from your body while it is in operation.
- Should you suspect a failure, immediately unplug it from the electrical outlet.
- Never immerse the upright vacuum cleaner in water or any other liquid. Never spray any liquid substances onto the appliance.
- Do not leave the appliance in the open air and exposed to inclement weather conditions.
-  **Never suck up any liquid or humid substances as this could affect the operation of the appliance.**
- Never suck up any flammable materials or incandescent objects such as ash, cigarette ends etc. Some parts of the upright vacuum cleaner could catch fire.
- Never suck up any sharp or cutting objects as this could damage the appliance.
- For your safety, all repairs or maintenance operations on the appliance must be carried out exclusively by Hotpoint-Ariston's authorised staff.

- The manufacturer shall assume no responsibility in case of damage resulting from any improper use of the appliance.

BEFORE USE

Remove all adhesives, protective plastic materials and cardboard packaging. Make sure all adhesive parts are removed with a soft damp cloth.

Assembling (A)

Assemble the Compact Power as follows:

1. Fit the hand grip (12) to the body of the upright vacuum cleaner (10).
2. Place the lower cord-rewinding support (15) into its housing, making sure its insertion is complete.
3. Insert the clamp screw and fasten it securely.
4. Fit the parking brush (3) or the attachment you need (see chapter "Attachments") into the end of the suction inlet (5) until it locks into place.

USING THE UPRIGHT VACUUM CLEANER (B)

 **Do not use the upright vacuum cleaner without filter or dust bag because the appliance could get damaged.**

1. Unwind the power cord (16) and plug the appliance into an electrical outlet (220-240V).

 **Before you plug the appliance into an electrical outlet, we recommend unwinding the entire power cord (6,3 m) to avoid any overheating and damage.**

2. Rotate the switch-on/power electronic control (11) clockwise to start the appliance.
3. To select the desired suction intensity, rotate the switch-on/power electronic control as far as position +.

 **We recommend using a low suction power on delicate surfaces to avoid any damage (e.g. curtains, fabrics, cushions etc).**

4. To switch off the appliance rotate the switch-on/power electronic control to the Off position.
5. Unplug it from the electrical outlet and rewind the cord around the lower (15) and upper (14) supports.
6. Park the upright vacuum cleaner in a vertical position or secure it to a wall using the special

hole for wall support (13).

 An ordinary wall plug will be enough to secure the upright vacuum cleaner to the wall.

CLEANING AND MAINTENANCE

 Before cleaning or maintaining the vacuum cleaner, make sure it has been unplugged from the electrical outlet. Do not use aggressive substances or abrasive materials to clean the appliance, its internal parts and attachments.

Cleaning the appliance

Use a dry or slightly damp soft cloth to clean the plastic parts (body, dust compartment etc), making sure that all parts have been thoroughly wiped dry.

Cleaning the attachments

Before cleaning the attachments refer to the chapter "Attachments".

Cleaning the dust compartment (C)

For the routine cleaning of the dust compartment:

1. Press the dust-compartment opening button (8) to open the dust compartment lid (6).
2. Remove the Pure Clean dust bag (19) by lightly pressing the dust bag support (21) and remove the Pure Clean Hepa 13 filter (17) by releasing the opening tab.
3. Clean the dust compartment by removing any residual dirt with a small brush. If needed, use a damp soft cloth, taking care to wipe all its parts entirely dry.
4. Properly re-place the Pure Clean Hepa 13 filter, paying attention to the positions of the notches.
5. Re-place the Pure Clean dust bag on the intake valve (20) until it fits into the dust bag support. Then close the dust compartment lid until it clicks into place.

Replacing the dust bag Pure Clean (D)

We recommend always using Hotpoint-Ariston's original Pure Clean dust bags, because their special fabric allows optimum air filtration, maximum dust/powder retention, high performances and a long motor life.

As the Pure Clean dust bags (19) are made of fabric, they are more resistant than conventional paper bags and can retain very fine dust/powder particles more effectively, thus ensuring maximum hygiene.

 We recommend replacing the Pure Clean bag when the full-bag red indicator lights up. In any case change it at least once a year to be always sure of the best efficiency of your appliance. The pores of a bag clogged with dust/powder particles reduce the motor's suction power and can even damage it.

1. Make sure the appliance is disconnected from the electrical outlet.
2. Press the dust-compartment opening button (8) to open the dust compartment lid (6).
3. Remove the Pure Clean dust bag by lightly pressing the dust bag support (21).

 Dispose of the dust bag in compliance with all local regulations on waste disposal.

4. Fit a new Pure Clean dust bag to the intake valve (20), making sure it locks into the dust bag support.
5. Close the dust compartment lid (6) until it clicks into place.

 Make sure the dust bag is properly coupled to the relevant support to prevent it from coming loose during use.

Cleaning the Pure Clean Hepa 13 filter (E)

The Pure Clean Hepa 13 filter ensures maximum protection against allergens and high air quality, because the air given back by the appliance is entirely free from dust/powder residues (filtering power > 99.95 %).

 We recommend cleaning the filter at least every 4 months to restore its filtering power. In any case we recommend replacing the filter at least every year to ensure maximum performance.

To clean the Pure Clean Hepa 13 filter:

1. Make sure the appliance is disconnected from the electrical outlet.
2. Press the dust-compartment opening button (8) to open the dust compartment lid (6).
3. Remove the Pure Clean Hepa 13 filter (17) by releasing the opening tab.
4. Wash the filter under running water, taking care

that the jet of water is not too strong.

5. Hold it so that the water flows parallel to its folds.
6. Let it dry at room temperature until all its parts are thoroughly dry.
7. Re-place the Pure Clean Hepa 13 filter (17), paying attention to the positions of the notches.
8. Close the dust compartment lid until it clicks into place.

ATTACHMENTS

The attachments can either be supplied as standard features (based on the model) or be purchased separately from Hotpoint-Ariston's authorised centres.

Parking brush (F)

The brush for the parking position (3) is suitable for vacuuming hard and smooth floors as well as carpets and moquette on a daily basis. The Compact Power upright vacuum cleaner was specially designed to be able to easily stand in a vertical position both during and at the end of any cleaning work.

Use the bristle-adjustment pedal (4) to clean:



Hard floors



Carpets and moquette

Parquet brush (G)

The Parquet brush (2) is suitable for vacuuming very delicate surfaces such as wooden floors. The special natural bristles enable you to use it on very delicate surfaces without any harm.

Turbo brush (H)

The Turbo brush (1) is especially suitable for the in-depth vacuuming of short-pile carpets and moquette as well as sucking up your pet's fur. The rotation of the brush is operated by the upright vacuum cleaner's suction power.

Precision nozzle (I)

The precision nozzle will help you vacuum corners, crevices and other difficult-to-reach spots.

Upholstery nozzle (J)

The upholstery nozzle is suitable for vacuuming surfaces such as sofas, mattresses, blankets, cushions etc.

ELECTRICAL APPLIANCES



The European Directive 2012/19/UE on Waste Electrical and Electronic Equipment (WEEE), requires that old household electrical appliances must not be disposed of in the normal unsorted municipal waste stream.



Old appliances must be collected separately in order to optimise the recovery and recycling of the materials they contain and reduce the impact on human health and the environment.

The crossed out "wheeled bin" symbol on the product reminds you of your obligation, that when you dispose of the appliance it must be separately collected. Consumers should contact their local authority or retailer for information concerning the correct disposal of their old appliance.

TROUBLESHOOTING

Problem

Possible causes / Solutions

The upright vacuum cleaner cannot be switched on.

- The plug was not inserted or is not making contact.
- The power control is in Off position.

The upright vacuum cleaner has switched off during use.

- The upright vacuum cleaner comes equipped with a thermal protection device for the motor that will switch off the appliance in the event of overheating. Make sure the suction inlet, accessory and filter are not clogged up. Wait for the motor to cool down, then switch on the upright vacuum cleaner.

The full dust bag red indicator lights up although the bag is not full yet.

- Make sure the brush is not clogged up.
- Change the dust bag. If large quantities of very fine dust/powder are sucked up (e.g. chalk, flour etc), the full dust bag red indicator may light up although the bag is not full yet. The reason is that the Pure Clean dust bag is able to retain very fine dust/powder particles.
- Clean the Pure Clean Hepa 13 filter and replace it, if needed.

Low suction power.

- Make sure the switch-on/power electronic control is in the desired position.
- Make sure the brush is not clogged up or that the Pure Clean dust bag and/or Pure Clean Hepa 13 filter were properly fitted.
- Change the dust bag. If large quantities of very fine dust/powder are sucked up (e.g. chalk, flour etc), the Pure Clean dust bag may become clogged up.
- Clean the Pure Clean Hepa 13 filter and replace it, if needed.

The upright vacuum cleaner whistles or vibrates when in use.

- One or more attachments were assembled incorrectly. Make sure the filter, brushes and dust bag were assembled according to these instructions.
- Make sure the suction inlet is not clogged up.
- The dust compartment lid was not closed properly.
- The dust bag is full. Replace the dust bag.
- Clean the Pure Clean Hepa 13 filter and replace it, if needed.

The brush can be hardly moved.

- Reduce the suction power, especially on carpets and fabrics in general.
- Make sure the bristle-adjustment pedal is in the correct position based on the surface to be cleaned.

DESCRIPTION DE L'APPAREIL

1. Brosse turbo
2. Brosse Parquet
3. Brosse pour position de rangement
4. Pédale de réglage des poils de la brosse
5. Bouche d'aspiration
6. Couvercle du compartiment à poussière
7. Indicateur de sac plein
8. Bouton d'ouverture du compartiment à poussière
9. Grille d'aération
10. Corps du balai électrique
11. Régulateur électronique de l'allumage et de la puissance
12. Poignée

13. Trou pour accrochage mural
14. Support supérieur de l'enrouleur du cordon
15. Support inférieur de l'enrouleur du cordon
16. Cordon d'alimentation
17. Pure Clean Hepa 13
18. Compartiment à poussière
19. Sac Pure Clean
20. Soupape d'aspiration
21. Support pour sac

Non illustré:

Embout suceur

Embout pour meubles rembourrés

Vis de fixation

INTRODUCTION

Bienvenue dans le Floor Care de Hotpoint-Ariston. Nous vous remercions d'avoir acheté le balai électrique Compat Power et nous vous recommandons d'enregistrer ce produit sur www.hotpoint.eu afin d'obtenir tous les avantages de l'assistance Hotpoint-Ariston.

Le balai électrique Compact Power est conçu pour vous offrir des performances optimales et une facilité d'utilisation. Il est extrêmement fonctionnel grâce à sa légèreté et sa compacité. Il peut facilement être laissé en position verticale, en utilisant la brosse pratique en position de rangement.

 **Avant d'utiliser l'appareil, il est important de lire attentivement ses instructions et de les conserver avec soin pour toute référence ultérieure.**

CONSIGNES GÉNÉRALES DE SÉCURITÉ

La sécurité de votre aspirateur est conforme aux spécifications techniques et aux réglementations locales. N'utilisez pas l'appareil à d'autres fins que celles pour lesquelles il a été produit. Une utilisation incorrecte peut entraîner des blessures aux personnes et des dommages aux biens.

 **La tension de votre alimentation secteur doit correspondre à celle du balai électrique (220-240 V). Toute erreur de raccordement peut provoquer des dommages irréversibles à l'appareil et annuler la garantie.**

- Ne laissez pas l'appareil en

marche sans surveillance.

- Tenez les enfants à distance de l'appareil.
- Surveillez les enfants afin de les empêcher de jouer avec l'appareil.
- Éteignez l'appareil et débranchez-le de la prise de courant lorsque vous ne l'utilisez pas, avant d'installer ou de retirer les différents accessoires et avant son nettoyage. Pour le déconnecter, éteignez l'appareil, saisissez la fiche et débranchez-la de la prise de courant. Ne tirez jamais sur le cordon lui-même.
- N'utilisez jamais un appareil présentant un cordon ou une fiche endommagés, ayant montré des défaillances ou ayant été endommagé de quelque manière que ce soit. Renvoyez l'appareil à un centre de service agréé pour qu'il y soit examiné, réparé ou réglé du point de vue électrique ou mécanique.
- L'appareil peut être utilisé par des enfants de plus de 8 ans,

- par des personnes dont les capacités physiques, sensorielles ou mentales sont réduites, et par des personnes inexpérimentées ou qui ne connaissent pas ce produit, à condition qu'elles soient surveillées par une personne responsable de leur sécurité ou qu'elles aient reçu des instructions préliminaires sur l'utilisation de l'appareil.
- Cet appareil est conçu pour un usage domestique et autres applications similaires, telles que
 - kitchenettes pour le personnel de magasins, bureaux et autres lieux de travail;
 - gîtes ruraux ;
 - clientèle d'hôtels, de motels ou autres logements de type résidentiel
 - hébergements type chambre d'hôtes.
- Après chaque utilisation, débranchez la fiche de la prise en tirant sur la fiche directement et non pas sur le cordon.
- Ne pliez pas le cordon d'alimentation et ne le passez pas sur des bords tranchants qui pourraient l'endommager.
- Ne laissez pas et n'utilisez pas cet appareil au-dessus ou près de flammes, de fours, de matériaux inflammables ou d'autres sources de chaleur.
- N'utilisez pas le balai électrique sur les personnes ou les animaux. Tenez les embouts d'aspiration loin du corps lorsque l'appareil est en marche.
- Si une panne est soupçonnée, débranchez immédiatement la fiche de la prise électrique.
- N'immergez pas le balai électrique dans l'eau ou dans tout autre liquide et ne vaporisez pas de substances liquides sur l'appareil.
- L'appareil ne doit pas être laissé à l'extérieur et exposé aux intempéries.

-  **N'utilisez pas l'appareil pour l'aspiration de liquides ou de substances humides, car vous pourriez compromettre son fonctionnement.**
- N'aspirez pas de matières inflammables ou incandescentes (par exemple, des cendres, des mégots de cigarettes, etc.). Des parties du balai électrique pourraient prendre feu.
- N'aspirez pas d'objets pointus ou tranchants, car ils peuvent provoquer des dommages à l'appareil.
- Pour votre sécurité, toute éventuelle réparation ou intervention sur l'appareil doit être effectuée par un personnel agréé Hotpoint-Ariston.
- Nous n'acceptons aucune responsabilité pour les dommages résultant de l'utilisation inappropriée de l'appareil.

AVANT L'UTILISATION

Retirez tout adhésif, plastique de protection et boîte en carton de la machine. Assurez-vous de bien enlever toute trace d'adhésif à l'aide d'un chiffon doux humidifié.

Assemblage (A)

Le Compact Power doit être monté de la manière suivante:

- Fixez la poignée (12) au corps du balai électrique (10).
- Placez le support inférieur de l'enrouleur de cordon (15) dans son logement, en contrôlant son insertion complète.
- Insérez la vis de fixation et visser fermement.
- Placez la brosse pour la position de rangement (3), ou l'accessoire dont vous avez besoin (reportez-vous au chapitre "Accessoires"), dans l'extrémité de la bouche d'aspiration (5) jusqu'à ce qu'elle s'enclenche.

UTILISATION DU BALAI ÉLECTRIQUE (B)

 **N'utilisez pas le balai électrique sans filtre ou sac; l'appareil pourrait s'abîmer.**

- Dérroulez le cordon d'alimentation (16) et insérez la fiche de l'appareil dans une prise électrique (220/240V).

 **Avant de brancher l'appareil à la prise électrique, nous vous recommandons de**

dérouler le cordon entier (6,3 mètres) pour éviter qu'il ne se surchauffe et ne s'endommage.

2. Tournez dans le sens des aiguilles d'une montre le régulateur électronique de l'allumage et de la puissance (11) pour démarrer l'appareil.
3. Pour sélectionner l'intensité de l'aspiration souhaitée, tournez le régulateur électronique de l'allumage et de la puissance jusqu'à la position +.

 **Nous vous recommandons d'utiliser une puissance d'aspiration faible sur les surfaces délicates en vue d'éviter de les abîmer (ex: rideaux, tissus, oreillers, etc.).**

4. Pour éteindre l'appareil, tournez le régulateur électronique de l'allumage et de la puissance sur la position Off.
5. Débranchez la fiche de la prise électrique et rembobinez le cordon en le fixant sur le support inférieur (15) et supérieur (14) de l'enrouleur du cordon.
6. Rangez le balai électrique en position verticale ou fixez-le au mur en utilisant le trou pour le rangement mural (13).

 **Pour fixer le balai électrique au mur, il suffit d'utiliser une cheville classique pour mur.**

NETTOYAGE ET ENTRETIEN

 **Avant d'effectuer le nettoyage et l'entretien, veillez à débrancher la fiche de la prise électrique. Lors du nettoyage de l'appareil, des pièces internes et des accessoires, n'utilisez pas de produits agressifs ou abrasifs.**

Nettoyage de l'appareil

Utilisez un chiffon doux et sec ou légèrement humidifié pour nettoyer les pièces en plastique (corps, compartiment à poussière, etc.), en veillant à sécher complètement toutes les pièces.

Nettoyage des accessoires

Pour nettoyer les accessoires, reportez-vous au chapitre «Accessoires».

Nettoyage du compartiment à poussière (C)

Pour le nettoyage de routine du compartiment à poussière :

1. Ouvrez le couvercle du compartiment à poussière (6) en appuyant sur le bouton d'ouverture du compartiment à poussière (8).
2. Retirez le sac Pure Clean (19), en appuyant légèrement sur le support du sac (21) et le filtre Pure Clean Hepa 13 (17), en débloquant la languette d'ouverture.
3. Procédez au nettoyage du compartiment à poussière en enlevant les résidus de saleté avec un pinceau. Si nécessaire, utilisez un chiffon doux humidifié, en prenant soin de bien sécher toutes les pièces.
4. Remplacez le filtre Pure Clean Hepa 13 en faisant attention à la position des encastresments.
5. Remplacez le sac Pure Clean sur la soupape d'aspiration (20), afin qu'il s'encastre sur le support du sac. Puis fermez le couvercle du compartiment à poussière jusqu'à ce qu'il s'enclenche.

Changement du sac Pure Clean (D)

Nous vous recommandons de toujours utiliser les sacs originaux Pure Clean Hotpoint-Ariston car le tissu particulier qui les compose permet de filtrer de façon optimale l'air et de retenir les poussières au maximum. De plus, ils garantissent de hautes performances et une longue vie du moteur.

Le sac Pure Clean (19) est en tissu. Il est plus résistant qu'un sac en papier traditionnel et en mesure de retenir les particules de poussière les plus fines de manière plus efficace, tout en garantissant une hygiène maximale.

 **Nous vous recommandons de remplacer le sac Pure Clean dès que l'indicateur rouge de sac plein s'allume et, dans tous les cas, de le changer au moins une fois par an afin de garantir les meilleures performances de votre appareil. Les alvéoles du sac, obstruées par des particules de poussière, réduisent la puissance d'aspiration du moteur et risquent de l'endommager.**

1. Assurez-vous que l'appareil est débranché de la prise électrique.
2. Ouvrez le couvercle du compartiment à poussière (6) en appuyant sur le bouton d'ouverture du compartiment à poussière (8).
3. Retirez le sac Pure Clean, en pressant légèrement le support pour sac (21).

 **Éliminez le sac utilisé conformément à la réglementation locale concernant l'élimination des déchets.**

- Placez un nouveau sac Pure Clean sur la soupape d'aspiration (20), en faisant attention à ce que le sac s'encastre sur le support pour sac.
- Fermez le couvercle du compartiment à poussière (6) jusqu'à ce qu'il s'enclenche.

 **Assurez-vous que le sac est correctement placé sur le support pour sac afin qu'il ne se décroche pas en cours d'utilisation.**

Nettoyage du filtre Pure Clean Hepa 13 (E)

Le filtre Pure Clean Hepa 13 offre une protection maximale contre les allergènes, en garantissant une qualité de l'air restitué par l'appareil, sans résidus de poussière (pouvoir filtrant > 99,95%).

 **Nous vous conseillons de nettoyer le filtre au moins tous les quatre mois afin de rétablir sa puissance de filtration. Nous recommandons de remplacer le filtre au moins une fois par an pour garantir une performance maximale.**

Pour nettoyer le filtre Pure Clean Hepa 13:

- Assurez-vous que l'appareil est débranché de la prise électrique.
- Ouvrez le couvercle du compartiment à poussière (6) en appuyant sur le bouton d'ouverture du compartiment à poussière (8).
- Retirez le filtre Pure Clean Hepa 13 (17), en débloquent la languette d'ouverture.
- Lavez le filtre directement sous le robinet, en évitant un jet d'eau trop puissant.
- Maintenez-le dans une position permettant de laisser l'eau s'écouler parallèlement aux plis.
- Laissez sécher complètement à température ambiante jusqu'à ce que toutes les pièces soient complètement sèches.
- Remplacez le filtre Pure Clean Hepa 13 (17) en faisant attention à la position des encastresments.
- Fermez le couvercle du compartiment à poussière jusqu'à ce qu'il s'enclenche.

ACCESSOIRES

Les accessoires peuvent faire partie de l'équipement standard, selon le modèle, ou peuvent être achetés dans les centres agréés Hotpoint-Ariston.

Brosse pour position de rangement (F)

La brosse pour position de rangement (3) s'utilise pour le nettoyage quotidien des sols durs et lisses ainsi que des tapis et des moquettes. La structure particulière de la brosse vous permet de laisser facilement le balai électrique Compact Power en position verticale pendant ou à la fin du nettoyage.

Actionnez la pédale de réglage des poils de la brosse (4) pour nettoyer:



les sols durs



les tapis et moquettes

Brosse parquet (G)

La brosse pour Parquet (2) est parfaite pour le nettoyage des sols particulièrement délicats comme les planchers en bois. Les poils naturels spéciaux vous permettent de l'utiliser sur des surfaces délicates en toute tranquillité.

Brosse Turbo (H)

La brosse Turbo (1) est particulièrement indiquée pour le nettoyage en profondeur des tapis à poils ras et des moquettes, ainsi que pour aspirer les poils des animaux domestiques. La rotation de la brosse est entraînée par le courant d'aspiration du balai électrique.

Embout suceur (I)

L'embout suceur vous permet d'atteindre les coins, les fissures et les endroits difficiles à atteindre.

Embout pour meubles rembourrés (J)

L'embout est indiqué pour le nettoyage des surfaces particulières comme les canapés, les matelas, les couvertures, les oreillers, etc.

ASSISTANCE

Avant de contacter le centre d'Assistance :

- Vérifiez si vous pouvez résoudre l'anomalie vous-même (voir Dépannage).
- Si, malgré tous ces contrôles, l'appareil ne fonctionne toujours pas et si l'inconvénient persiste, appelez le service après-vente le plus proche.

Signalez-lui :

- le type d'anomalie
- le modèle de l'appareil (Mod.)
- le numéro de série (S/N)

Vous trouverez tous ces renseignements sur l'étiquette signalétique.

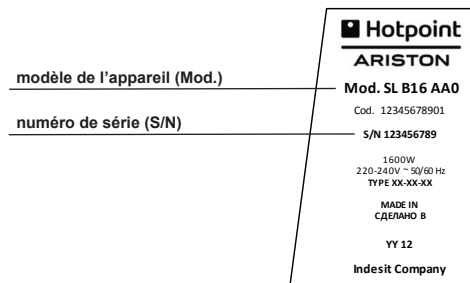

Ne vous adressez jamais à des techniciens non agréés et exigez toujours l'installation de pièces détachées originales.

ENLÈVEMENT DES APPAREILS MÉNAGERS USAGÉS



La Directive Européenne 2012/19/UE sur les Déchets des Equipements Electriques et Electroniques (DEEE), exige que les appareils ménagers usagés ne soient pas jetés dans le flux normal des déchets municipaux.



Les appareils usagés doivent être collectés séparément afin d'optimiser le taux de récupération et le recyclage des matériaux qui les composent et réduire l'impact sur la santé humaine et l'environnement.

Le symbole de la "poubelle barrée" est apposée sur tous les produits pour rappeler les obligations de collecte séparée. Les consommateurs devront contacter les autorités locales ou leur revendeur concernant la démarche à suivre pour l'enlèvement de leur vieil appareil.

RÉSOLUTION DES PROBLÈMES

Problème

Causes possibles / Solutions

Le balai électrique ne s'allume pas.

- La fiche pourrait ne pas être insérée ou bien pourrait ne pas réussir à faire contact.
- Le régulateur de la puissance est sur Off.

Le balai électrique s'éteint pendant l'utilisation.

- Le balai électrique est équipé d'un dispositif de protection thermique du moteur qui éteint l'appareil en cas de surchauffe de ce dernier. Assurez-vous qu'il n'y ait aucune obstruction à l'intérieur de l'entrée de l'aspiration, de l'accessoire ou du filtre. Attendez que le moteur se refroidisse, puis allumez le balai électrique.

L'indicateur rouge de sac plein s'allume même s'il n'est pas encore plein.

- Contrôlez que la brosse n'est pas bouchée.
- Changez le sac. Si de grandes quantités de poussières très fines sont aspirées (par exemple de la craie, de la farine etc.), il peut arriver que l'indicateur rouge de sac plein s'allume, même si le sac n'est pas encore plein. Cela se produit car le sac Pure Clean est en mesure de retenir aussi les particules de poussières fines.
- Réalisez le nettoyage du filtre Pure Clean Hepa 13 et, le cas échéant, changez-le.

La puissance d'aspiration est faible.

- Assurez-vous que le régulateur de l'allumage et de la puissance est dans la position désirée.
- Contrôlez que la brosse n'est pas bouchée, ou que le sac Pure Clean et/ou le filtre Pure Clean Hepa 13 sont bien placés.
- Changez le sac. Si de grandes quantités de poussières très fines sont aspirées (par exemple, craie, farine, etc.), il est possible que le sac Pure Clean se remplisse vite.
- Réalisez le nettoyage du filtre Pure Clean Hepa 13 et, le cas échéant, changez-le.

Le balai électrique émet un bruit de sifflement ou de vibrations pendant l'utilisation.

- Un ou plusieurs accessoires ne sont pas correctement montés. Vérifiez que le filtre, les brosses et le sac ont été assemblés en suivant les instructions.
- Vérifiez l'absence d'obstruction dans la bouche d'aspiration.
- Le couvercle du compartiment à poussière n'est pas bien fermé.
- Le sac est plein. Changez le sac.
- Réalisez le nettoyage du filtre Pure Clean Hepa 13 et, le cas échéant, changez-le.

La brosse se déplace avec difficulté.

- Réduisez la puissance d'aspiration, notamment sur les tapis et les tissus en général.
- Vérifiez que la pédale de réglage des poils de la brosse est dans la bonne position, en fonction de la surface à nettoyer.

ОПИСАНИЕ ИЗДЕЛИЯ

1. Турбощетка
2. Паркетная насадка
3. Универсальная насадка пол//ковер, фиксирующаяся в парковочной позиции
4. Педаль регулировки положения щетки
5. Всасывающее отверстие
6. Крышка отсека пылесборника
7. Индикатор заполнения мешка
8. Кнопка открывания отсека-пылесборника
9. Вентиляционная решетка
10. Корпус пылесоса
11. Электронный регулятор включения и мощности
12. Ручка

13. Отверстие для настенного крепления
14. Верхнее крепление для сматывания сетевого шнура
15. Нижнее крепление для сматывания сетевого шнура
16. Сетевой шнур
17. Фильтр Нера 13
18. Отсек пылесборника
19. Тканый мешок-пылесборник
20. Всасывающий клапан
21. Крепление мешка

Следующие насадки отсутствуют на картинке:

Щелевая насадка

Насадка для мягкой мебели

Крепежный винт

ВСТУПЛЕНИЕ

Добро пожаловать в мир техники для дома Hotpoint-Ariston. Благодарим Вас за выбор пылесоса Compact Power и рекомендуем зарегистрировать Ваше изделие на сайте www.hotpoint.eu, чтобы получить возможность пользоваться всеми преимуществами сервиса Hotpoint-Ariston.

Пылесос Compact Power спроектирован для обеспечения оптимальной производительности и простоты эксплуатации. Чрезвычайно практичный благодаря легкости и компактности, пылесос можно удобно оставить в вертикальном положении, фиксируя его в парковочной позиции.

⚠ **Перед началом использования изделия важно внимательно прочитать настоящие инструкции и сохранить их для последующих консультаций.**

ОБЩИЕ ПРАВИЛА БЕЗОПАСНОСТИ

Безопасность Вашего пылесоса соответствует техническим спецификациям и действующему нормативу. Не используйте изделие в целях, отличных от тех, для которых оно предназначено. Ненадлежащее использование изделия может нанести ущерб людям и/или имуществу.

⚠ **Напряжение в сети должно соответствовать значению напряжения, указанному на паспортной табличке пылесоса (220-240 В). Любое неправильное подключение к электричеству может привести к непоправимым повреждениям прибора и аннулированию гарантии.**

- Не оставляйте работающий прибор без присмотра.
- Не разрешайте детям приближаться к прибору.
- Не разрешайте детям играть с прибором.
- Прибор должен быть выключен и отсоединен от сетевой розетки, когда он не используется, перед установкой или съемом аксессуаров и перед чисткой. Для отсоединения от сети выключите прибор, возьмитесь за штепсельную вилку и выньте ее из сетевой розетки. Никогда не тяните за сетевой шнур.
- Не пользуйтесь прибором с поврежденным сетевым шнуром или в случае неисправности прибора или какого-либо его повреждения. Отнесите прибор в уполномоченный сервис для починки электрической или механической части.
- Прибор может быть

использован детьми старше 8 лет и лицами с ограниченными физическими, сенсорными или умственными способностями, неопытными лицами или лицами, не умеющими обращаться с прибором, под контролем лиц, отвечающих за их безопасность, или после обучения правилам пользования прибором.

- Прибор предназначен для бытового и подобного использования, например:
 - кухни для персонала магазинов, офисов и других рабочих мест;
 - жилье гостиничного типа;
 - гостиницы, мотели и другое жилье гостиничного типа;
 - гостиницы «номер с завтраком».
- Ножи острые. Обращаться осторожно. Беритесь за нож кофеварки и диск для шинковки/нарезки с тупой стороны во избежание порезов.
- После каждого использования отсоединяйте штепсельную вилку от сети, взявшись за вилку рукой, и сматывайте сетевой шнур.
- Не складывайте сетевой шнур и не пропусайте его по острым краям во избежание повреждений.
- Не оставляйте и не используйте прибор рядом или над пламенем, печами, возгораемыми материалами или иными источниками тепла.
- Не используйте пылесос на людях или животных. Не приближайте всасывающие отверстия к телу в процессе работы пылесоса.
- При подозрении в неисправности незамедлительно отсоедините штепсельную вилку от сетевой розетки.
- Не погружайте пылесос в воду или в любую другую жидкость, не брызгайте на него жидкие вещества.
- Не оставляйте прибор на улице и не

подвергайте воздействию атмосферных осадков.

-  **Не используйте прибор для всасывания жидкостей или влаги во избежание его повреждения.**
- Не всасывайте пылесосом возгораемые вещества или искрящие предметы (например, пепел, окурки и т.п.); детали пылесоса могут загореться.
- Не всасывайте острые и режущие предметы, которые могут повредить прибор.
- Для Вашей безопасности любой ремонт или работы, связанные с прибором, должны выполняться только персоналом, уполномоченным Hotpoint-Ariston.
- Производитель не берет на себя никакой ответственности за ущерб, причиненный по причине ненадлежащего использования прибора.

ПЕРЕД НАЧАЛОМ ЭКСПЛУАТАЦИИ ПЫЛЕСОСА

Снимите с прибора все наклейки, защитную пленку или коробку. Убедитесь, чтобы все остатки наклеек были удалены мягкой влажной тряпкой.

Сборка (А)

Порядок сборки пылесоса Compact Power:

1. Прикрепить ручку (12) к корпусу пылесоса (10).
2. Вставить нижнее крепление для сматывания сетевого шнура (15) в специальное гнездо до упора.
3. Вставить крепежный винт и прочно закрутить его.
4. Установите универсальную насадку (3) или другую насадку (смотрите раздел "Аксессуары") на конец всасывающего отверстия (5) до блокировки.

ПОРЯДОК ИСПОЛЬЗОВАНИЯ ПЫЛЕСОСА (В)

 **Не используйте пылесос без фильтра или без мешка, так как это может привести к поломке прибора.**

1. Размотайте сетевой шнур (16) и вставьте штепсельную вилку в сетевую розетку (220/240 В).

 **Перед подключением прибора к сети рекомендуем полностью размотать сетевой шнур, 6,3 м, во избежание его перегрева и повреждения.**

2. Поверните по часовой стрелке электронный регулятор включения и мощности (11) для включения прибора.
3. Для выбора нужной мощности всасывания поверните электронный регулятор включения и мощности по часовой стрелке в положение +.

 **Рекомендуем использовать более низкую мощность всасывания на деликатных поверхностях во избежание их повреждения (например, шторы, ткани, подушки и т.п.).**

4. Для выключения прибора поверните электронный регулятор включения и мощности в положение Выкл.
5. Отсоедините штепсельную вилку от сетевой розетки, затем замотайте сетевой шнур вокруг нижнего (15) и верхнего (14) креплений.
6. Уберите пылесос в вертикальном положении или закрепите его на стене с помощью специального отверстия для настенного крепления (13).

 **Для настенного крепления пылесоса достаточно использовать любой дюбель для стен.**

ЧИСТКА И УХОД

 **Перед выполнением чистки и обслуживания проверьте, чтобы прибор был отсоединен от сети. Для чистки прибора, внутренних деталей и аксессуаров не используйте агрессивные вещества или абразивные губки.**

Чистка прибора

Используйте сухую мягкую или слегка смоченную водой тряпочку, для чистки пластиковых деталей (корпуса, отсека пылесборника, и т.п.) и насухо вытрите все детали.

Чистка аксессуаров

Порядок чистки аксессуаров смотрите в разделе "Аксессуары".

Чистка отсека пылесборника (С)

Порядок регулярной чистки отсека пылесборника:

1. Откройте крышку отсека пылесборника (6) кнопкой открывания отсека (8).
2. Извлеките тканый мешок-пылесборник (19), слегка нажав на крепление мешка (21), и

фильтр Нера 13 (17), разблокировав шпонку для открывания.

3. Очистите отсек пылесборника щеточкой; при необходимости можно использовать слегка влажную мягкую тряпку, и тщательно насухо вытрите все детали.
4. Установите фильтр Нера 13 на место в правильном положении.
5. Установить тканый мешок-пылесборник на всасывающий клапан (20) до его блокировки на креплении мешка. Закройте крышку отсека пылесборника с щелчком.

Замена тканного мешка-пылесборника (D)

Рекомендуем всегда использовать оригинальные мешки-пылесборники Hotpoint-Ariston, так как специальная ткань, из которой они изготовлены, обеспечивает оптимальную фильтрацию воздуха, максимальное удержание пыли, отличные эксплуатационные качества и долгий срок службы двигателя.

Мешок-пылесборник (19) изготовлен из ткани, следовательно, по сравнению с обычным бумажным пакетом он является более прочным и эффективнее удерживает самые мелкие частицы пыли, обеспечивая максимальную чистоту.

 **Рекомендуем заменять мешок-пылесборник, как только индикатор заполнения мешка загорится красным цветом, и в любом случае заменять его раз в год для обеспечения максимальной эффективности Вашего прибора. Поры мешка, засоренные частицами пыли, сокращают мощность всасывания двигателя и могут повредить его.**

1. Проверьте, чтобы прибор был отсоединен от сети.
2. Откройте крышку отсека пылесборника (6) кнопкой открывания отсека (8).
3. Извлеките мешок-пылесборник, слегка нажав на крепление мешка (21).

 **Утилизируйте старый мешок в соответствии с местными нормативами по утилизации отходов.**

4. Вставьте новый мешок - пылесборник на всасывающий клапан (20) до его блокировки на креплении мешка.
5. Закройте крышку отсека пылесборника (6) с щелчком.

 Утилизируйте, чтобы мешок был закреплен правильно на креплении мешка во избежание его отсоединения в процессе использования.

Чистка фильтра Нера 13 (E)

Фильтр Нера 13 гарантирует максимальную защиту от аллергенов, так как пылесос возвращает в помещение воздух, полностью свободный от частиц пыли (фильтрующая способность > 99,95 %).

 Рекомендуем чистить фильтр каждые 4 месяца для восстановления фильтрующей способности. Рекомендуем в любом случае заменять фильтр не реже одного раза в год для обеспечения максимальной эффективности.

Порядок чистки фильтра Нера 13:

1. Проверьте, чтобы прибор был отсоединен от сети.
2. Откройте крышку отсека пылесборника (6) кнопкой открывания отсека (8).
3. Извлеките фильтр Нера 13 (17), разблокировав рычажок открывания.
4. Вымойте фильтр под краном, избегая сильной струи воды.
5. Держите фильтр в таком положении, чтобы вода стекала параллельно складкам.
6. Оставьте сушиться при комнатной температуре до полного высыхания всех деталей.
7. Установите фильтр Нера 13 (17) на место в правильном положении.
8. Закройте крышку отсека пылесборника с щелчком.

АКСЕССУАРЫ

Аксессуары могут входить в комплект в зависимости от модели или их можно приобрести отдельно в уполномоченных магазинах Hotpoint-Ariston.

Универсальная насадка пол//ковер, фиксирующаяся в парковочной позиции (F)

Универсальная насадка, фиксирующаяся в парковочной позиции (3) служит для ежедневной чистки твердых и гладких полов, а также ковров и ковролина. Специальная конструкция щетки позволяет удобно оставить пылесос Compa

Power в вертикальном положении в процессе или по завершении уборки.

Для начала уборки нажмите на педаль регулировки щетки (4):



Твердые полы



Ковры и ковролин

Паркетная насадка (G)

Паркетная насадка (2) служит для чистки особо деликатных полов, например с деревянным покрытием. Специальные щетинки из натурального материала позволяют чистить самые деликатные полы в полной безопасности.

Турбощетка (H)

Турбощетка (1) в предназначена для тщательной чистки ковров с коротким ворсом, а также для уборки шерсти домашних животных. Вращение щетки управляется потоком воздуха при всасывании пылесосом.

Щелевая насадка (I)

Щелевая насадка позволяет удалять загрязнения из углов, щелей и труднодоступных участков.

Насадка для чистки мягкой мебели (J)

Насадка для мягкой мебели служит для чистки особых поверхностей, таких как диваны, матрасы, одеяла, подушки и т.п.

СЕРВИСНОЕ ОБСЛУЖИВАНИЕ

**Бесплатная горячая линия:
8 800 3333 887 ***

* (Услуга бесплатна для абонентов всех стационарных линий на всей территории России) Мы заботимся о своих покупателях и стараемся обеспечить высокое качество сервисного обслуживания. Мы постоянно совершенствуем наши продукты, чтобы сделать Ваше общение с техникой простым и приятным.

Уход за техникой

Линия профессиональных средств Professional по уходу за техникой, рекомендуемая Hotpoint Ariston, продлит срок эксплуатации Вашей техники и снизит вероятность ее поломки. Линия профессиональных средств Professional создана с учетом особенностей Вашей техники. Продукты производятся в Италии с соблюдением высоких европейских стандартов в области качества, экологии и безопасности использования. Узнайте подробнее на сайте www.hotpoint-ariston.ru в разделе «Сервис» и спрашивайте в магазинах Вашего города.

Авторизованные сервисные центры

Чтобы быть ближе к нашим потребителям, мы создали широкую сервисную сеть, особенностью которой является высокая подготовка, профессионализм и честность сервисных мастеров.

При возникновении неисправности

Перед тем, как обратиться в Службу Сервиса проверьте, нельзя ли устранить неисправность самостоятельно (см. раздел «Неисправности и методы их устранения»).

Обратиться в Службу Сервиса можно по телефону бесплатной горячей линии или по телефонам, указанным в гарантийном документе.

! Мы рекомендуем обращаться только к авторизованным сервисным центрам

! При ремонте требуйте использования оригинальных запасных частей

Перед обращением в Службу Сервиса необходимо убедиться, что Вы готовы сообщить оператору:

- Описание неисправности;
- Номер гарантийного документа (сервисной книжки, сервисного сертификата и т.п.);
- Модель и серийный номер (S/N) изделия, указанные в информационной табличке, расположенной на изделии или гарантийном документе;
- Дату продажи изделия.

Другую полезную информацию и новости Вы можете найти на сайте www.hotpoint-ariston.ru в разделе «Сервис».

УТИЛИЗАЦИЯ



Согласно Европейской Директиве 2012/19/UE об утилизации электронных и электрических приборов (WEEE) бытовые электроприборы не должны выбрасываться с обычным мусором.



Старые бытовые приборы должны выбрасываться отдельно для оптимизации стоимости повторного использования и переработки материалов, составляющих прибор, а также для охраны экологии и здоровья людей. Символ перечеркнутая мусорная корзина имеется на всех приборах, напоминая пользователю об обязанности раздельного сбора мусора. Более подробные сведения касательно правильной утилизации старого бытового электроприбора пользователи могут получить в соответствующем гос. учреждении или в магазине бытовой техники.

УСТРАНЕНИЕ НЕИСПРАВНОСТЕЙ

Неисправность

Возможные причины / Методы устранения

Пылесос не включается.

- Штепсельная вилка не вставлена в сетевую розетку или нет контакта.
- Регулятор мощности находится в положении Выкл.

Электрический пылесос выключается в процессе использования.

- Электрический пылесос укомплектован термовыключателем устройством, выключающим прибор в случае его перегрева. Проверьте, чтобы на всасывающем отверстии, в насадке или в фильтре не было засоров; дождитесь, чтобы двигатель охладился, затем включите пылесос.

Индикатор заполнения мешка горит красным цветом, даже если мешок еще не полон.

- Проверьте, чтобы щетка не была засорена.
- Заменить мешок. В случае всасывания большого количества очень мелкой пыли (например, мел, штукатурка и т.п.) индикатор заполнения мешка может загореться красным светом, даже если мешок еще не полон. Это происходит, так как тканый мешок - пылесборник задерживает даже самые мелкие частицы пыли.
- Прочистите фильтр Нера 13 и при необходимости замените его.

Низкая мощность всасывания.

- Проверьте, чтобы регулятор включения и мощности находился в положении нужной мощности.
- Проверьте, чтобы щетка не была засорена, или чтобы тканый мешок - пылесборник и/или фильтр Нера 13 были установлены правильно.
- Заменить мешок. В случае всасывания большого количества очень мелкой пыли (например, мел, штукатурка и т.п.) тканый мешок - пылесборник может засориться.
- Прочистите фильтр Нера 13 и при необходимости замените его.

Пылесос шипит или вибрирует в процессе работы.

- Один или несколько аксессуаров установлены неправильно. Проверьте, чтобы фильтры, щетки и мешок были собраны в соответствии с настоящими инструкциями.
- Проверить, чтобы труба всасывания не была засорена.
- Крышка отсека пылесборника плохо закрыта.
- Мешок полный. Заменить мешок.
- Прочистите фильтр Нера 13 и при необходимости замените его.

Щетка перемещается с трудом.

- Сократите мощность всасывания, в особенности при чистке любых ковров и тканевой обивки.
- Проверить, чтобы педаль регулировки щеток находилась в правильном положении в соответствии с типом убираемой поверхности.

Изделие:
Торговая марка:
Торговый знак изготовителя:
Модель:
Изготовитель:
Страна-изготовитель:
Номинальное значение напряжения электропитания или диапазон напряжения:
Потребляемая мощность:
Условное обозначение рода электрического тока или номинальная частота переменного тока:
Класс защиты от поражения электрическим током
В случае необходимости получения информации по сертификатам соответствия или получения копий сертификатов соответствия на данную технику, Вы можете отправить запрос по электронному адресу cert.rus@indesit.com.
Дату производства данной техники можно получить из серийного номера, расположенного под штрих-кодом (S/N XXXXXXXXXX * XXXXXXXXXX), следующим образом:

пылесос
Hotpoint ARISTON
HS B18 AA0
Indesit Company
Китай
230V
1800 W
50HZ
Класс защиты II
   АЮ 77
– 1-ая цифра в S/N соответствует последней цифре года, – 2-ая и 3-я цифры в S/N порядковому номеру месяца года, – 4-ая и 5-ая цифры в S/N числу определенного месяца и года.

пылесос
Hotpoint ARISTON
HS B16 AA0
Indesit Company
Китай
230V
1600 W
50HZ
Класс защиты II
   АЮ 77
– 1-ая цифра в S/N соответствует последней цифре года, – 2-ая и 3-я цифры в S/N порядковому номеру месяца года, – 4-ая и 5-ая цифры в S/N числу определенного месяца и года.

Производитель:
Импортер:
С вопросами (в России) обращаться по адресу

Indesit Company S.p.A. Виале А. Мерлони 47, 60044, Фабриано (АН), Италия
ООО "Индезит РУС"
Россия, 127018, Москва, ул. Двинцев, дом 12, корп. 1

Indesit Company S.p.A. Виале А. Мерлони 47, 60044, Фабриано (АН), Италия
ООО "Индезит РУС"
Россия, 127018, Москва, ул. Двинцев, дом 12, корп. 1

CIHAZIN TANIMI

1. Turbo fırçası
2. Parke fırçası
3. Park pozisyonlu normal/halı fırçası
4. Fırça ayarlama mandalı
5. Emiş borusu girişi
6. Toz bölmesi kapağı
7. Toz torbası doluluk göstergesi
8. Toz bölmesi açma düğmesi
9. Egzos hava çıkış ızgarası
10. Süpürge gövdesi
11. Açma/kapama ve elektronik emiş gücü ayarı
12. Tutma kolu
13. Duvar askı deliği

14. Kablo sarma desteği (üst)
15. Kablo sarma desteği (alt)
16. Elektrik kablosu
17. Pure Clean Hepa 13 filtresi
18. Toz bölmesi
19. Pure Clean toz torbası
20. Emiş valfi
21. Toz torbası desteği

Görselde olmayan:

Hassas süpürme başlığı
Döşeme süpürme başlığı
Tutma kulpu montaj vidası

Teknik Özellikler:

Elektrik değerler: 220-240V~ 50 Hz

Etkinlik alanı yarıçapı: 6,3 metre

Boyutlar: 170 x 250 x 1255 mm

Maximum güç: 1600 W - 1800 W max (modele göre teknik detaylar değişebilir)

GİRİŞ

Hotpoint-Ariston Yer Temizliği ürünlerine hoş geldiniz. Compact Power dikey elektrikli süpürge satın aldığınız için teşekkür ederiz. Hotpoint-Ariston Müşteri Hizmetleri tarafından sunulan tüm avantajlardan faydalanma hakkı elde edebilmek için ürünü www.hotpoint.eu adresinden kaydettirmenizi öneririz.

Compact Power dikey elektrikli süpürge, en yüksek performansı ve kolay kullanımı sunacak şekilde tasarlanmıştır. Son derece pratik, hafif ve kompakt olması sayesinde park fırçasını kullanarak dikey konumda istediğiniz zaman kolayca park edebilirsiniz.

⚠ Cihazı kullanmaya başlamadan önce bu talimatları iyice okuyun ve ileride başvurmak üzere saklayın.

GENEL GÜVENLİK KURALLARI

Dikey elektrikli süpürgezin güvenlik özellikleri, yürürlükte olan yönetmeliklere ve teknik özellik standartlarına uygundur. Cihazı, kullanım amacı dışında kullanmayın. Uygunsuz kullanım insanların ve/veya eşyaların zarar görmesine neden olabilir.

⚠ Şebeke gerilimi dikey elektrikli süpürgezin gerilim değerine (220-240 V) uygun olmalıdır. Olası bir bağlantı hatası cihazın onarılmayacak

biçimde hasar görmesine ve garantisinin geçersiz kalmasına neden olabilir.

- Çalışmakta olan makinenin başından ayrılmayın.
- Makineyi çocuklardan uzak tutun.
- Makineyle oynamalarını önlemek için çocuklarınızı gözetin.
- Kullanılmadığı zamanlarda, parçaları takarken/sökerken ve cihazı temizlemeden önce mutlaka cihazı kapatıp fişini çekin. Bunun için öncelikle üniteyi kapatın, fişi tutun ve elektrik prizinden çıkarın. Asla kabloyu çekerek çıkarmaya çalışmayın.
- Kablosu, fişi ya da kendisi hasar gören bir cihazı kullanmayın, arıza yaptıktan sonra da cihazı kullanmayın. Kontrol edilmesi, onarılması, mekanik ya da

elektrikli ayarlarının yapılması için cihazı yetkili servise gönderin.

- Bu teçhizat, güvenli şekilde teçhizatın kullanımına ilişkin denetlenmiş veya talimat verilmiş ve kapsadığı riskleri anlamış ise, 8 yaş ve üzeri çocuklar ve azalmış fiziksel, duyu-sal veya mental becerilere sahip veya deneyimsiz ve bilgisiz kişiler tarafından kullanılabilir.

- Ekipman, evlerde ve aşağıdakiler gibi kapalı mekanlarda kullanılmak üzere tasarlanmıştır:

- mağazalardaki, ofislerdeki veya diğer iş yerlerindeki küçük mutfaklar;

- çiftlik evleri;

- oteller, moteller ve konuk ağırlanan diğer yerler;

- pansiyonlar.

- Bıçaklar keskindir. Dikkatlice kullanın. Yaralanma riskini önlemek için, doğrama bıçağını ve dilimleme/kıyma diskini takıp çıkarırken keskin olmayan kenarından tutun.

- Kullandıktan sonra fişi tutarak elektrik prizinden çıkarın ve elektrik kablosunu sarın.

- Elektrik kablosunu bükmeyin ve keskin kenarlardan uzak tutun.

- Cihazı asla alev/ateş kaynaklarının, fırınların, yanıcı malzemelerin veya diğer ısı kaynaklarının üzerinde veya yakınında bırakmayın/kullanmayın.

- Dikey elektrikli süpürgeyi insanlar veya hayvanlar üzerinde kullanmayın. Çalışma sırasında emme uçlarını vücudunuzdan uzak tutun.

- Bir arıza olduğundan şüphelenirseniz, ürünün fişini hemen elektrik prizinden çekin.

- Dikey elektrikli süpürgeyi asla suyun veya diğer sıvıların içine batırmayın. Cihazın üzerine asla sıvı maddeler püskürtmeyin.

- Cihazı açık havada veya yağışlı havaya maruz kalan ortamlarda bırakmayın.
- **⚠ Cihazın çalışmasını bozabileceğinden, asla sıvıları veya nemli maddeleri süpürgeye çekmeyin.**
- Sigara izmariti, kül vs. gibi alev alabilir veya kor halindeki maddeleri asla çekmeyin. Dikey elektrikli süpürge'nin bazı parçaları yanmaya başlayabilir.
- Cihaza zarar verebileceğinden asla keskin veya kesici cisimleri çekmeyin.
- Güvenliğiniz için, cihazla ilgili her türlü bakım ve onarım işini sadece yetkili Hotpoint-Ariston servisine yaptırın.
- Cihazın hatalı kullanılmasından kaynaklanabilecek hasarlardan ötürü üretici hiçbir şekilde sorumlu tutulamaz.

KULLANMADAN ÖNCE

Tüm etiketleri, koruyucu plastik malzemeleri ve karton ambalajı çıkarın. Tüm yapışkan parçaları nemli ve yumuşak bir bezle iyice temizleyin.

Montaj (A)

Compact Power'ı şu şekilde monte edin:

1. Tutma kolunu (12) dikey elektrikli süpürge'nin (10) gövdesine takın.
2. Alt kablo sarma desteğini (15), tam olarak girmesine özen göstererek muhafazasına yerleştirin.
3. Tutma kulpu visadını takın ve sıkıca sabitleyin.
4. Park özellikli süpürme başlığını (3) veya ihtiyaç duyduğunuz süpürge ucunu (bkz. "Aksesuarlar" bölümü), yerine tam oturacak biçimde emiş borusu girişine (5) takın.

DIKEY ELEKTRİKLİ SÜPÜRGENİN KULLANILMASI (B)

⚠ Cihaz hasar görebileceğinden, dikey elektrikli süpürgeyi filtre veya toz torbası olmadan kullanmayın.

1. Elektrik kablosunu (16) açın ve cihazın fişini prize (220-240V) takın.

☑ Cihazın fişini prize takmadan önce, aşırı ısınmanın ve hasarın önüne geçmek için tüm kabloyu (6,3 metre) açmanızı öneririz.

2. Cihazı çalıştırmak için güç açma/elektronik kontrol düğmesini (11) saat yönünde çevirin.
3. İstedığınız emiş gücünü seçmek için, açma/kapama emiş gücü ayar düğmesinş + konumuna doğru döndürün.

 **Hassas yüzeylere (perdeler, kumaşlar, minderler vs.) zarar vermemek için düşük bir emiş gücü kullanmanızı öneririz.**

4. Cihazı kapatmak için, emiş gücü kontrol düğmesini OFF (Kapalı) konumuna getirin.
5. Fişini prizden çekin ve kabloyu alt (15) ve üst (14) desteklerin etrafına sarın.
6. Dikey elektrikli süpürgeyi dik konumda bırakın veya özel duvar desteğini (13) kullanarak duvara sabitleyin.

 **Dikey elektrikli süpürgeyi duvara sabitlemesi için sıradan bir duvar prizi yeterlidir.**

Enerji tasarruflu kullanım için öneriler

Elektrikli süpürgeyi kullanırken daha az enerji harcamak için her zaman:

- Süpürgezin emiş gücünü kullanım yeri için yeterli seviyeye getirerek ürününüzün daha az elektrik akımı çekmesini sağlayabilirsiniz.
- Emiş gücü kaybetmemek için cihazınızı her zaman orijinal yedek parçaları veya aksesuarları ile kullanınız.
- En iyi performans ve verimlilik için, ürününüzün ilgili filtrelerini sıklıkla temizlemeniz veya değiştirmenizi öneririz.

TEMİZLİK VE BAKIM

 **Elektrikli süpürgeyi temizlemeden veya bakım uygulamadan önce, fişini mutlaka prizden çekin. Cihazı, iç parçalarını veya ataşmanları temizlemek için asla aşındırıcı maddeler veya çözücüler kullanmayın.**

Cihazın temizlenmesi

Plastik parçaları (gövde, toz bölmesi vs.) temizlemek için kuru veya nemli bir bez kullanın ve temizledikten sonra tüm parçaları iyice kurulayın.

Ataşmanların temizlenmesi

Aksesuarları ve süpürme başlıklarını temizlemeden önce "Aksesuarlar" bölümünü inceleyin.

Toz bölmesinin temizlenmesi (C)

Toz bölmesinin rutin temizliği için:

1. Toz bölmesi açma düğmesine (8) basarak toz bölmesi kapağını (6) açın.
2. Toz torbası desteğine (21) hafifçe bastırarak Pure Clean toz torbasını çıkarın, açma sekmesini serbest bırakarak Pure Clean Hepa 13 filtresini (17) çıkarın.
3. Kalan tüm kiri küçük bir fırçayla gidererek toz bölmesini tamamen temizleyin. Gerekirse nemli bir bez kullanın, ancak daha sonra tüm parçaları iyice kurulayın.
4. Çentiklerin konumuna dikkat ederek Pure Clean Hepa 13 filtresini düzgünce yeniden takın.
5. Pure Clean toz torbasını, toz torbası desteğine tam oturacak biçimde emme valfine (20) yeniden takın. Ardından, yerine tam oturacak şekilde toz bölmesi kapağını kapatın.

Toz torbasının değiştirilmesi Pure Clean (D)

Özel kumaşları sayesinde optimum hava filtrelemesini, maksimum toz tutmayı, yüksek performansı ve uzun motor hizmet ömrünü garanti ettiklerinden her zaman Hotpoint-Ariston orijinal Pure Clean toz torbaları kullanmanızı öneririz.

Pure Clean toz torbaları (19) kumaştan üretildiği için, klasik kağıt torbalara göre daha dayanıklıdır ve en ince toz kalıntılarını bile tutarak maksimum hijyen sağlarlar.

 **Kırmızı torba doluluk göstergesi yanınca Pure Clean toz torbasını değiştirmenizi öneririz. Bununla birlikte, cihazın performans için bu torbayı her durumda yılda en az bir kez değiştirmenizi öneririz. Torba gözeneklerinin toz kalıntılarıyla tıkanması motorun emiş gücünü düşürebilir, hatta hasar görmesine neden olabilir.**

1. Cihazın fişini mutlaka prizden çekin.
2. Toz bölmesi açma düğmesine (8) basarak toz bölmesi kapağını (6) açın.
3. Toz torbası desteğine (21) hafifçe basarak Pure Clean torbasını çıkarın.

 **Toz torbasını, atık imhası hakkındaki tüm yerel yönetmeliklere uyarak çöpe atın.**

4. Yeni Pure Clean toz torbasını, toz torbası desteğine tam oturacak biçimde emiş valfine

(20) takın.

- Yerine tam oturacak şekilde toz bölmesi kapağını (6) kapatın.

 **Kullanım sırasında gevşememesi için, toz torbasının ilgili desteğe doğru sabitlendiğinden emin olun.**

Pure Clean Hepa 13 filtresinin temizlenmesi (E)

Pure Clean Hepa 13 filtresi, cihazın havayı tamamen toz kalıntılarından arınmış bir şekilde geri bırakmasını sağlayarak (filtreleme verimi > %99,95) alerjenlere karşı koruma sağlar ve yüksek hava kalitesi temin eder.

 **Filtreleme verimini koruyabilmesi için filtreyi en az 4 ayda bir temizlemenizi öneririz. Her durumda, maksimum performans için filtreyi yılda en az bir defa yenisiyle değiştirin.**

Pure Clean Hepa 13 filtresini temizlemek için:

- Cihazın fişini mutlaka prizden çekin.
- Toz bölmesi açma düğmesine (8) basarak toz bölmesi kapağını (6) açın.
- Açma sekmesini serbest bırakarak Pure Clean Hepa 13 filtresini (17) sökün.
- Filtreyi fazla tazyikli olmayan bir akan su altında yıkayın.
- Filtreyi, su filtresinin kat yerlerine paralel gelecek biçimde tutun.
- Tüm parçaları iyice kuruyana kadar oda sıcaklığında kurumaya bırakın.
- Çentiklerin konumuna dikkat ederek Pure Clean Hepa 13 filtresini (17) düzgünce yeniden takın.
- Ardından, yerine tam oturacak biçimde toz bölmesi kapağını kapatın.

AKSESUARLAR

Aksesuarlar ürünle birlikte verilmiş olabileceği gibi (modele bağlı olarak) Hotpoint-Ariston yetkili bayilerinden ayrıca da satın alınabilir.

Park özellikli süpürme başlığı (F)

Park konumu fırçası (3), sert ve düz zeminlerin yanı sıra halıların ve kalın döşemelerin süpürülmesi için idealdir. Compact Power dikey elektrikli süpürgesi, her temizlik işi sırasında ve sonrasında kolayca dik konumda durabilecek şekilde tasarlanmıştır.

Şunları temizlemek için fırça ayar pedalını (4) kullanın:



Sert zeminler



Halılar ve kalın döşemeler

Parke fırçası (G)

Parke fırçası (2), ahşap parkeler gibi çok hassas yüzeylerin süpürülmesi için idealdir. Özel natürel kıllar tüm hassas yüzeyleri hasar vermeden temizleyebilmenizi sağlar.

Turbo temizleme fırçası (H)

Turbo temizleme fırçası (1), kısa tüylü halıların ve kalın döşemelerin yanı sıra evcil hayvanınızın tüylerini derinlemesine süpürmek için de idealdir. Fırçanın dönüştü, dikey elektrikli süpürgeye emiş gücüyle çalıştırılır.

Hassas temizleme ağız (I)

Hassas temizleme ağız, köşeleri, oyukları ve diğer erişimi güç noktaları süpürmenize yardımcı olur.

Döşeme temizleme ağız (J)

Döşeme temizleme ağız, kanepeler, paspaslar, battaniyeler, minderler vs. gibi yüzeylerin süpürülmesi için idealdir.

TEKNİK SERVİS

Servise başvurmadan önce:

- Servise başvurmadan çözülebilecek bir arıza olup olmadığını kontrol ediniz (problemlerin çözümüne bakınız).
- Sonucun olumsuz olması durumunda en yakın Teknik Servise başvurunuz.

Şunları bildiriniz:

- arıza tipini
- cihazın modeli (Mod.)
- seri numarası (S/N)

Kesinlikle sadece yetkili teknisyenlere başvurunuz ve orijinal yedek parçaları kullanınız.

Cihazın ömrü 7 yıldır. (Ürünün fonksiyonunu yerine getirebilmesi için gerekli yedek parça bulundurma süresi).



Üretici Firma:

Indesit Company Spa
Viale Aristide Merloni, 47
60044 Fabriano Italy

İthalatçı Firma:

Indesit Company Beyaz Eşya PAZARLAMA A.Ş.
Balmumcu Cad. Karahaslan Sok.
No: 11, 34349 – Balmumcu Beşiktaş – İstanbul
Tel: (0212) 355 53 00
Faks: (0212) 212 95 59

İMHA ETME

AEEE Yönetmeliğine uygundur. Atık Elektrikli ve Elektronik Ekipmanların (WEEE) imha etme hakkında Avrupa birliği Direktifi 2012/19/UE, elektrikli ev aletlerinin normal evsel atıklar gibi elden çıkarılmaması gerektiğini belirtmektedir.



Hizmet ömrünü tamamlayan cihazlar, makinenin içindeki malzemelerin yeniden kullanıma ve geri dönüştürülme maliyetlerinin optimize edilmesini

sağlamak ve doğaya ya da halk sağlığına zararlı etkileri önlemek amacıyla ayrı bir şekilde toplanmalıdır. Üzeri çarpı işaretli çöp kovası simgesi, ilgili ürün sahibine bu özel atık toplama maddesini hatırlatmak amacıyla tüm ürünlere konmaktadır. Hizmet ömrünü tamamlamış elektrikli ev aletlerinin doğru bir şekilde elden çıkarılması hakkında detaylı bilgi almak için, ilgili kamu kuruluşuna veya yerel bayinize danışabilirsiniz.

SORUN GİDERME

Sorun

Olası nedenler/çözümler

Dikey elektrikli süpürge açılmıyor.

- Fiş takılmamış veya temas sağlanmamış.
- Güç düğmesi OFF (Kapalı) konumunda.

Dikey durumdaki elektrik süpürgesi kullanım sırasında kapatılır.

- Dikey konumdaki elektrik süpürgesi aşırı ısınma durumunda cihazı kapatacak olan motor için termal koruma aygıtı ile donatılmıştır. Emme girişinin, aksesuarın ve filtrenin tıkanmadığından emin olun. Motorun soğumasını bekleyin ardından dikey duran elektrik süpürgesini çalıştırın.

Torba dolmamasına rağmen, kırmızı renkli Torba Dolu göstergesi yanıyor.

- Fırçanın tıkanmadığından emin olun.
- Toz torbasını değiştirin. Büyük miktarda ince toz kalıntıları (un, tebeşir vs. gibi) çekiliyorsa, torba tam olarak dolmamasına rağmen kırmızı renkli Torba Dolu göstergesi yanabilir. Bunun nedeni, Pure Clean toz torbası en ince tozları da çekebildiği için, gözeneği tıkanabilir ve hava akışını engeller.
- Pure Clean Hepa 13 filtresini temizleyin, gerekiyorsa değiştirin.

Düşük emiş gücü.

- Güç açma/elektronik kontrol düğmesinin doğru konumda olduğunu kontrol edin.
- Fırçanın tıkanmadığından veya Pure Clean toz torbasının ve/veya Pure Clean Hepa 13 filtresinin doğru takıldığından emin olun.
- Toz torbasını değiştirin. Büyük miktarda çok ince toz çekiliyorsa (tebeşir, un vs. gibi), Pure Clean toz torbası tıkanabilir.
- Pure Clean Hepa 13 filtresini temizleyin, gerekiyorsa değiştirin.

Kullanım sırasında dikey elektrikli süpürge titreşiyor veya ısıklık benzeri bir ses çıkarıyor.

- Bir veya birkaç ataşman hatalı takılmış. Filtrenin, fırçaların ve toz torbasının bu talimatlara uygun monte edildiğinden emin olun.
- Emiş girişinin tıkanmadığından emin olun.
- Toz bölmesi kapağı düzgün kapatılmamış.
- Toz torbası dolu. Toz torbasını değiştirin.
- Pure Clean Hepa 13 filtresini temizleyin, gerekiyorsa değiştirin.

Fırça çok zor ilerletilebiliyor.

- Özellikle halılarda ve kumaşlarda emiş gücünü azaltın.
- Fırça ayarlama pedalının, temizlenecek yüzey için doğru konumda olduğunu kontrol edin.

DESCRIÇÃO DO APARELHO

1. Escova Turbo
2. Escova Parquet
3. Escova para posição de estacionamento
4. Pedal de regulação das cerdas
5. Entrada de aspiração
6. Tapa do compartimento do pó
7. Indicador de saco cheio
8. Tecla de abertura do compartimento do pó
9. Grelha de ventilação
10. Corpo da vassoura eléctrica
11. Regulador electrónico de ligação e potência
12. Punho

13. Orifício para suporte de parede
14. Suporte enrolador de cabo superior
15. Suporte enrolador de cabo inferior
16. Cabo de alimentação
17. Pure Clean Hepa 13
18. Compartimento do pó
19. Saco Pure Clean
20. Válvula de aspiração
21. Suporte do saco

Não ilustrado:

Boca de precisão

Boca para acolchoados

Parafuso de fixação

INTRODUÇÃO

Bem-vindo ao Floor Care da Hotpoint-Ariston. Agradecemos a sua compra da vassoura eléctrica Compact Power e recomendamos que registe este produto em www.hotpoint.eu para tirar partido de todas as vantagens da assistência Hotpoint-Ariston.

A vassoura eléctrica Compact Power foi projectada para garantir excelentes resultados e um uso prático. Extremamente funcional, graças à sua leveza e forma compacta, pode ser deixada na posição vertical, utilizando a prática escova para posição de estacionamento.

 **Antes de utilizar o aparelho, é importante ler atentamente as presentes instruções e conservá-las com cuidado para posteriores consultas.**

INSTRUÇÕES GERAIS DE SEGURANÇA

A segurança da vassoura está em conformidade com as especificações técnicas e a normativa em vigor. Não utilize o aparelho para fins diferentes daqueles para os quais foi produzido. O uso impróprio pode provocar danos a pessoas e/ou coisas.

 **A tensão da rede eléctrica deve corresponder à da vassoura eléctrica (220-240 V). Qualquer erro de ligação pode provocar danos irreversíveis no aparelho e anular a garantia.**

- Não deixe o aparelho funcionar sem vigilância.
- Mantenha as crianças afastadas do aparelho.

- Supervisione as crianças para evitar que brinquem com o aparelho.
- Desligue a unidade e retire a ficha da tomada se não estiver a ser utilizada, antes de introduzir ou retirar peças e antes de limpar. Para desconectar, desligue a unidade, segure a ficha e retire-a da tomada. Nunca puxe pelo fio.
- Não utilize qualquer aparelho com um fio ou ficha eléctrica danificados ou depois de se verificar uma avaria ou de o aparelho ter sido danificado de qualquer forma. Envie o aparelho para um centro de assistência autorizado para exame, reparação ou ajuste eléctrico ou mecânico.
- O aparelho pode ser utilizado por crianças com mais de 8 anos e por pessoas com reduzidas capacidades físicas, sensoriais ou mentais e pessoas com falta de experiência e conhecimentos sobre o produto apenas se forem supervisionadas por

uma pessoa responsável pela sua segurança ou se tiverem recebido instruções preliminares sobre o uso do aparelho.

- O aparelho foi concebido para uso domésticos e para aplicações semelhantes, tais como:

- cozinhas para pessoal em lojas, escritórios e outros ambientes de trabalho;

- agroturismo;

- clientes em hotéis, motéis e outros alojamentos de tipo residencial;

- ambientes tipo bed & breakfast.

- Após cada utilização, desligue a ficha da tomada segurando pela ficha e enrole o cabo de alimentação.

- Não dobre o cabo de alimentação nem o passe por rebordos cortantes, pois pode danificar-se.

- Não deixe e não utilize o aparelho por cima ou junto a chamas, fornos materiais inflamáveis ou outras fontes de calor.

- Não use a vassoura eléctrica sobre pessoas ou animais. Mantenha os terminais de aspiração afastados do corpo quando o aparelho estiver em funcionamento.

- Caso haja suspeita de avaria, desligue imediatamente a ficha da tomada.

- Não coloque a vassoura eléctrica na água ou noutro líquido nem pulverize substâncias líquidas sobre o aparelho.

- O aparelho não deve ser deixado ao ar livre nem deve ser exposto às intempéries.

-  **Não utilize o aparelho para a aspiração de substâncias líquidas ou húmidas, pois pode comprometer o funcionamento do aparelho.**

- Não aspire materiais inflamáveis nem objectos incandescentes (por exemplo, cinzas, beatas de cigarros, etc.); podem incendiar-se partes da vassoura eléctrica.

- Não aspire objectos pontiagudos ou cortantes, pois podem causar danos no aparelho.

- Para sua segurança, qualquer eventual reparação ou intervenção no aparelho deve ser seguida exclusivamente pelo pessoal autorizado Hotpoint-Ariston.

- Não assumimos a responsabilidade por danos resultantes de um uso indevido do aparelho.

ANTES DA UTILIZAÇÃO

Remova todos os autocolantes, plásticos de protecção e protecção de cartão do aparelho. Assegure-se de que todas as partes autocolantes são removidas com um pano suave humedecido.

Montagem (A)

A Compact Power deve ser montada da seguinte forma:

1. Encaixe o punho (12) no corpo da vassoura eléctrica (10).
2. Posicione o suporte enrolador de cabo inferior (15) no lugar, assegurando-se de que fica perfeitamente encaixado.
3. Insira o parafuso de fixação e aperte bem.
4. Enfie a escova para posição de estacionamento (3) ou o acessório necessário (consulte o parágrafo "Acessórios") na extremidade da entrada de aspiração, até bloquear.

USO DA VASSOURA ELÉCTRICA (B)

 **Não utilize a vassoura eléctrica sem filtro ou saco, uma vez que o aparelho pode ficar danificado.**

1. Desenrole o cabo de alimentação (16) e insira a ficha do aparelho numa tomada eléctrica (220/240V).

 **Antes de ligar o aparelho à ficha eléctrica, é recomendável desenrolar todo o cabo de alimentação (6,3m) para evitar o sobreaquecimento e danos do mesmo.**

2. Rode no sentido dos ponteiros do relógio o regulador electrónico de ligação e potência (11) para ligar o aparelho.
3. Para seleccionar a intensidade de aspiração pretendida, rode o regulador electrónico de ligação e de potência até à posição +.

 **É aconselhável utilizar uma potência de aspiração baixa em superfícies delicadas, para evitar danificá-las (por exemplo, cortinados, tecidos, almofadas, etc.).**

4. Para desligar o aparelho, rode o regulador electrónico de ligação e de potência para a posição Off.
5. Desligue a ficha da tomada e enrole o cabo

fixando-o no suporte enrolador inferior (15) e superior (14).

- Coloque a vassoura eléctrica na posição vertical ou fixe-a na parede, utilizando o respectivo orifício para suporte na parede (13).

 Para fixar a vassoura eléctrica na parede, basta utilizar uma simples bucha.

LIMPEZA E MANUTENÇÃO

 Antes de efectuar as operações de limpeza e manutenção, assegure-se de que desligou a ficha da tomada. Para a limpeza do aparelho, das partes internas e dos acessórios, não utilize substâncias agressivas nem materiais abrasivos.

Limpeza do aparelho

Utilize um pano macio seco ou ligeiramente humedecido para limpar as partes em plástico (caixa, compartimento do pó, etc.), assegurando-se de que todas as partes ficam completamente secas.

Limpeza dos acessórios

Para a limpeza dos acessórios, consulte o capítulo "Acessórios".

Limpeza do compartimento do pó (C)

Para a limpeza normal do compartimento do pó:

- Abra a tampa do compartimento do pó (6) pressionando a tecla de abertura do compartimento do pó (8).
- Retire o saco Pure Clean (19) pressionando levemente o suporte para saco (21) e o filtro Pure Clean Hepa 13 (17), desbloqueando a lingueta de abertura.
- Proceda à limpeza do compartimento do pó eliminando os resíduos de sujidade com um pincel pequeno; se necessário, utilize um pano macio humedecido, secando completamente todas as partes.
- Posicione correctamente o filtro Pure Clean Hepa 13 prestando atenção à posição dos encaixes.
- Volte a colocar o saco Pure Clean na válvula de aspiração (20) até que encaixe no suporte para saco. Feche a tampa do compartimento do pó até ouvir um clique.

Substituição do saco Pure Clean (D)

Recomendamos que utilize sempre sacos originais Pure Clean Hotpoint-Ariston uma vez que o tecido especial em que são fabricados permite uma filtragem ideal do ar, máxima retenção do pó, desempenhos excepcionais e uma vida prolongada do motor.

O saco Pure Clean (19) é realizado em tecido e, como tal, em relação a um saco tradicional de papel, é mais resistente e consegue reter as partículas de pó mais finas de forma mais eficaz, assegurando a máxima higiene.

 Recomendamos que substitua o saco Pure Clean quando o indicador de saco cheio ficar a vermelho. Substitua-o pelo menos uma vez por ano, para garantir sempre a máxima eficiência do aparelho. Os poros do saco obstruídos com partículas de pó reduzem a potência de aspiração do motor e podem danificá-lo.

- Verifique se o aparelho está ligado à tomada.
- Abra a tampa do compartimento do pó (6) pressionando a tecla de abertura do compartimento do pó (8).
- Retire o saco Pure Clean, pressionando ligeiramente o suporte para saco (21).

 Elimine o saco utilizado de acordo com as normas locais para a eliminação de resíduos.

- Coloque um novo saco Pure Clean na válvula de aspiração (20) prestando atenção para que encaixe no suporte para saco.
- Feche a tampa do compartimento do pó (6) até ouvir um clique.

 Assegure-se de que o saco esteja correctamente fixado no suporte para saco para que não se solte durante o uso.

Limpeza do filtro Pure Clean Hepa 13 (E)

O filtro Pure Clean Hepa 13 assegura a máxima protecção contra os alérgenos, garantindo uma qualidade do ar restituído pelo aparelho completamente livre de resíduos de pó (poder filtrante > 99,95%).

 **Aconselhamos a limpeza do filtro pelo menos a cada 4 meses, de forma a repor o poder filtrante. De qualquer forma, recomendamos a substituição do filtro pelo menos uma vez por ano, para garantir os máximos resultados.**

Para a limpeza do filtro Pure Clean Hepa 13:

1. Verifique se o aparelho está desligado da tomada.
2. Abra a tampa do compartimento do pó (6) pressionando a tecla de abertura do compartimento do pó (8).
3. Remova o filtro Pure Clean Hepa 13 (17) desbloqueando a lingueta de abertura.
4. Lave o filtro directamente sob a água corrente, evitando um jacto de água demasiado forte.
5. Mantenha-o de forma que a água escorra paralelamente às dobras.
6. Deixe-o secar à temperatura ambiente até que todas as partes estejam completamente secas.
7. Posicione novamente o filtro Pure Clean Hepa 13 (17) prestando atenção à posição dos encaixes.
8. Feche a tampa do compartimento do pó até ouvir um clique.

ACESSÓRIOS

Os acessórios podem ser fornecidos de série, consoante o modelo, ou podem ser adquiridos nos centros autorizados Hotpoint-Ariston.

Escova para posição de estacionamento (F)

A escova para posição de estacionamento (3) é adequada para a limpeza quotidiana de pavimentos duros e lisos, bem como de tapetes e alcatifas. A estrutura especial da escova permite deixar a vassoura eléctrica Compact Power comodamente na posição vertical durante ou no fim das operações de limpeza.

Utilize o pedal de regulação das cerdas (4) para limpar:



Pavimentos duros



Tapetes e alcatifas

Escova para Parquet (G)

A escova para parquet (2) é adequada para a limpeza de superfícies particularmente delicadas, tais como

os pavimentos de madeira. As cerdas naturais especiais permitem utilizá-la em superfícies mais delicadas, com toda a tranquilidade.

Escova Turbo (H)

A escova Turbo (1) é especialmente indicada para a limpeza em profundidade de tapetes de pêlo curto e alcatifas, bem como para aspirar pêlos de animais domésticos. A rotação da escova é accionada pela corrente aspirante da vassoura eléctrica.

Boca de precisão (I)

A boca de precisão ajuda a limpar cantos, fissuras e pontos de difícil alcance.

Boca para acolchoados (J)

A boca para acolchoados é indicada para a limpeza de superfícies especiais como sofás, colchões, mantas, almofadas, etc.

ASSISTÊNCIA

Antes de contactar a Assistência técnica:

- Verifique se pode resolver sozinho a anomalia (consulte Solução de Problemas)
- Se, apesar de todos os controlos, o aparelho não funcionar e o inconveniente detectado continuar, contactar a nossa **Assistência através do telefone 707 21 22 23.**

Comunique:

- o tipo de anomalia
- o modelo da máquina (Mod.)
- o número de série (S/N)

Estas informações encontram-se na placa de identificação.

 Hotpoint	
ARISTON	
modelo da máquina (Mod.)	Mod. SL B16 AAO
	Cod. 12345678901
número de série (S/N)	S/N 123456789
	1600W 220-240V ~ 50/60 Hz TYPE XX-XX-XX
	MADE IN CELEIANO B
	YY 12
	Indesit Company

Nunca recorrer a técnicos não autorizados e negar sempre a instalação de peças sobresselentes não originais para reposição. Recolha dos

ELECTRODOMÉSTICOS



Adirectiva Europeia 2012/19/UE referente à gestão de resíduos de aparelhos eléctricos e electrónicos (RAEE), prevê que os electrodomésticos não devem ser escoados no fluxo normal dos resíduos sólidos urbanos.



Os aparelhos desactualizados devem ser recolhidos separadamente para optimizar a taxa de recuperação e reciclagem dos materiais que os compõem e impedir potenciais danos para a saúde humana e para o ambiente. O símbolo constituído por um contentor de lixo barrado com uma cruz deve ser colocado em todos os produtos por forma a recordar a obrigatoriedade de recolha separada. Os consumidores devem contactar as autoridades locais ou os pontos de venda para solicitar informação referente ao local apropriado onde devem depositar os electrodomésticos velhos.

RESOLUÇÃO DE PROBLEMAS

Problema

Possíveis causas / Soluções

A vassoura eléctrica não liga.

- A ficha pode não estar inserida ou pode não estar a fazer contacto.
- O regulador de potência está na posição OFF.

A vassoura eléctrica desligou-se durante a utilização.

- A vassoura eléctrica está equipada com um dispositivo de protecção térmica do motor que desliga o aparelho em caso de sobreaquecimento do mesmo. Verifique se não existem obstruções dentro da entrada de aspiração, do acessório ou do filtro; aguarde até que o motor arrefeça e ligue a vassoura eléctrica.

O indicador de saco cheio fica vermelho mesmo não estando cheio.

- Assegure-se de que a escova não apresenta obstruções.
- Troque o saco. Caso sejam aspiradas grandes quantidades de pó muito fino (por exemplo, gesso, farinha, etc.) pode acontecer que o indicador de saco cheio fique vermelho, mesmo que o saco não esteja cheio. Isto ocorre porque o saco Pure Clean consegue reter mesmo as partículas de pó mais finas.
- Efectue a limpeza do filtro Pure Clean Hepa 13 e, se necessário, substitua-o.

A potência de aspiração é baixa.

- Assegure-se de que o regulador de ligação e de potência está na posição pretendida.
- Assegure-se de que a escova não apresenta obstruções ou que o saco Pure Clean e/ou o filtro Pure Clean Hepa 13 estejam posicionados correctamente.
- Troque o saco. Nos casos em que são aspiradas grandes quantidades de pó muito fino (por exemplo, gesso, farinha, etc.), o saco Pure Clean pode ficar obstruído.
- Efectue a limpeza do filtro Pure Clean Hepa 13 e, se necessário, substitua-o.

A vassoura eléctrica emite um sibilo ou vibra durante a utilização.

- Um ou mais acessórios não foram montados correctamente. Verifique se o filtro, as escovas e o saco foram montados de acordo com as presentes instruções.
- Verifique se não existem obstruções na entrada de aspiração.
- A tampa do compartimento de pó não fecha correctamente.
- O saco está cheio. Substitua o saco.
- Efectue a limpeza do filtro Pure Clean Hepa 13 e, se necessário, substitua-o.

A escova desloca-se com dificuldade.

- Diminua a potência de aspiração, sobretudo em tapetes e tecidos em geral.
- Verifique se o pedal de regulação das cerdas está na posição correcta, de acordo com a superfície a limpar.

ОПИС ПРИЛАДУ

1. Щітка турбо
2. Щітка для паркету
3. Щітка для положення паркування
4. Педаль регулювання щетинок
5. Всмоктувальний вхідний отвір
6. Кришка пилозбірника
7. Індикатор повного мішка
8. Кнопка для відкриття пилозбірника
9. Вентиляційна решітка
10. Корпус електричної мітли
11. Електронний регулятор увімкнення і потужності
12. Рукоятка

13. Отвір для настінної опори
14. Верхня опора для намотувача шнуру
15. Нижня опора для намотувача шнуру
16. Шнур живлення
17. Pure Clean Нера 13
18. Пилозбірник
19. Мішок Pure Clean
20. Всмоктувальний клапан
21. Утримувач мішка

Відсутні на ілюстрації:

Насадка для важкодоступних місць

Насадка для м'яких меблів

Кріпильний гвинт

ВСТУП

Вітаємо Вас від імені відділення догляду за підлогою Floor Care від Hotpoint-Ariston. Дякуємо Вам за придбання електричної мітли Compact Power і радимо зареєструвати цей виріб на сайті www.hotpoint.eu, щоб скористатися усіма перевагами від Сервісної служби Hotpoint-Ariston.

Електрична мітла Compact Power спроектована з метою гарантувати оптимальні робочі показники і зручне використання. Надзвичайно функціональна завдяки невеликій вазі і компактності, може займати зручне вертикальне положення завдяки практичній щітці для паркування.

 **Перш ніж розпочати користування приладом, уважно ознайомтеся з цими інструкціями і збережіть їх на майбутнє.**

ЗАГАЛЬНІ ІНСТРУКЦІЇ З БЕЗПЕКИ

Безпека Вашої електричної мітли заснована на чітко визначених технічних вимогах і відповідає чинним стандартам. Не використовуйте прилад не за призначенням. Неналежне використання може призвести до збитків майну і травмам фізичним особам.

 **Напруга в електричній мережі Вашої будівлі має відповідати значенням на ідентифікаційній табличці електричної мітли (220-240 В). Будь-яке помилкове під'єднання може призвести до неоправданих збитків приладу і до скасування гарантії.**

- Не залишайте прилад без догляду.

- Бережіть від дітей.
- Не дозволяйте дітям гратися з приладом.
- Вимкніть прилад і витягніть вилку з розетки, якщо не користуєтеся ним, або перед тим як закріплювати й знімати деталі й чистити прилад. Щоб повністю вимкнути, поверніть ручку в положення OFF, візьміться за вилку й витягніть її з розетки. Ніколи не тягніть за провід.
- Не користуйтеся приладом з пошкодженим проводом або вилкою, або після перебою в роботі приладу або іншої поломки. Передайте прилад до авторизованої майстерні для огляду, ремонту або регулювання електричної або механічної системи.
- Передбачене використання приладу з боку дітей віком від 8 років і осіб з обмеженими фізичними, сенсорними або розумовими здібностями, а також з боку недосвідчених

осіб або таких, які не знайомі з принципами дії приладу, якщо вони перебувають під наглядом відповідальних осіб і отримали попередні інструкції щодо використання приладу.

- Апарат має використовуватися в побуті або з подібними цілями, а саме для:

- кухонь для персоналу магазинів, офісів і інших робочих приміщень;

- структур зеленого туризму;
- клієнтів в готелях, мотелях і інших готельних структурах;

- структурах типу «нічліг-сніданок».

- Ножі дуже гострі. Користуйтеся обережно. Вставляючи або виймаючи ніж подрібнювача й диски для шинкування/тертя тримайтеся за негострий край, щоб не порізатися.

- Після кожного використання виймайте вилку з електричної розетки і змотуйте шнур живлення.

- Не згинайте шнур живлення і не проводьте його по гострих кряях, тому що він може пошкодитися.

- Не залишайте і не використовуйте прилад понад або поруч з відкритим полум'ям, печами, горючими матеріалами або іншими джерелами тепла.

- Не чистіть електричної мітлою фізичних осіб або тварин. Під час роботи пилососу тримайте його всмоктуючі отвори подалі від частин тілу.

- Якщо виникає підозра на поломку, негайно вийміть вилку з електричної розетки.

- Не занурюйте електричну мітлу в воду або в будь-яку іншу рідину, не бризкайте рідкі речовини на прилад.

- Не залишайте прилад на відкритому повітрі під дією негативних атмосферних агентів.

-  **Не використовуйте прилад для збирання рідких або вологих речовин, тому що це може негативно вплинути на його роботу.**

- Не збирайте електричною мітлою горючі

або легкозаймисті матеріали (напр., попил, недокурки, тощо); частини електричної мітли можуть зайнятися.

- Не збирайте пилососом загострені речі або речі з різучою кромкою, тому що вони можуть призвести до ушкодження приладу.
- Задля Вашої безпеки виконуйте будь-які операції з ремонту або з обслуговування тільки за допомогою вповноваженого персоналу з Hotpoint-Ariston.
- Виробник відхиляє будь-яку відповідальність на випадок ушкоджень, які сталися внаслідок неналежного використання приладу.

ПЕРШ НІЖ РОЗПОЧАТИ ВИКОРИСТАННЯ

Зніміть всі клейкі стрічки, пластикові захисні деталі або картонні коробки з приладу. Перевірте, що всі клейкі частини зняті за допомогою м'якої зволоженої ганчірки.

Збірка (A)

Процедура зі збирання Compact Power має виконуватися наступним чином:

1. Прикріпіть ручку (12) до корпусу електричної мітли (10).
2. Розташуйте нижню опору для намотувача шнуру (15) у відповідне місце, перевірте, що вона повністю увійшла всередину.
3. Вставте кріпильний гвинт і міцно закрутіть його.
4. Вставте щітку для положення паркування (3), або інший необхідний Вам аксесуар (зверніться до розділу "Аксесуари") в отвір для всмоктування, щоб вона заблокувалася.

ВИКОРИСТАННЯ ЕЛЕКТРИЧНОЇ ЩІТКИ (B)

 **Не використовуйте електричну щітку без фільтра або мішка, тому що вона може ушкодитися.**

1. Розмотайте шнур живлення (16) і вставте вилку приладу в електричну розетку (220-240В).

 **Перш ніж під'єднувати прилад до електричної мережі, ми радимо розмотати шнур живлення 6,3 м, щоб запобігти перегріву і ушкодження.**

2. Оберніть за годинниковою стрілкою електронний регулятор увімкнення і

потужності (11), щоб запустити прилад.

- Щоб обрати бажану інтенсивність всмоктування, встановіть електронний регулятор увімкнення і потужності в положення +.

 **Ми радимо використовувати низьку потужність всмоктування на делікатних поверхнях (напр., порт'єри, текстильні покриття, подушки, тощо).**

- Щоб вимкнути прилад, встановіть електронний регулятор увімкнення і потужності в положення Off.
- Вийміть вилку з електричної розетки, потім змотайте шнур і зафіксуйте його на нижній (15) і верхній (14) опорі намотувача.
- Розташуйте електричну мітлу вертикально або зафіксуйте її на стіні, використовуючи спеціальний отвір для настінної опори (13).

 **Щоб зафіксувати електричну мітлу на стіні, достатньо скористатися звичайним дюбелем.**

ОЧИЩЕННЯ І ДОГЛЯД

 **Перш ніж виконувати операції з очищення і догляду, переконайтеся в тому, що вилка вийнята з розетки. Не використовуйте для очищення приладу, внутрішніх частин і аксесуарів агресивні речовини або абразивні матеріали.**

Очищення приладу

Використовуйте м'яку суху або злегка зволожену ганчірку для очищення пластикових деталей (корпуса, пилозбірника, тощо), перевіряйте, що всі частини добре витерті і висушені.

Очищення аксесуарів

Процедура з очищення аксесуарів наводиться в розділі "Аксесуари".

Очищення пилозбірника (С)

Процедура стандартного очищення пилозбірника:

- Відкрийте кришку пилозбірника (6), натиснувши на кнопку відкриття пилозбірника (8).
- Вийміть мішок Pure Clean (19), злегка натиснувши на утримувач мішка (21), а також фільтр Pure Clean Hera 13 (17),

розблокувавши запірний язичок.

- Очистіть пилозбірник від забруднень за допомогою щітки; за необхідності допоможіть собі м'якою зволоженою ганчіркою, повністю висушіть всі частини.
- Поверніть на місце фільтр Pure Clean Hera 13, уважно слідкуючи за положенням кріплення.
- Поверніть на місце мішок Pure Clean на всмоктувальний клапан (20), щоб закріпити його на утримувачі. Закрийте кришку пилозбірника так, щоб пролунало клацання.

Заміна мішка Pure Clean (D)

Ми радимо завжди використовувати оригінальні мішки Pure Clean Hotpoint-Ariston, тому що вони вироблені зі спеціальної тканини, яка забезпечує оптимальну фільтрацію повітря, максимальне утримання пилу, високі робочі показники і тривалий термін дії двигуна.

Мішок Pure Clean (19) вироблений з тканини і тому, у порівнянні з традиційним мішком з паперу, він є більш міцним і може ефективніше утримувати дрібніші частинки пилу, гарантуючи максимальну гігієну.

 **Ми радимо замінити мішок Pure Clean, коли індикатор заповненого мішка спалахне червоним світлом; в будь-якому разі, його слід замінити один раз на рік, щоб гарантувати найкращу ефективність Вашому приладу. Засмічені пилом отвори у мішку призводять до зменшення всмоктувальної потужності двигуна і можуть навіть ушкодити його.**

- Перевірте, що вилка приладу витягнута з електричної розетки.
- Відкрийте кришку пилозбірника (6), натиснувши на кнопку відкриття пилозбірника (8).
- Вийміть мішок Pure Clean, злегка натиснувши на утримувач мішка (21).

 **Утилізуйте використаний мішок відповідно до чинного законодавства щодо утилізації відходів.**

- Вставте новий мішок Pure Clean на всмоктувальний клапан (20), щоб належним чином закріпити його на утримувачі.
- Закрийте кришку пилозбірника (6) так, щоб

пролунало клацання.

 **Перевірте, що мішок правильно закріплений на утримувачі.**

Очищення фільтра Pure Clean Нера 13 (Е)

Фільтр Pure Clean Нера 13 гарантує максимальний захист від алергенів і забезпечує якість поверненого у прилад повітря; таке повітря є повністю звільненим від пилу (фільтрувальна здатність > 99,95 %).

 **Ми радимо очищати фільтр щонайменше один раз кожні 4 місяці так, щоб відновити його фільтрувальну здатність. В будь-якому разі, ми радимо замінити фільтр хоча б один раз на рік, щоб гарантувати його високі експлуатаційні характеристики.**

Процедура з очищення фільтра Pure Clean Нера 13:

1. Перевірте, що вилка приладу витягнута з електричної розетки.
2. Відкрийте кришку пилосбірника (6), натиснувши на кнопку відкриття пилосбірника (8).
3. Вийміть фільтр Pure Clean Нера 13 (17), розблокувавши язичок.
4. Промийте фільтр безпосередньо під краном, уникаючи сильного струменю води.
5. Тримайте його в такому положенні, щоб вода стікала паралельно складкам.
6. Залиште фільтр висихати при кімнатній температурі доти, поки всі його частини не стануть повністю сухими.
7. Знову встановіть фільтр Pure Clean Нера 13 (17), уважно стежачи за положенням кріплень.
8. Закрийте кришку пилосбірника так, щоб пролунало клацання.

АКСЕСУАРИ

Аксесуари можуть входити до складу приладу як стандартне оснащення, залежно від моделі, або їх можна придбати в авторизованих центрах Hotpoint-Ariston.

Щітка для положення паркування (F)

Щітка для положення паркування (3) призначена для повсякденного очищення твердих і гладких підлог, а також килимів і килимових покриттів. Особлива конструкція щітки дозволяє залишити електричну мітлу Compact Power зручно у

вертикальному положенні під час очищення або наприкінці його.

Натискайте на педаль регулювання щетинок (4), щоб очистити:



Тверді підлоги



Килими і килимові покриття

Щітка для паркету (G)

Щітка для паркету (2) призначена для чищення особливо делікатних типів підлоги, наприклад, дерев'яного паркету. Завдяки спеціальним натуральним щетинкам щітку можна спокійно використовувати для найделікатніших поверхонь.

Щітка турбо (H)

Щітка турбо (1) рекомендується, зокрема, для глибокого чищення килимів з коротким ворсом і килимових покриттів від шерсті домашніх тварин. Обертання щітки вмикається всмоктуючим струменем електричної мітли.

Насадка для важкодоступних місць (I)

Насадка для важкодоступних місць дозволяє досягти кутів, ніш і інших важкодоступних місць.

Насадка для м'яких меблів (J)

Насадка для м'яких меблів рекомендується для очищення особливих поверхонь, таких як дивани, матраци, покривала, подушки, тощо.

ДОПОМОГА

Перш ніж звернутися по Допомогу:

- Перевірте, чи можна самостійно вирішити проблему (див. "Пошук і усунення несправностей").
- У протилежному випадку, зверніться до авторизованої служби технічної Допомоги за телефонним номером, вказаним на гарантійному сертифікаті.

! Звертайтеся виключно до уповноважених фахівців.

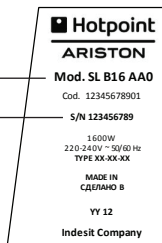

модель машини (Мод.)

серійний номер (S/N)

Треба повідомити:

- тип несправності;
- модель машини (Мод.);
- серійний номер (S/N).

УТИЛІЗАЦІЯ



Європейська Директива 2012/19/UE щодо відходів електричного й електронного обладнання (WEEE) забороняє утилізацію побутових приладів через загальну систему збирання міських відходів.



Зношені прилади мають збиратися окремо, щоб оптимізувати витрати на повторне використання й переробку матеріалів всередині пристроїв і запобігти шкоді атмосфері й здоров'ю людей.

Всі продукти маркуються перекресленим кошиком для сміття, щоб нагадати їх власникам про обов'язок щодо окремої утилізації. За подальшою інформацією по правилам утилізації побутових пристроїв їх власники мають звернутися до місцевої комунальної служби.

УСУНЕННЯ ПРОБЛЕМ

Проблема

Можливі причини / Засоби усунення

Електрична щітка не вимикається.

- Вилка не вставлена в розетку або відсутній контакт.
- Встановіть регулятор пари в положення Off (= відсутність пари).

Електрична мітла вимкнулась під час роботи.

- Електрична мітла оснащена пристроєм теплового захисту двигуна, який вимикає прилад в разі його перегріву. Переконайтеся у відсутності перешкод всередині всмоктувального входу, на присадці або на фільтрі; зачекати на охолодження двигуна, після чого увімкнути електричну мітлу.

Індикатор повного мішка стає червоним, навіть якщо мішок ще не заповнений до кінця.

- Перевірте, що щітка не засмічена.
- Замініть мішок. Коли електричною мітлою збирається велика кількість дуже дрібного пилу (напр., гіпсу, борошна, тощо), індикатор заповненого мішка може спалахнути червоним світлом, навіть, якщо мішок не до кінця заповнений. Це пов'язано з тим, що мішок Pure Clean здатний утримувати найдрібніші частинки пилу.
- Очистіть фільтр Pure Clean Нера 13 і замініть його в разі необхідності.

Низька потужність всмоктування.

- Перевірте, що регулятор увімкнення і потужності займає бажане положення.
- Перевірте, що щітка не засмічена, а також що мішок Pure Clean /і або фільтр Pure Clean Нера 13 правильно розташовані.
- Замініть мішок. Коли електричною мітлою збирається велика кількість дуже дрібного пилу (напр., гіпсу, борошна, тощо), мішок Pure Clean може засмітитися.
- Очистіть фільтр Pure Clean Нера 13 і замініть його в разі необхідності.

Електрична мітла свистить або вібрує під час роботи.

- Неправильно встановлені один або декілька аксесуарів. Перевірте, що усі фільтри, щітки і мішки правильно встановлені згідно до наявних інструкцій.
- Переконайтеся у відсутності засмічень на всмоктувальному вході.
- Неправильно закрита кришка пилозбірника.
- Мішок заповнений. Замініть мішок.
- Очистіть фільтр Pure Clean Нера 13 і замініть його в разі необхідності.

Щітка важко пересувається

- Зменшіть потужність всмоктування, зокрема, при чищенні килимів і текстильних поверхонь взагалі.
- Перевірте, що педаль регулювання щетинок займає правильне положення, відповідне поверхні для прибирання.

ҚҰРЫЛҒЫ СИПАТТАМАСЫ

1. Турбо щетка
2. Паркет щеткасы
3. Қойып қою щеткасы
4. Щетка қосымша педаль
5. Сору кірісі
6. Шаң бөлігінің қақпағы
7. «Шаң дорбасы толы» индикаторы
8. Шаң бөлігін ашу түймесі
9. Ауа торы
10. Тік шаңсорғыш корпусы
11. Қосу/электрондық қуат тетігі
12. Қол тұтқасы
13. Қабырға тірегінің тесігі

14. Жоғарғы кабель орау тірегі
15. Төменгі кабель орау тірегі
16. Қуат кабелі
17. Аса таза Нера 13 сүзгісі
18. Шаң бөлігі
19. Аса таза шаң дорбасы
20. Кіріс клапан
21. Шаң дорбасының тірегі

Көрсетілмеген:
Жіңішке ұш
Қаптағыш ұшы
Қыспа бұранда

КІРІСПЕ

Hotpoint-Ariston еден күтіміне қош келдіңіз. Compact Power шаңсорғышын сатып алғаныңызға алғыс білдіреміз. Hotpoint-Ariston тұтынушылар қызметі қамтамасыз ететін мүмкіндіктерді толығымен пайдалану үшін бұл өнімді www.hotpoint.eu сайтында тіркеген жөн.

Compact Power тік шаңсорғышы оңтайлы өнімділік пен қолдану ыңғайлылығын қамтамасыз ету үшін жасалған. Ол өте ыңғайлы, жеңіл және кішкентай; осының арқасында оны тиісті қойып қою щеткасымен тік күйде қоюға болады.

 **Құрылғыны пайдалана бастамас бұрын осы нұсқаулықтарды мұқият шығып, келешекте қолдану үшін абайлап ұстауыңыз маңызды.**

ЖАЛПЫ ҚАУІПСІЗДІК ЕРЕЖЕЛЕРІ

Тік шаңсорғыштың қауіпсіздік мүмкіндіктері қолданыстағы техникалық талаптар мен заңдарға сәйкес келеді. Құрылғыны көзделген мақсатынан басқа ешбір мақсатта қолдануға болмайды. Дұрыс қолданбау нәтижесінде адамдарға және/немесе мүлікке залал келтіруі мүмкін.

 **Электр желісіндегі кернеу тік шаңсорғыш кернеуіне сәйкес келуі тиіс (220-240 В). Қате жалғау құрылғыны біржола зақымдап, оның кепілдігінің күшін жоюы мүмкін.**

- **Жұмыс істеп тұрған құрылғыны бақылаусыз қалдыруға болмайды.**

- **Құрылғыны балалардан аулақ ұстаңыз.**
- **Құрылғымен ойнамауы үшін балаларды бақылап отыру керек.**
- **Қолданбаған кезде, бөліктерін қоймас немесе алмас бұрын және тазаламас бұрын құрылғыны өшіріп, розеткадан ағытыңыз. Ажырату үшін құрылғыны өшіріңіз, одан кейін айырдан ұстап, розеткадан ағытыңыз. Кабельді ұстап тартушы болмаңыз.**
- **Кабелі я айыры зақымдалған, дұрыс жұмыс істемей қалғаннан кейін немесе кез келген түрде зақымдалғаннан кейін құрылғыны қолдануға болмайды. Құрылғыны өкілеттік қызмет көрсету орнына апарып көрсетіңіз, жөндетіңіз немесе электр я механикалық бөліктерін реттетіңіз.**
- **Бұл құрылғыны қауіпсіз түрде қолдану бойынша кеңес не нұсқау берілген және ықтимал қауіп-қатерлерді түсінетін**

жағдайда, оны 8-ге толған балалар мен дене, сезіну немесе ой қабілеті төмен немесе тәжірибесі мен білімі жеткіліксіз адамдар қолдана алады.

- Жабдық үй жағдайында немесе төмендегі ұқсас жағдайда қолдануға арналған:
 - дүкендердегі, кеңселердегі және басқа жұмыс орындарындағы қызметкерлердің ас бөлмесінде;
 - ферма үйлерінде;
 - қонақ үйлері, мотельдер және басқа қонақтар тұратын жерлер;
 - кіші қонақ үйлері.
- Жүздер өткір болады. Абайлаңыз. Шабу жүзі мен кесу/турау дискін салған немесе алған кезде, жарақат алмау үшін кеспейтін шеттерін ұстаңыз.
- Қолданғаннан кейін айырдан ұстап, оны розеткадан ажыратыңыз да, қуат кабелін орап қойыңыз.
- Зақым келтірмеу үшін қуат кабелін майыстырмаңыз және үшкір шеттерден аулақ ұстаңыз.
- Құрылғыны от, пеш, жанғыш заттар немесе басқа жылу көздерінің үстінде я оларға жақын жерде қалдырып кетуге немесе қолдануға болмайды.
- Тік шаңсорғышты адамдарға немесе жануарларға қолданбаңыз. Құрылғы жұмыс істеп тұрған кезде сору жақтарын денеңізден аулақ ұстаңыз.
- Ақаулық бар екеніне күмәндансаңыз, оны розеткадан дереу ажыратыңыз.
- Тік шаңсорғышты суға немесе кез келген басқа сұйықтыққа салушы болмаңыз. Құрылғыға сұйық заттар себуші болмаңыз.
- Құрылғыны жағымсыз ауа райында далада қалдырып кетпеңіз.

-  Сұйықтық немесе ылғал заттарды сорып алмаңыз, себебі олар құрылғының жұмысына әсер етуі мүмкін.
- Жанғыш заттарды немесе күл, темекі ұштары сияқты қызып тұрған заттарды сорып алушы болмаңыз. Тік шаңсорғыштың кейбір бөліктері тұтануы мүмкін.
- Үшкір немесе өткір заттарды сорып алушы болмаңыз, себебі құрылғы зақымдалуы мүмкін.
- Қауіпсіздігіңізді сақтау үшін құрылғыға қатысты барлық жөндеу және техникалық қызмет әрекеттерін тек Hotpoint-Ariston компаниясының өкілетті мамандары атқаруы тиіс.
- Құрылғыны дұрыс қолданбау салдарынан болған залалға өндіруші жауап бермейді.

ҚОЛДАНБАС БҰРЫН

Барлық жабыстырғыштарды, қорғағыш пластмассалық материалдарды және картон ораманы шешіп алыңыз. Жабысқақ жерлерді жұмсақ дымқыл шүберекпен сүртіп, кетіріңіз.

Құрастыру (А)

Compact Power шаңсорғышын төмендегідей құрастырыңыз:

1. Қол тұтқасын (12) тік шаңсорғыш (10) корпусына бекітіңіз.
2. Төменгі кабель орайтын тіректі (15) корпусына толығымен салыңыз.
3. Қыспа бұранданы салып, мықтап бекітіңіз.
4. Қойып қою щеткасын (3) немесе қажетті қосымшаны («Қосымшалар» тарауын қараңыз) орнына орналасқанша сору кірісінің (5) шетіне бекітіңіз.

ТІК ШАҢСОРҒЫШТЫ ҚОЛДАНУ (В)

 Тік шаңсорғышты сүзгісін немесе шаң дорбасынсыз қолданбаңыз, себебі құрылғы зақымдалуы мүмкін.

1. Қуат кабелін (16) шығарып, құрылғыны розеткаға қосыңыз (220-240 В).

 Қызып кетуге және зақым келуге жол бермеу үшін құрылғыны розеткаға қоспас бұрын қуат кабелін толығымен (6,3 м) шығарып алуды жөн санаймыз.

2. Құрылғыны қосу үшін қосу/электрондық қуат тетігін (11) сағат тілі бағытымен бұраңыз.
3. Қажетті сору күшін таңдау үшін қосу/электрондық қуат тетігін + бағытында бұраңыз.

 **Зақым келтірмеу үшін нәзік заттарды (мысалы, перделер, маталар, жастықтар, т.б.) тазалаған кезде төмен сору күшін қолданған жөн.**

4. Құрылғыны өшіру үшін қосу/электрондық қуат тетігін «Өшіру» күйіне бұраңыз.
5. Оны розеткадан ағытып, кабельді төменгі (15) және жоғарғы (14) тіректерге ораңыз.
6. Тік шағсорғышты тік күйде қойыңыз немесе қабырға тірегіне арналған арнайы тесікпен қабырғаға бекітіңіз.

 **Тік шағсорғышты қабырғаға бекіту үшін кәдімгі дюбель жарайды.**

ТАЗАЛАУ ЖӘНЕ ҚЫЗМЕТ КӨРСЕТУ

 **Шағсорғышты тазаламас немесе оған қызмет көрсетпес бұрын ол розеткадан ажыратылғанына көз жеткізіңіз. Құрылғыны, оның ішкі бөліктерін және қосымшаларды тазалау үшін әсері күшті немесе абразивті заттарды қолданбаңыз.**

Құрылғыны тазалау

Пластмассадан жасалған бөліктерді (корпус, шаң бөлігі, т.б.) тазалау үшін құрғақ не сәл дымқыл жұмсақ шүберек қолданыңыз және барлық бөліктер толығымен құрғатылғанына көз жеткізіңіз.

Қосымшаларды тазалау

Қосымшаларды тазаламас бұрын «Қосымшалар» тарауын қараңыз.

Шаң бөлігін (С) тазалау

Шаң бөлігін жүйелі тазалап отыру үшін келесі процедураны ұстаныңыз:

1. Шаң бөлігін ашу түймесін (8) басып, шаң бөлігінің қақпағын (6) ашыңыз.
2. Шаң дорбасының тірегін (21) аздап басу арқылы Аса таза шаң дорбасын (19) және ашу

құлақшасын босату арқылы Аса таза Нера 13 сүзгісін (17) шығарып алыңыз.

3. Кішкене щеткамен қалып қойған кірді кетіріп, шаң бөлігін тазалаңыз. Қажет болса, дымқыл жұмсақ шүберекті қолдануға болады, бірақ барлық бөліктерін жақсылап сүртіп, құрғату керек.
4. Кетіктерінің орнын байқап, Аса таза Нера 13 сүзгісін орнына дұрыстап салыңыз.
5. Аса таза шаң дорбасын кіріс клапанға (20) салып, шаң дорбасы тірегіне бекітіңіз. Одан кейін шаң бөлігінің қақпағын орнына «тық» етіп бекітілгенше жабыңыз.

Шаң дорбасын ауыстыру Аса таза (D)

Тек Hotpoint-Ariston компаниясының түпнұсқа Аса таза шаң дорбаларын пайдаланған жөн, себебі олардың арнайы матасы ауаны оңтайлы түрде сүзеді, шаңды/ұнтақты максималды түрде ұстап қалады, жоғары өнімділікпен жұмыс істейді және мотордың қызмет мерзімінің ұзақ болуын қамтамасыз етеді.

Аса таза шаң дорбалары (19) матадан жасалғандықтан, оларды дәстүрлі қағаз дорбаларға қарағанда төзімдірек болып, өте ұсақ шаң/ұнтақ түйіршіктерін тиімдірек ұстап қалады, сөйтіп гигиеналық жағдайдың жақсы болуын қамтамасыз етеді.

 **Аса таза дорбасын «дорба толы» қызыл түсті индикаторын жанған кезде ауыстыруды жөн санаймыз. Қайтсе де, құрылғы өнімділігі жоғары болатынына әрдайым сенімді болу үшін оны кемінде жыл сайын ауыстырыңыз. Шаң/ұнтақ түйіршіктерімен бітеліп қалған дорба тесіктері мотордың сору қуатын төмендетеді және тіпті оны зақымдауы мүмкін.**

1. Құрылғы розеткадан ажыратылғанына көз жеткізіңіз.
2. Шаң бөлігін ашу түймесін (8) басып, шаң бөлігінің қақпағын (6) ашыңыз.
3. Шаң дорбасы тірегін аздап басу арқылы Аса таза шаң дорбасын (21) шығарып алыңыз.

 **Шаң дорбасын қоқыс тастауға қатысты жергілікті заңдардың барлығына сәйкес түрде қоқысқа тастаңыз.**

4. Кіріс клапанға (20) жаңа Аса таза шаң дорбасын салып, оны шаң дорбасы тірегіне бекітіңіз.

5. Шаң бөлігінің қақпағын (6) орнына «тық» етіп бекітілгенше жабыңыз.



Қолданған кезде шаң дорбасы босап кетпеуі үшін ол тиісті тірекке дұрыстап бекітілгеніне көз жеткізіңіз.

Аса таза Нера 13 сүзгісін (E) тазалау

Аса таза Нера 13 сүзгісі аллергендерге қарсы максималды қорғау деңгейін және жоғары ауа сапасын қамтамасыз етеді, себебі құрылғыдан шығарылған ауа шаң/ұнтақ қалдықтарынан толығымен тазартылған болады (сүзу дәрежесі > 99,95 %).



Сүзу өнімділігін қалпына келтіру үшін сүзгіні кем дегенде 4 айда бір рет тазалап тұрған жөн. Қайтсе де, максималды өнімділікті қамтамасыз ету үшін сүзгіні кем дегенде жыл сайын ауыстырған жөн.

Аса таза Нера 13 сүзгісін тазалау:

1. Құрылғы розеткадан ажыратылғанына көз жеткізіңіз.
2. Шаң бөлігін ашу түймесін (8) басып, шаң бөлігінің қақпағын (6) ашыңыз.
3. Ашу құлақшасын босату арқылы Аса таза Нера 13 (17) сүзгісін шығарып алыңыз.
4. Судың күші тым жоғары болмауына назар аудара отырып, сүзгіні су ағынында жуыңыз.
5. Су қабатталған жерлеріне параллель ағатындай ұстаңыз.
6. Толығымен кепкенше бөлме температурасында ұстаңыз.
7. Кетіктерінің орнын байқап, Аса таза Нера 13 (17) сүзгісін орнына салыңыз.
8. Шаң бөлігінің қақпағын орнына «тық» етіп бекітілгенше жабыңыз.

ҚОСЫМШАЛАР

Қосымша стандартты мүмкіндіктер (модельге байланысты) ретінде берілуі немесе Hotpoint-Ariston компаниясының өкілетті орталықтарынан бөлек сатып алынуы мүмкін.

Қойып қою щеткасы (F)

Қойып қоюға арналған щетка (3) қатты әрі тегіс едендерді, сондай-ақ, кілемдер мен мокетті күнделікті тазалауға қолайлы. Compact Power тік шаңсорғышы тазалау кезінде және тазалап болғаннан кейін тік қалыпта тұратындай жасалған.

Щетка қосымша педальін (4) төмендегілерді тазалау үшін қолданыңыз:



Қатты едендер



Кілемдер мен мокет

Паркет щеткасы (G)

Паркет щеткасы (2) ағаш едендер сияқты өте нәзік беттерді тазалауға қолайлы. Арнайы табиғи қылдар оны өте нәзік беттерді зақымдамай тазалауға мүмкіндік береді.

Турбо щетка (H)

Турбо щетка (1) әсіресе жіңішке кілемдер мен мокетті тазалауға және жануардың жүнін сорып алуға қолайлы. Щетканың айналуын тік шаңсорғыштың сору күші басқарады.

Жіңішке ұш (I)

Жіңішке ұш бұрыштарды, қисық жерлерді және тазалануы қиын басқа жерлерді тазалауға көмектеседі.

Қаптағыш ұшы (J)

Қаптағыш ұшы диван, матрас, көрпе, жастық, т.б. заттарды тазалауға қолайлы.

ҚЫЗМЕТ КӨРСЕТУ

Біз өз тұтынушыларымызға қызмет көрсетеміз және сервистік қызметті жоғары деңгейде ұсынуға тырысамыз. Сізге құрылғымен оңай және қолайлы жұмыс жасауға мүмкіндік беру үшін өз өнімдерімізді үздіксіз жетілдіріп отыруға тырысамыз.

Құрылғыға күтім көрсету

Құрылғыға күтім көрсетуге арналған Hotpoint Ariston ұсынатын құрылғының Professional кәсіби бұйымдарының желісі құрылғының қолданыс мерзімін ұзартады және оның сынып қалу қаупін азайтады.

Professional кәсіби бұйымдарының желісі құрылғыңыздың ерекшеліктерін ескере отырып жасалған. Өнімдер сапа, экология және қолдану қауіпсіздігі бойынша Еуропалық жоғары стандарттарды қатаң сақтай отырып Италияда жасалған. Толық ақпаратты www.hotpoint-ariston.ru веб-сайтының “Қызмет көрсету” бөлімінен қараңыз және қалаңыздағы дүкендерден сұраңыз.

Уәкілетті қызмет көрсету орталықтары

Өз тұтынушыларымызға жақынырақ болу үшін шебер мамандарының жоғары деңгейдегі кәсіби дайындығы мен әділдігімен ерекшеленетін қызмет көрсету желілерін қалыптастырдық.

Ақау пайда болған жағдайда

Қызмет көрсету орталығына хабарласар алдында, ақаулықты өзіңіз түзетіп көруге тырысыңыз (“Ақаулықтар және оларды түзету жолдары” тарауын қараңыз).

Қызмет көрсету орталығына кепілдік құжатында көрсетілген телефон нөмірімен хабарласуға болады.

! Біз уәкілетті қызмет көрсету орталықтарына ғана хабарласуды ұсынамыз

! Жөндеу жұмыстарын іске асырған кезде фирмалық бөлшектерді ғана қолдануын талап етіңіз.

Қызмет көрсету орталығына хабарласар алдында келесі мәліметтерді беруге дайын екеніңізді тексеріп алыңыз:

- Ақаулық түрін сипаттау;
- Кепілдік құжатының нөмірі (қызмет көрсету кітапшасы, қызмет көрсету сертификаты т.с.с.);
- Құрылғының ақпарат тақтайшасында немесе кепілдік құжатында көрсетілген құрылғының моделі және сериялық нөмірі (S/N);
- Құрылғының сатылған ай-күні

Басқа пайдалы ақпарат пен жаңалықтарды www.hotpoint-ariston.ru веб-сайтының «Қызмет көрсету» тарауынан көре аласыз.

ҚОҚЫСҚА ТАСТАУ



Электр және электроникалық құралдардың қалдықтарына (WEEE) қатысты 2012/19/UE Еуропа заңнамасына сәйкес үй құрылғылары қалыпты толық қалалық қалдық айналымын пайдаланып жойылмауы тиіс.



Қоршаған орта мен халық денсаулығына тиетін зиянның алдын ала отырып, жарамсыз құрылғылар қайта пайдалану мен машина ішіндегі материалдарды өңдеу құнын оңтайландыру мақсатында бөлек жиналуы керек. Барлық өнімдердегі сызылған қоқыс жәшігі өнім иесінің бөлектелген қоқыс жинауға қатысты міндетін еске салады. Жарамсыз үй құрылғыларын дұрыс жоюға қатысты қосымша ақпарат алу үшін өнім иелері тиісті халыққа қызмет көрсету орталығына немесе олардың жергілікті өкілдеріне хабарласа алады.



Ешбір орама материалы тағамға тимеуі керек.

АҚАУЛЫҚТАРДЫ ЖОЮ

Ақаулық

Ықтимал себептері / шешімдері

Тік шаңсорғыш өшірілмейді.

- Айыр қосылмаған немесе тимей тұр.
- Қуат тетігі «Өшіру» күйінде.

Тік шаңсорғыш қолданып жатқан кезде өшіп қалды.

- Тік шаңсорғыш моторға арналған температуралық қорғау құралымен жабдықталады. Құрылғы қызып кеткен жағдайда ол құрылғыны өшіреді. Сору кірісі, керек-жарақ және сүзгі бітеліп қалмағанына көз жеткізіңіз. Мотор салқындағанша күтіп, одан кейін тік шаңсорғышты қосыңыз.

Толмаса да, «шаң дорбасы толы» қызыл түсті индикаторы жанады.

- Щетка бітеліп қалмағанына көз жеткізіңіз.
- Шаң дорбасын ауыстырыңыз. Көп мөлшерде өте ұсақ шаң немесе ұнтақ (мысалы, бор, ұн, т.б.) сорылса, дорба әлі толмаған болса да, «шаң дорбасы толы» қызыл түсті индикаторы жануы мүмкін. Мұның себебі – Аса таза шаң дорбасы өте ұсақ шаң/ұнтақ түйіршіктерін ұстап қалады.
- Аса таза Нера 13 сүзгісін тазалап, қажет болса, оны ауыстырыңыз.

Сору күші төмен.

- Қосу/электрондық қуат тетігі қажетті күйге қойылғанына көз жеткізіңіз.
- Щетка бітеліп қалмағанына немесе Аса таза шаң дорбасы және/немесе Аса таза Нера 13 сүзгісі дұрыс орнатылғанына көз жеткізіңіз.
- Шаң дорбасын ауыстырыңыз. Көп мөлшерде өте ұсақ шаң немесе ұнтақ (мысалы, бор, ұн, т.б.) сорылса, Аса таза шаң дорбасы бітеліп қалуы мүмкін.
- Аса таза Нера 13 сүзгісін тазалап, қажет болса, оны ауыстырыңыз.

Қолданған кезде тік шаңсорғыш ысқырған дыбыс шығарады немесе дірілдейді.

- Бір немесе бірнеше қосымша дұрыс орнатылмаған. Сүзгі, щеткалар және шаң дорбасы нұсқауларға сәйкес орнатылғанына көз жеткізіңіз.
- Сору кірісі бітеліп қалмағанына көз жеткізіңіз.
- Шаң бөлігі дұрыс жабылмаған.
- Шаң дорбасы толы. Шаң дорбасын ауыстырыңыз.
- Аса таза Нера 13 сүзгісін тазалап, қажет болса, оны ауыстырыңыз.

Щетка өзгер жылжиды.

- Сору күшін азайтыңыз, әсіресе кілемдер мен жалпы маталарды тазалаған кезде.
- Щетка қосымша педалі тазаланатын жерге байланысты дұрыс күйге қойылғанын тексеріңіз.

 **Hotpoint**

 **Hotpoint**

ARISTON

Indesit Company SpA
Viale Aristide Merloni, 47
60044 Fabriano (AN), Italy

www.indesitcompany.com

Compact Power
07/2014 ver. 5.0