

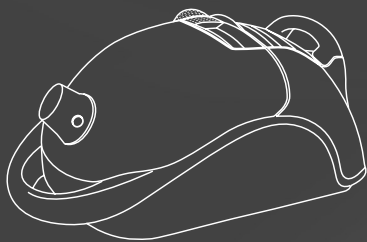

## BSG 8...



el Οδηγίες χρήσης  
tr Kullanım kılavuzu  
pl Instrukcja obsługi  
hu Használati utasítás  
bg Инструкция за ползване

ru Инструкция по  
эксплуатации  
ro Instrucțiuni de folosire  
uk Інструкція з експлуатації  
ar إرشادات الاستخدام



# BOSCH

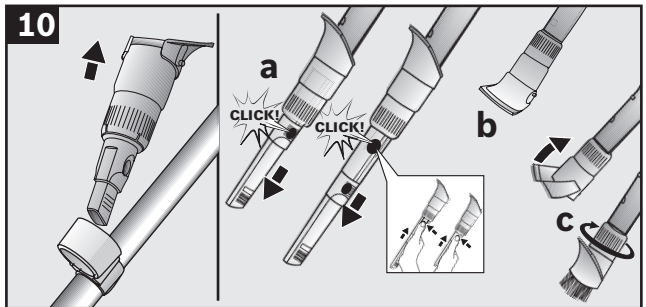
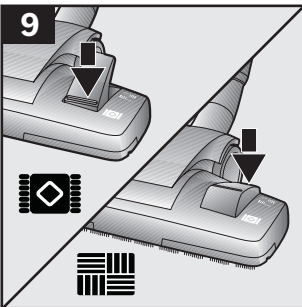
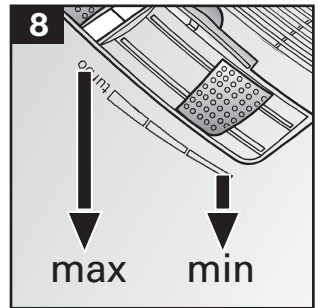
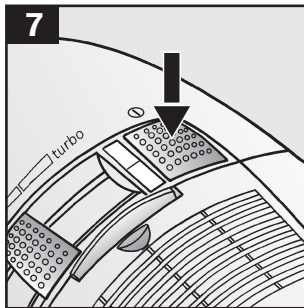
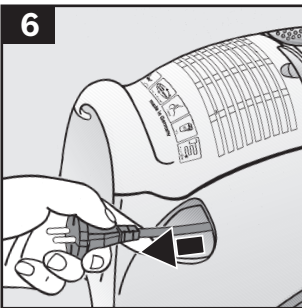
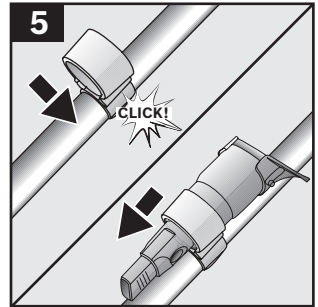
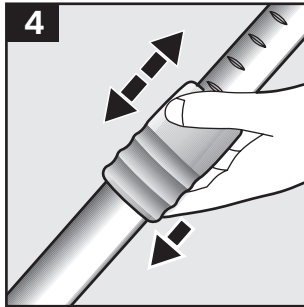
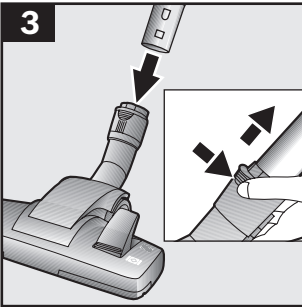
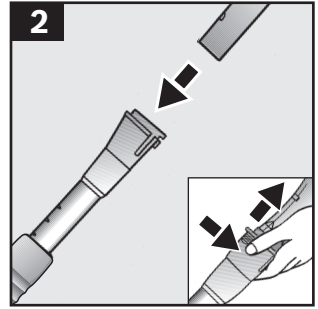
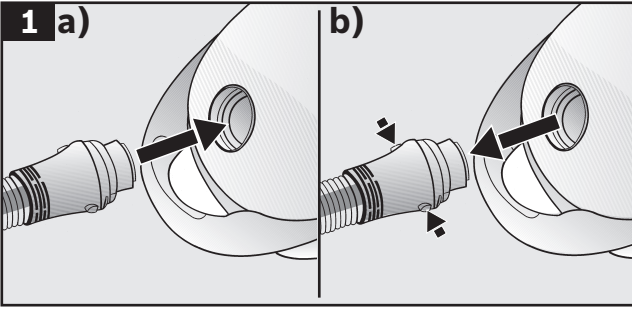

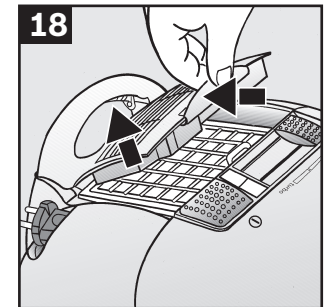
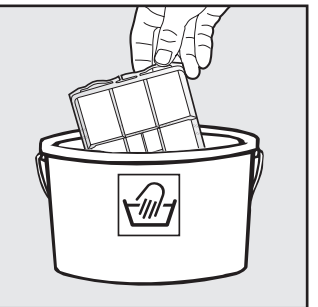
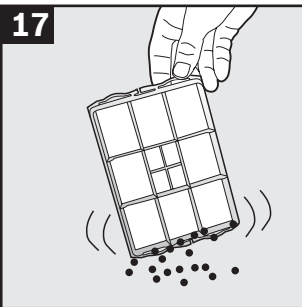
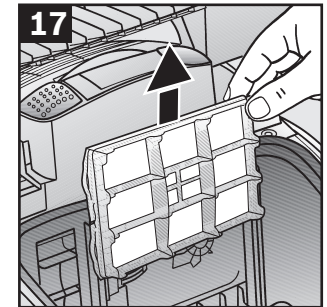
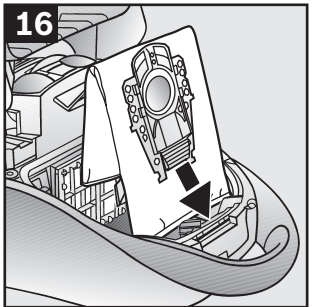
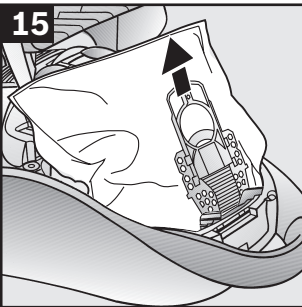
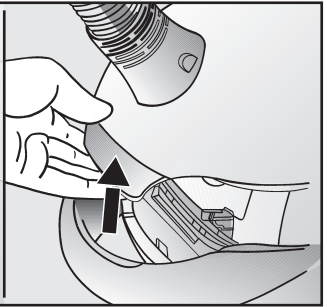
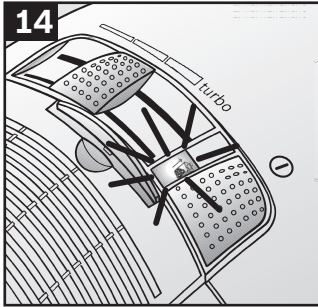
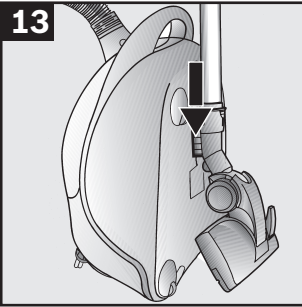
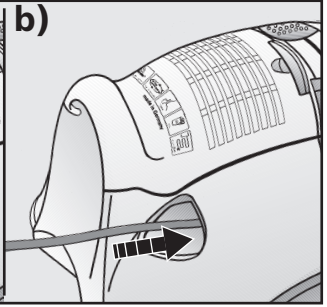
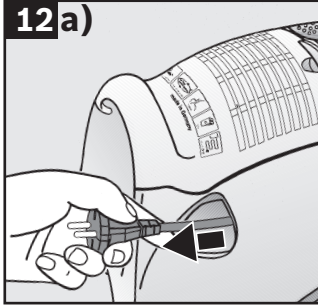
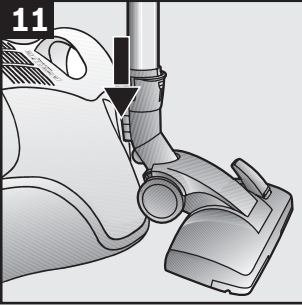

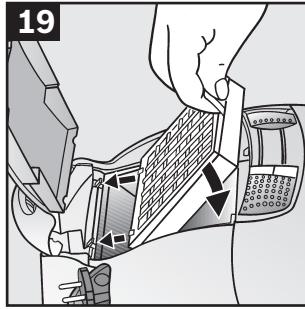
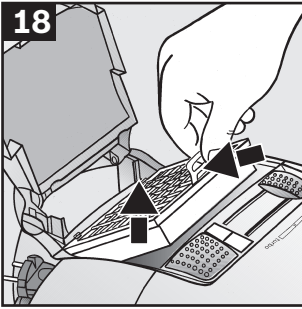

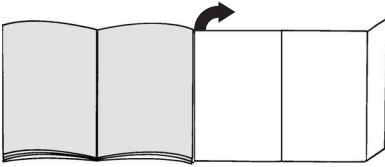

- αρακαλείσθε να ξεδιπλώσετε τις σελίδες απεικόνισης!
- Lütfen şekil içeren sayfaları açın!
- Proszę rozłożyć strony z rysunkami!
- Kérjük kihajtani a képeket tartalmazó oldalakat!
- Моля, разгънете илюстрованите страници!
- Пожалуйста, раскройте лист с иллюстрациями.
- Deschideți vă rugăm pliantul cu fotografiile
- Розгорніть сторінки з рисунками!
- يرجى فتح صفحة التصوير



<b>el</b>	Περιγραφή συσκευής . . . . .	.3
	Χρήση σύμφωνα με το σκοπό προορισμού . . . . .	.4
	Υποδείξεις ασφαλείας . . . . .	.4
	Υποδείξεις για την απόσυρση . . . . .	.5
	Θέση σε λειτουργία . . . . .	.6
	Αναρρόφηση . . . . .	.7
	Μετά την εργασία . . . . .	.7
	Αντικατάσταση φίλτρου . . . . .	.8
	Φροντίδα . . . . .	.9
	Ειδικά αξεσουάρ . . . . .	.10
<b>tr</b>	Cihazın tarifi . . . . .	.12
	Amaca uygun kullanım . . . . .	.13
	Güvenlik bilgileri . . . . .	.13
	Giderme bilgileri . . . . .	.14
	Çalıştırılması . . . . .	.15
	Emerek temizleme . . . . .	.16
	Çalışma sona erdikten sonra . . . . .	.16
	Filtre değiştirilmesi . . . . .	.17
	Bakım . . . . .	.18
Özel aksesuarlar . . . . .	.19	
<b>pl</b>	Opis urządzenia . . . . .	.21
	Użytkowanie zgodne z przeznaczeniem . . . . .	.22
	Zalecenia odnośnie bezpieczeństwa . . . . .	.22
	Zalecenia odnośnie usuwania . . . . .	.23
	Uruchomienie . . . . .	.24
	Odkurzenie . . . . .	.25
	Po pracy . . . . .	.25
	Wymiana filtra . . . . .	.26
	Konserwacja . . . . .	.27
Wyposażenie specjalne . . . . .	.28	
<b>hu</b>	Készülékleírás . . . . .	.30
	Rendeltetésszerű használat . . . . .	.31
	Biztonsági útmutató . . . . .	.31
	Környezetvédelmi tudnivalók . . . . .	.32
	Üzembehelyezés . . . . .	.33
	Szívás . . . . .	.34
	A munka után . . . . .	.34
	Szűrőcsere . . . . .	.35
	Apolás . . . . .	.36
Megvásárolható tartozékok . . . . .	.37	
<b>bg</b>	Описание на прахосмукачката . . . . .	.39
	Използуване по предназначението . . . . .	.40
	Указания за безопасност . . . . .	.40
	Указания по отстраняване . . . . .	.41
	Пускане в действие . . . . .	.42
	Прахоизсмукване . . . . .	.43
	След работа . . . . .	.43
	Смяна на филтъра . . . . .	.44
	Поддържане . . . . .	.45
Специални принадлежности . . . . .	.46	

<b>ru</b>	Описание прибора . . . . .	48
	Использование по назначению . . . . .	49
	Правила техники безопасности . . . . .	49
	Инструкции по утилизации . . . . .	50
	Пользование . . . . .	51
	Уборка . . . . .	52
	После уборки . . . . .	52
	Смена фильтра . . . . .	53
	Уход . . . . .	54
	Спецпринадлежности . . . . .	55

<b>ro</b>	Descrierea aparatului . . . . .	57
	Utilizare conform destinației . . . . .	58
	Indicații de securitate . . . . .	58
	Indicații asupra îndepărtării ambalajului și aparatului scos din uz . . . . .	59
	Punerea în funcțiune . . . . .	60
	Aspirare . . . . .	61
	După lucrul cu aspiratorul . . . . .	61
	Schimbarea filtrului . . . . .	62
	Întreținere . . . . .	63
Accesorii speciale . . . . .	64	

<b>uk</b>	Склад пілососа . . . . .	66
	Застосування за призначенням . . . . .	67
	Настанови щодо безпеки . . . . .	67
	Настанови щодо видалення відходів . . . . .	68
	Підготовка до роботи . . . . .	69
	Чищення . . . . .	70
	Закінчення роботи . . . . .	70
	Замінювання фільтрів . . . . .	71
	Обслуговування . . . . .	72
	Запасні частини та спеціальне обладнання . . . . .	73

<b>ar</b>	82 . . . . .	المكونات
	81 . . . . .	ارشادات الأمان
	80 . . . . .	التشغيل
	79 . . . . .	التنظيف
	79 . . . . .	بعد الإنتهاء من التنظيف
	78 . . . . .	تغيير الفلتر
	77 . . . . .	العناية
76 . . . . .	قطع القياس والمرققات الخاصة	



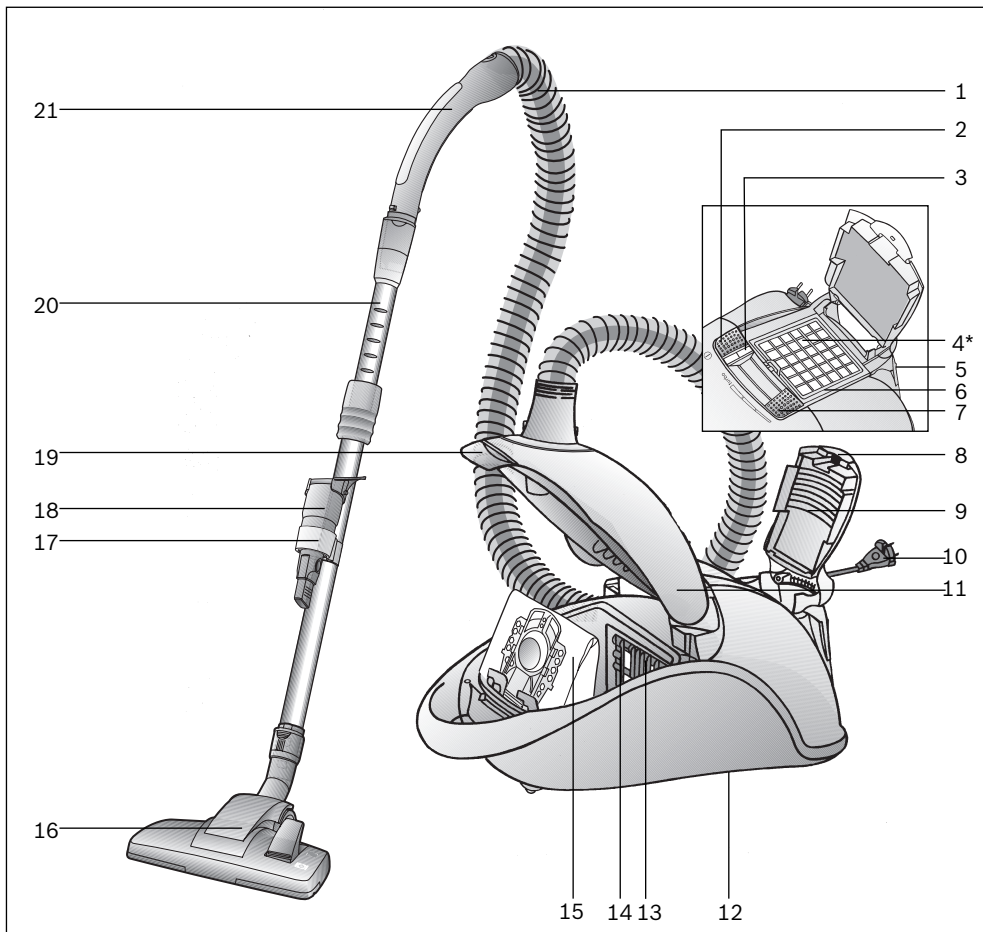

- |    |  |    |   |
|----|--|----|---|
| 1  | Εύκαμπτος σωλήνας αναρρόφησης                      | 13 | Φίλτρο προστασίας του κινητήρα                                  |
| 2  | Πλήκτρο ενεργοποίησης και απενεργοποίησης (On/Off) | 14 | Στήριγμα του φίλτρου  |
| 3  | Ένδειξη αλλαγής φίλτρου                            | 15 | Σακούλα φίλτρου   |
| 4  | Φίλτρο εξόδου του αέρα*                            | 16 | Πέλαμα δαπέδου με δυνατότητα εναλλαγής με δακτύλιο απασφάλισης  |
| 5  | Βοήθημα στάθμευσης                                 | 17 | Φορέας εξαρτημάτων  |
| 6  | Πλαίσιο του φίλτρου εξόδου του αέρα                | 18 | Αξεσουάρ πολλαπλής χρήσης                                       |
| 7  | Ρυθμιστής δύναμης αναρρόφησης                      | 19 | Μοχλός κλεισίματος  |
| 8  | Γλώσσα ασφάλισης                                   | 20 | Τηλεσκοπικός σωλήνας με συρόμενη μούφα και δακτύλιο απασφάλισης |
| 9  | Σχάρα εξόδου του αέρα                              | 21 | Χειρολαβή στον εύκαμπτο σωλήνα                                  |
| 10 | Ηλεκτρικό καλώδιο                                  |    |   |
| 11 | Κάλυμμα του χώρου συλλογής της σκόνης              |    |   |
| 12 | Βοήθημα εναπόθεσης (στην κάτω πλευρά της συσκευής) |    |   |

\*ανάλογα με τον εξοπλισμό

Χαιρόμαστε που επιλέξατε μια ηλεκτρική σκούπα Bosch της σειράς BSG8.

Σε αυτές τις οδηγίες χρήσης περιγράφονται διάφορα μοντέλα BSG8. Γι' αυτό μπορεί, να μην αντιστοιχούν όλα τα περιγραφόμενα χαρακτηριστικά και όλες οι λειτουργίες στο δικό σας μοντέλο.

Πρέπει να χρησιμοποιείτε μόνο τα γνήσια αξεσουάρ και εξαρτήματα της Bosch, τα οποία έχουν εξελιχθεί ειδικά για την ηλεκτρική σας σκούπα, για να πετύχετε το καλύτερο δυνατό αποτέλεσμα αναρρόφησης.

Παρακαλώ φυλάξτε τις οδηγίες χρήσης. Σε περίπτωση παράδοσης της ηλεκτρικής σκούπας σε τρίτους, δώστε παρακαλώ μαζί και τις οδηγίες χρήσης.

## Χρήση σύμφωνα με το σκοπό προορισμού

Αυτή η ηλεκτρική σκούπα προορίζεται για χρήση μόνο στο σπίτι και όχι για επαγγελματικούς σκοπούς.

Χρησιμοποιείτε την ηλεκτρική σκούπα αποκλειστικά σύμφωνα με τα στοιχεία σ' αυτές τις οδηγίες χρήσης.

Ο κατασκευαστής δεν ευθύνεται για ενδεχόμενες ζημιές, που οφείλονται σε μη ενδεδειγμένη χρήση ή σε λάθος χειρισμό. Γι' αυτό προσέξτε οπωσδήποτε τις ακόλουθες υποδείξεις!

### Η ηλεκτρική σκούπα επιτρέπεται να χρησιμοποιείται μόνο με:

- Γνήσια σακούλα φίλτρου
- Γνήσια ανταλλακτικά και αξεσουάρ ή γνήσια ειδικά αξεσουάρ

## Υποδείξεις ασφαλείας

Αυτή η ηλεκτρική σκούπα ανταποκρίνεται στους αναγνωρισμένους κανόνες της τεχνικής και στους σχετικούς κανονισμούς ασφαλείας.

- Συνδέστε στο ρεύμα και θέστε σε λειτουργία την ηλεκτρική σκούπα μόνο σύμφωνα με τα στοιχεία στην πινακίδα τύπου.
- Μην αναρροφάτε ποτέ χωρίς σακούλα φίλτρου. => Η συσκευή μπορεί να υποστεί ζημιά!
- Επιτρέπεται η χρήση της ηλεκτρικής σκούπας σε παιδιά μόνο κάτω από επίτηρηση.
- Αυτή η συσκευή δεν επιτρέπεται να χρησιμοποιείται από άτομα με περιορισμένες φυσικές, αισθητήριες ή πνευματικές ικανότητες ή με ελλιπή εμπειρία / γνώση (συμπεριλαμβανομένων και των παιδιών), εκτός εάν έχουν ενημερωθεί για το χειρισμό της συσκευής από ένα υπεύθυνο άτομο.

### Η ηλεκτρική σκούπα δεν επιτρέπεται να χρησιμοποιείται για:

- τη χρήση σε ανθρώπους ή ζώα
- την απορρόφηση:
  - βλαβερών στην υγεία, κοφτερών, καυτών ή πυρακτωμένων υλικών
  - υγρών ουσιών
  - εύφλεκτων ή εκρηκτικών υλικών και αερίων
  - στάχτης, αιθάλης από τζάκια και κεντρικές θερμάνσεις.
  - σκόνης μελανιού από εκτυπωτές και φωτοαντιγραφικά μηχανήματα.
- Αποφεύγετε την αναρρόφηση με τη χειρολαβή, τα πέλματα και το σωλήνα αναρρόφησης κοντά στο κεφάλι.
  - => Υπάρχει κίνδυνος τραυματισμού!

- Τοποθετείτε τη συσκευή κατά την αναρρόφηση πάνω σε μια σταθερή και ασφαλή επιφάνεια.
- Κατά την αναρρόφηση σε σκάλες πρέπει να βρίσκεται η συσκευή πάντα κάτω από το χρήστη.
- Στις ακόλουθες περιπτώσεις πρέπει να απενεργοποιείτε αμέσως τη συσκευή και να έρχεστε σε επαφή με το σέρβις πελατών:
  - όταν το καλώδιο σύνδεσης στο δίκτυο είναι χαλασμένο.
  - όταν έχετε αναρροφήσει αθέλητα υγρό ή όταν έχει εισχωρήσει υγρό στο εσωτερικό της συσκευής
  - όταν η συσκευή έχει πέσει κάτω.
- Μη χρησιμοποιείτε το ηλεκτρικό καλώδιο για το κράτημα ή τη μεταφορά της ηλεκτρικής σκούπας.
- Σε περίπτωση πολύωρης συνεχούς λειτουργίας τραβήξτε το ηλεκτρικό καλώδιο εντελώς έξω.
- Για την αποσύνδεση της συσκευής από το ηλεκτρικό δίκτυο, μην τραβάτε το ηλεκτρικό καλώδιο, αλλά τραβάτε το φικ από την πρίζα.
- Μην τραβάτε το ηλεκτρικό καλώδιο πάνω από κοφτερές ακμές και μην το συνθλίβετε.
- Πριν από κάθε εργασία στην ηλεκτρική σκούπα και στα αξεσουάρ τραβήξτε το φικ από την πρίζα.
- Μη θέσετε σε λειτουργία μια χαλασμένη ηλεκτρική σκούπα. Σε περίπτωση που παρουσιαστεί μια βλάβη, τραβήξτε το φικ από την πρίζα.
- Οι επισκευές και η αντικατάσταση των ανταλλακτικών στην ηλεκτρική σκούπα επιτρέπεται να πραγματοποιούνται μόνο από εξουσιοδοτημένο σέρβις πελατών.
- Προστατεύετε την ηλεκτρική σκούπα από τις καιρικές επιδράσεις, την υγρασία και τις πηγές θερμότητας.
- Η ηλεκτρική σκούπα δεν είναι

κατάλληλη για τη χρήση σε εργοστάσια.

=> Η αναρρόφηση μπάζων μπορεί να οδηγήσει σε ζημιά της συσκευής.

- Απενεργοποιείτε τη συσκευή, όταν δε γίνεται αναρρόφηση.
- Καταστρέψτε αμέσως τις άχρηστες συσκευές, μετά παραδώστε τη συσκευή για μια απόσυρση σύμφωνα με τους κανονισμούς.
- Οι πλαστικές σακούλες και οι μεμβράνες πρέπει να φυλάγονται μακριά από μικρά παιδιά και να αποσύρονται (κίνδυνος ασφυξίας).
- Μη βάζετε κανένα εύφλεκτο υλικό ή υλικό που περιέχει αλκοόλη πάνω στα φίλτρα (σακούλα φίλτρου, φίλτρο προστασίας του κινητήρα, φίλτρο εξόδου του αέρα κλπ.).

## Υποδείξεις για την απόσυρση

### ■ Συσκευασία

Η συσκευασία προστατεύει την ηλεκτρική σκούπα από ζημιά κατά τη διαδρομή της μεταφοράς.

Αποτελείται από φιλικά προς το περιβάλλον υλικά και γι' αυτό είναι ανακυκλώσιμη.

Παραδώστε τα υλικά συσκευασίας που δεν χρειάζονται άλλο, στα σημεία συγκέντρωσης των υλικών ανακύκλωσης.

### ■ Παλιά συσκευής

Οι παλιές συσκευές περιέχουν πολλά ακόμα χρήσιμα υλικά. Γι' αυτό παραδίδτε την άχρηστη συσκευή σας σ' ένα ειδικό κατάστημα ή σ' ένα κέντρο ανακύκλωσης. Τους τρόπους απόσυρσης μπορείτε να τους πληροφορηθείτε στα ειδικά καταστήματα ή στις υπηρεσίες του δήμου σας.

## ■ Απόσυρση του φίλτρου και της σακούλας του φίλτρου

Τα φίλτρα και οι σακούλες των φίλτρων έχουν κατασκευαστεί από φιλικά προς το περιβάλλον υλικά. Εφόσον δεν περιλαμβάνουν ουσίες, που απαγορεύονται για τα οικιακά απορρίμματα, μπορούν να αποσυρθούν μαζί με τα κανονικά οικιακά απορρίμματα.

## ! Προσέξτε παρακαλώ

- Η πρίζα του ρεύματος πρέπει να είναι ασφαλισμένη το ελάχιστο με μια ασφάλεια 10 A. Εάν η ασφάλεια κατά την ενεργοποίηση της συσκευής "πέσει" μία φορά, μπορεί αυτό να οφείλεται στο γεγονός ότι στο ίδιο κύκλωμα βρίσκονται συγχρόνως συνδεδεμένες και άλλες ηλεκτρικές συσκευές με υψηλή κατανάλωση ρεύματος. Το "πέσιμο" της ασφάλειας μπορεί να αποφευχθεί, ρυθμίζοντας πριν την ενεργοποίηση της συσκευής τη χαμηλότερη βαθμίδα ισχύος και επιλέγοντας στη συνέχεια μια υψηλότερη βαθμίδα ισχύος.

**Ανοίξτε παρακαλώ τις σελίδες με τσιεικόνες!**

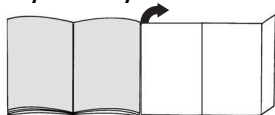

**Θέση σε λειτουργία**

### Εικ. 1

- α) Τοποθετήστε το στόμιο του σωλήνα αναρρόφησης στο άνοιγμα αναρρόφησης.
- β) Κατά την αφαίρεση του εύκαμπτου σωλήνα αναρρόφησης πιέστε μεταξύ τους τα δύο δόντια ασφάλισης και τραβήξτε έξω τον εύκαμπτο σωλήνα.

### Εικ. 2

Σπρώξτε τη χειρολαβή μέχρι να ασφαλίσει μέσα στον τηλεσκοπικό σωλήνα.

Για το λύσιμο της σύνδεσης πιέστε το δακτύλιο απασφάλισης και τραβήξτε έξω τη χειρολαβή.

### Εικ. 3

Σπρώξτε τον τηλεσκοπικό σωλήνα μέχρι να ασφαλίσει μέσα στο στόμιο του πέλματος δαπέδου. Για το λύσιμο της σύνδεσης πιέστε το δακτύλιο απασφάλισης και τραβήξτε έξω τον τηλεσκοπικό σωλήνα.

### Εικ. 4

Πιέζοντας το συρόμενο δακτύλιο προς την κατεύθυνση του βέλους, απασφαλίστε τον τηλεσκοπικό σωλήνα και ρυθμίστε το επιθυμητό μήκος.

### Εικ. 5

Στερεώστε το φορέα εξαρτημάτων στο σωλήνα αναρρόφησης και σπρώξτε μέσα το αξεσουάρ πολλαπλής χρήσης από επάνω.

### Εικ. 6

Πιάστε το ηλεκτρικό καλώδιο από το φιν, τραβήξτε έξω το επιθυμητό μήκος και συνδέστε το φιν στην πρίζα του ρεύματος.

### Εικ. 7

Θέστε την ηλεκτρική σκούπα σε λειτουργία ή εκτός λειτουργίας, πατώντας το πλήκτρο ενεργοποίησης και απενεργοποίησης προς την κατεύθυνση του βέλους.

\*ανάλογα με τον εξοπλισμό

Αγοράσατε μια ισχυρή συσκευή με μεγάλη δύναμη αναρρόφησης. Η θέση της μέγιστης ισχύος συνίσταται γι' αυτό μόνο στην περίπτωση πολύ λερωμένων μοκετών με χαμηλό πέλος ή σκληρών δαπέδων.

### Εικ. 8

Μπορείτε να ρυθμίσετε μέσω του ρυθμιστή δύναμης αναρρόφησης την επιθυμητή δύναμη αναρρόφησης χωρίς διαβάθμιση κατά συγκεκριμένα βήματα.

#### ■ Χαμηλή περιοχή ισχύος:

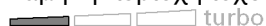

Για την αναρρόφηση ευαίσθητων υλικών, π.χ. κουρτινών.

#### ■ Μεσαία περιοχή ισχύος:



Για τον καθαρισμό των μοκετών και σε περίπτωση μικρής ρύπανσης.

#### ■ Υψηλή περιοχή ισχύος:



Για καθαρίσμα σταθερών επιφανειών επικάλυψης δαπέδου, σκληρών δαπέδων και σε περίπτωση μεγάλης ρύπανσης.

#### ■ Περιοχή Turbo:



Για τον καθαρισμό σκληρής και πολύ μεγάλης ρύπανσης.

## Αναρρόφηση

### Εικ. 9

Ρύθμιση του πέλματος δαπέδου:

- Για την αναρρόφηση χαλιών και μοκετών =>
- Για την αναρρόφηση σκληρών δαπέδων =>

## Αναρρόφηση με αξεσουάρ

### Εικ. 10

Αφαιρέστε το αξεσουάρ πολλαπλής χρήσης προς τα επάνω από το φορέα εξαρτημάτων.

- α) Στόμιο αναρρόφησης για σκούπισμα γωνιών/Για την αναρρόφηση αρμών και γωνιών.  
Για τα δυσπρόσβατα σημεία μπορεί να επεκταθεί το αξεσουάρ πολλαπλής χρήσης, επεκτείνοντας τηλεσκοπικά το στόμιο αναρρόφησης για το σκούπισμα γωνιών, σε 2 βήματα στα mm.
- Τραβήξτε έξω το στόμιο αναρρόφησης για το σκούπισμα γωνιών και στις δύο βαθμίδες τόσο, ώσπου να ασφαλίσει με τον αντίστοιχο χαρακτηριστικό ήχο.
- Λύνοντας τις ασφάλειες της τηλεσκοπικής επέκτασης (πάτημα προς την κατεύθυνση του βέλους) μπορεί να κλείσει ξανά το στόμιο αναρρόφησης για σκούπισμα γωνιών.
- β) Στόμιο αναρρόφησης για σκούπισμα επίπλων  
Για την αναρρόφηση επίπλων, κουρτινών κτλ.
- γ) Βουρτσάκι για σκούπισμα επίπλων  
Για την αναρρόφηση πλασιών παραθύρων, ντουλαπιών, προφίλ κτλ.
- Αναδιπλώστε το στόμιο αναρρόφησης για το σκούπισμα επίπλων προς την κατεύθυνση του βέλους.
- Στρέφοντας προς την κατεύθυνση του βέλους εξέρχεται το βουρτσάκι.
- **Πριν την τοποθέτηση του αξεσουάρ πολλαπλής χρήσης στο φορέα εξαρτημάτων πρέπει να περάσει μέσα το βουρτσάκι και το στόμιο αναρρόφησης για το σκούπισμα επίπλων πρέπει να επανέλθει στην αρχική του θέση.**

**Εικ. 11**

Στα μικρά διαλείμματα σκουπίσματος μπορείτε να χρησιμοποιήσετε το βοήθημα στάθμευσης που βρίσκεται στην πίσω πλευρά της συσκευής. Σπρώξτε την πλαστική πατούρα που βρίσκεται στο στόμιο του πέλματος στην εγκοπή στην πίσω πλευρά της συσκευής.

**Μετά την εργασία****Εικ. 12**

- Απενεργοποιήστε τη συσκευή, τραβήξτε το φιν από την πρίζα.
- Τραβήξτε λίγο το ηλεκτρικό καλώδιο και αφήστε το ελεύθερο (το καλώδιο τυλίγεται αυτόματα).
- Με ένα νέο τράβηγμα του ηλεκτρικού καλωδίου ενεργοποιείται ξανά το φρένο του καλωδίου, τραβώντας σύντομα το καλώδιο απενεργοποιείται.

**Εικ. 13**

Για την εναπόθεση/μεταφορά της συσκευής μπορείτε να χρησιμοποιήσετε το βοήθημα εναπόθεσης που βρίσκεται στην κάτω πλευρά της συσκευής. Τοποθετήστε τη συσκευή όρθια. Σπρώξτε την πλαστική πατούρα που βρίσκεται στο πέλμα δαπέδου στην εγκοπή στην κάτω πλευρά της συσκευής.

**Αντικατάσταση φίλτρου  
Αντικατάσταση της σακούλας  
φίλτρου****Εικ. 14**

- Όταν η ένδειξη αλλαγής φίλτρου, με σηκωμένο το πέλμα από το δάπεδο και την υψηλότερη ρύθμιση της ισχύος αναρρόφησης, ανάβει εντατικά και ομοιόμορφα, πρέπει να αλλαχτεί η σακούλα του φίλτρου, ακόμα και όταν δεν είναι εντελώς γεμάτη. Σε αυτήν την περίπτωση καθιστά το είδος της ρύπανσης την αλλαγή απαραίτητη.
- Ανοίξτε το κάλυμμα του χώρου συλλογής της σκόνης, σπρώχνοντας το μοχλό κλεισίματος προς την κατεύθυνση του βέλους.

**Εικ. 15**

Κλείστε τη σακούλα του φίλτρου, τραβώντας τη γλώσσα φραγής και αφαιρέστε την.

**Εικ. 16**

Τοποθετήστε μια νέα σακούλα φίλτρου στο στήριγμα και κλείστε το κάλυμμα του χώρου συλλογής της σκόνης

- **Προσοχή: Το κάλυμμα του χώρου συλλογής της σκόνης κλείνει μόνο, εφόσον έχει τοποθετηθεί η σακούλα του φίλτρου ή τυφασμάτινο φίλτρο ή το δοχείο σκόνης.**
- Εάν μετά την αντικατάσταση της σακούλας του φίλτρου συνεχίζει να ανάβει η ένδειξη αλλαγής φίλτρου, ελέγξτε παρακαλώ, αν το πέλμα, ο σωλήνας ή ο εύκαμπτος σωλήνας αναρρόφησης είναι φραγμένοι.

## Καθαρισμός του φίλτρου προστασίας του κινητήρα

Το φίλτρο προστασίας του κινητήρα πρέπει να καθαρίζεται σε τακτικά χρονικά διαστήματα με ελαφρό κτύπημα ή πλύσιμο!

### Εικ. 17

- Ανοίξτε το κάλυμμα του χώρου συλλογής της σκόνης (βλέπε Εικ. 16).
- Τραβήξτε έξω το φίλτρο προστασίας του κινητήρα προς την κατεύθυνση του βέλους.
- Καθαρίστε το φίλτρο προστασίας του κινητήρα με ελαφρό κτύπημα.
- Σε περίπτωση μεγάλης ρύπανσης το φίλτρο προστασίας του κινητήρα πρέπει να πλένεται.  
Στη συνέχεια αφήστε το φίλτρο να στεγνώσει το λιγότερο για 24 ώρες.
- Μετά τον καθαρισμό, σπρώξτε το φίλτρο προστασίας του κινητήρα μέσα στη συσκευή μέχρι το σημείο ασφάλισης και κλείστε το κάλυμμα του χώρου συλλογής της σκόνης.

## Αντικατάσταση του φίλτρου Hera

Εάν η συσκευή σας είναι εξοπλισμένη με ένα φίλτρο Hera, πρέπει αυτό να αντικαθίσταται κάθε χρόνο.

### Εικ. 18

- Πιέζοντας τη γλώσσα ασφάλισης προς την κατεύθυνση του βέλους απασφαλίστε και ανοίξτε τη σχάρα εξόδου του αέρα.
- Σπρώχνοντας το μοχλό κλεισίματος προς την κατεύθυνση του βέλους, απασφαλίστε και αφαιρέστε από τη συσκευή το φίλτρο Hera.

### Εικ. 19

- Τοποθετήστε το νέο φίλτρο Hera και ασφαλίστε το.
- Κλείστε τη σχάρα εξόδου του αέρα.

**Μετά την απορρόφηση της λεπτής σκόνης (όπως π.χ. γύψος, τσιμέντο, κτλ.), καθαρίστε το φίλτρο προστασίας του κινητήρα με χτύπημα, ενδεχομένως αντικαταστήστε το φίλτρο προστασίας του κινητήρα και το φίλτρο εξόδου του αέρα.**

## Φροντίδα

Πριν από κάθε καθάρισμα πρέπει πρώτα να απενεργοποιείται η ηλεκτρική σκούπα και να τραβιέται το φως από την πρίζα του ρεύματος. Η ηλεκτρική σκούπα και τα πλαστικά αξεσουάρ μπορούν να καθαριστούν με ένα υγρό καθαρισμού πλαστικών του εμπορίου.

### ■ Μη χρησιμοποιείτε κανένα

- διαβρωτικό υλικό, υγρό καθαρισμού γυαλιού ή υγρό καθαρισμού γενικής χρήσης. Μη βυθίζετε την ηλεκτρική σκούπα ποτέ στο νερό.

Ο χώρος συλλογής της σκόνης μπορεί, όταν χρειάζεται, να αναρροφηθεί με μια δεύτερη ηλεκτρική σκούπα, ή να καθαριστεί απλά με ένα στεγνό ξεσκονόπανο ή πινέλο.

Διατηρούμε το δικαίωμα των τεχνικών αλλαγών.

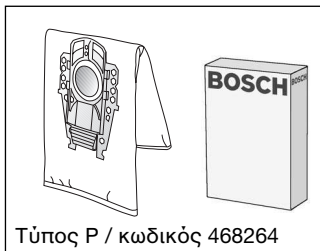

Τύπος Ρ / κωδικός 468264

### Πακέτο ανταλλακτικών σακουλών σκόνης BBZ41FP

Περιεχόμενο:

4 σακούλες φίλτρου με κλείστρο υγιεινής  
1 φίλτρο εξόδου του αέρα Microsan

<http://www.dust-bag-bosch.com>

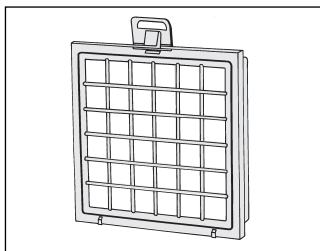

### Φίλτρο HEPA (κατηγορία H12) BBZ151HFB

Συνίσταται για τους αλλεργικούς. Για εξαιρετικά καθαρό αέρα εξόδου. Αντικατάσταση κάθε χρόνο

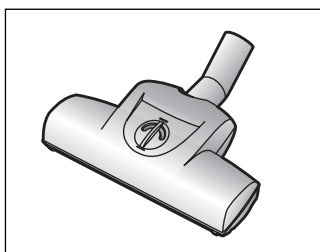

### Βούρτσα TURBO-UNIVERSAL® BBZ102TBB

Βούρτσισμα και αναρρόφηση χαλιών με κοντό πέλος, μοκετών και κάθε επίστρωσης δαπέδου σε ένα πέρασμα. Ιδιαίτερα κατάλληλη για απορρόφηση των τριχών των κατοικίδιων ζώων. Η κίνηση του κυλίνδρου της βούρτσας επιτυγχάνεται μέσω του ρεύματος αναρρόφησης της ηλεκτρικής σκούπας. Δεν είναι απαραίτητη καμία ηλεκτρική σύνδεση.

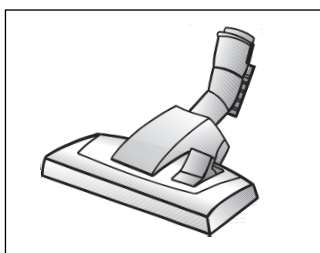

### Πέλμα δαπέδου BBZ082BD

Πέλμα δαπέδου με δυνατότητα εναλλαγής, κατάλληλο για χαλιά και λεία δάπεδα.



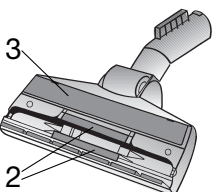
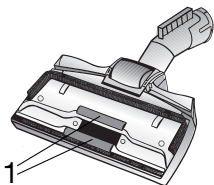

Το **συλλέκτη κλωστών (1/2)** και το **εξάρτημα γυαλίσματος (3)** μπορείτε να τα προμηθευτείτε, όταν χρειάζεται, μέσω του σέρβις πελατών.

Συλλέκτης κλωστών (1):	κωδικός 188565
Συλλέκτης κλωστών (2):	κωδικός 184773
Εξάρτημα γυαλίσματος (3):	κωδικός 482209

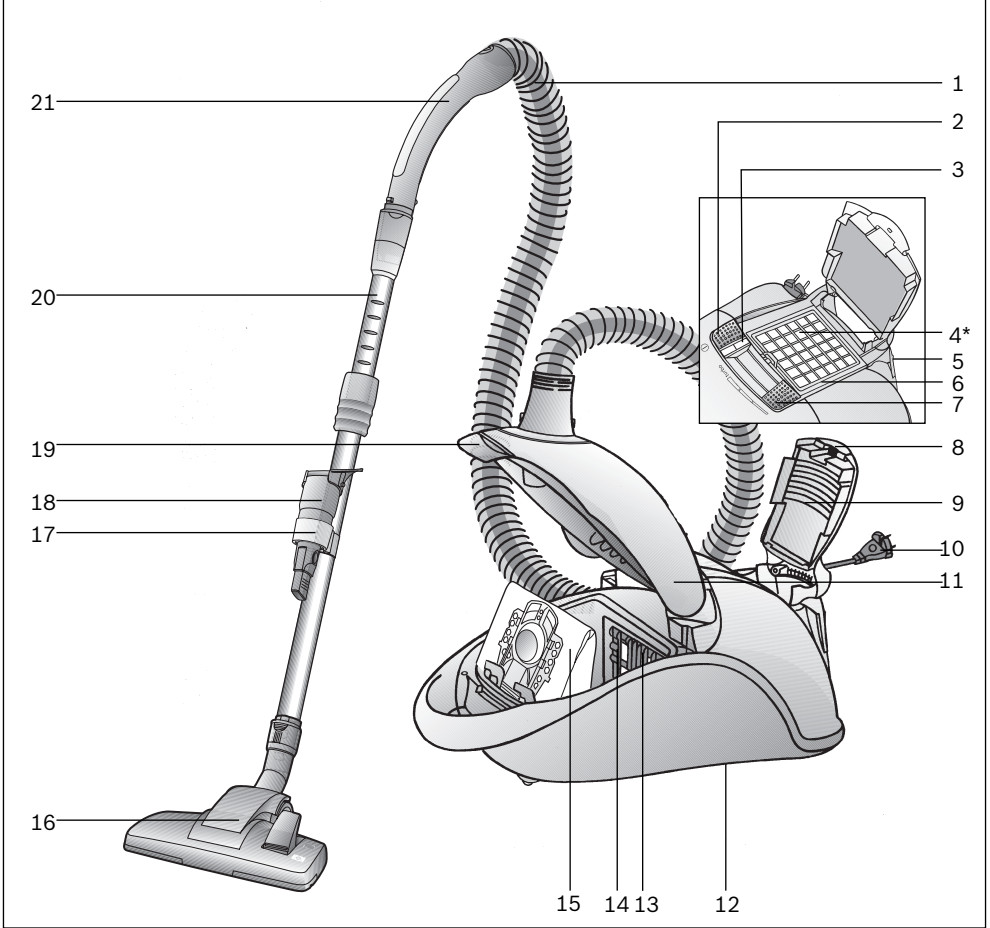

- |   |  |
|---|--|
| 1 Emme hortumu                                  | 14 Filtre tutturma donanımı                                      |
| 2 Açma veya kapama düğmesi                      | 15 Filtre torbası  |
| 3 Filtre değiştirme göstergesi                  | 16 Fonksiyonu değiştirilebilen kilit kovanlı yer süpürme ünitesi |
| 4 Dışarı üfleme filtresi*                       | 17 Aksesuar taşıyıcısı   |
| 5 Park yardım donanımı                          | 18 Kombine aksesuar  |
| 6 Dışarı üfleme filtresi için çerçeve           | 19 Kapak kulpu   |
| 7 Emme gücü ayar düğmesi                        | 20 Sürgü manşetli ve kilit açma kovanlı teleskopik boru          |
| 8 Kapak dili                                    | 21 Hortum tutamağı   |
| 9 Dışarı üfleme ızgarası                        |  |
| 10 Elektrik bağlantı kablosu                    |  |
| 11 Toz haznesi kapağı                           |  |
| 12 Taban yardım parçası (cihazın alt tarafında) |  |
| 13 Motor koruma filtresi                        |  |

\*cihaz donanımına bağlıdır  
EEE Yönetmeliğine Uygundur

Bosch BSG8 serisi bir elektrikli süpürge almaya karar vermeniz bizi memnun etti.

Bu kullanım kılavuzunda çeşitli BSG8 modelleri gösterilmiştir. Bu nedenle açıklanan tüm donanım özelliklerinin ve fonksiyonların sizin modelinizde bulunmaması mümkündür.

En iyi performansı elde etmek için sadece elektrikli süpürge için özel olarak geliştirilmiş olan orijinal Bosch aksesuarlarını kullanmalısınız.

Kullanma kılavuzunu lütfen itinayla saklayınız. Elektrikli süpürgeyi başka birisine verecek olursanız, lütfen kullanma kılavuzunu da veriniz.

## Amaca uygun kullanım

Bu elektrikli süpürge sadece evdeki normal kullanım için tasarlanmıştır ve ticari kullanım için uygun değildir. Elektrikli süpürgeyi daima bu kullanma kılavuzundaki bilgiler doğrultusunda kullanınız.

Amaca uygun olmayan veya hatalı kullanımdan kaynaklanan muhtemel hasarlardan üretici sorumlu değildir ve sorumlu tutulamaz. Bu nedenle, lütfen aşağıdaki bilgilere kesinlikle dikkat ediniz!

### Elektrikli süpürge sadece aşağıdaki parçalar ile kullanılmalıdır:

- Orijinal filtre torbası
- Orijinal yedek parçalar, orijinal aksesuarlar veya orijinal özel aksesuarlar

## Güvenlik bilgileri

Bu elektrikli süpürge, geçerli teknik kurallara ve bilinen güvenlik mevzuatına uygundur.

- Elektrikli süpürgeyi sadece tip levhasındaki gibi takıp kullanınız.
- Asla filtre torbasız süpürmeyiniz. => Cihaz zarar görebilir!
- Çocukların elektrikli süpürgeyi sadece gözetim altında kullanmalarına izin veriniz.
- Bu cihaz, fiziksel, algısal veya zihinsel yetersizlikleri olan kişiler tarafından (çocuklar dahil), sorumlu kişilerin gözetimi olmaksızın kullanılamaz.

### Elektrikli süpürge şunlar için kullanılamaz:

- İnsanların veya hayvanların bu cihaz ile temizlenmesi
- Aşağıdaki cisim, madde veya pisliklerin emilerek temizlenmesi:
  - Sağlığa zararlı, keskin kenarlı, sıcak veya kor halindeki maddeler
  - Nemli, ıslak veya sıvı maddeler
  - Kolay alevlenen veya patlayıcı maddeler ve gazlar.
  - Merkezi ısıtma tesisatlarındaki ve çini sobalardaki kül ve kurumlar
  - Yazıcılardan veya fotokopi makinalarından çıkan toner tozu.
- Tutamağı, üniteyi ve boruyu baş yakınında tutarak süpürmeyiniz. => Yaralanma tehlikesi söz konusudur!
- Süpürürken cihazı sağlam ve güvenli bir altlığın üzerine koyunuz.
- Merdivenlerde süpürürken cihaz daima, cihazı kullanan kişinin alt tarafında durmalıdır.

- Aşağıdaki durumlarda cihaz derhal durdurulmalı ve müşteri hizmetleri ile irtibata geçilmelidir:
  - Elektrik bağlantı kablosu hasarlıysa.
  - Yanlışlıkla sıvı süpürdüyseniz veya cihazın iç kısımlarına sıvı girdiyse
  - Cihaz yere düştüyse.
- Elektrik bağlantı kablosunu, elektrikli süpürgeyi taşıma/ nakletme amacıyla kullanmayınız.
- Birkaç saat sürekli çalıştırdıysanız şebeke bağlantı kablosunu tamamen çekiniz.
- Elektrik fişi prizden çıkarılacağı zaman, elektrik bağlantı kablosundan değil, fişin kendisinden tutulup çekilmelidir.
- Elektrik bağlantı kablosu keskin kenarlar üzerinden çekilmemeli ve herhangi bir yere sıkıştırılmamalıdır.
- Elektrikli süpürge ve aksesuarlarında herhangi bir işlem yapılmadan önce, elektrik fişi prizden çekilip çıkarılmalıdır.
- Elektrikli süpürge herhangi bir hasar varsa kesinlikle çalıştırmayınız. Bir arıza söz konusu olduğu zaman, elektrik fişini prizden çekip çıkarınız.
- Tehlikelerden korunmak için tamir işlemleri ve elektrikli süpürge üzerindeki yedek parça değişiklikleri sadece yetkili müşteri hizmetleri tarafından uygulanmalıdır.
- Elektrikli süpürgeyi yağış, nem ve ısı kaynaklarından koruyunuz.
- Elektrikli süpürge inşaat alanında kullanıma uygun değildir.  
=> Hafriyatın süpürülmesi cihaza zarar verebilir.
- Süpürmediğinizde cihazı kapatınız.

- Eski ve artık kullanılmayacak olan cihazlar derhal kullanılamaz hale getirilmeli ve gerektiği şekilde imha edilmelidir.
- Plastik torbalar ve folyolar küçük çocukların ulaşamayacakları yerlerde muhafaza edilmeli ve imha edilmelidir (Boğulma tehlikesi).
- Filtre (filtre torbası, motor koruma filtresi, toz filtresi vs.) üzerine yanıcı veya alkol içeren maddeler dökmeyiniz.

## Giderme bilgileri

### ■ Ambalaj

Ambalaj, elektrikli süpürge'nin nakliye esnasında zarar görmesini önlemektedir. Ambalaj çevreye zarar vermeyen malzemelerden ibarettir ve bu nedenle tekrar geri kazanılabilir.

Almanya'da artık kullanılmayan ambalaj malzemelerini, »Grüner Punkt« adını taşıyan yeniden değerlendirme sisteminin toplama merkezlerine gönderiniz. Kendi ülkenizde bu cins merkezler varsa, ambalaj malzemelerinizi bu merkezlere göndermenizi tavsiye ederiz.

### ■ Eski cihaz

Eski cihazlar birçok değerli malzemeler ihtiva eder. Bu sebeple kullanılmış cihazınızı satıcınıza veya bir geri dönüşüm merkezine geri dönüştürülmesi için teslim ediniz. Güncel giderme yöntemleri hakkında bilgi almak için, lütfen yetkili satıcınıza veya oturduğunuz bölge belediyesine başvurunuz.

### ■ Filtrelerin ve filtre torbalarının imha edilmesi

Filtreler ve filtre torbaları çevreye zarar vermeyen malzemelerden üretilmiştir. Ev atıklarına katılmaları yasak olan maddeler içermedikleri sürece, normal ev atıkları ile birlikte imha edilebilirler.

### ! Lütfen dikkat

- Şebeke prizi en az 10 A sigorta ile emniyete alınmış olmalıdır. Cihazın açılması esnasında sigorta devreye girmişse, bu durum yüksek bağlantı değerine sahip başka elektrikli cihazların aynı devreye bağlanmış olmasından kaynaklanıyor olabilir. Cihazı açarken en düşük güç kademesini ayarlayarak ve güç kademesini sonradan artırarak sigortanın devreye girmesini engelleyebilirsiniz.

### Elektrik süpürgenizi daha verimli kullanabilmeniz için:

- Elektrikli süpürge için her zaman orijinal yedek parça, aksesuar veya özel aksesuarları kullanınız.
- Optimum verimlilik için; motor koruma filtresi ve hava çıkış filtresini kullanma kılavuzunda belirtildiği gibi düzenli olarak temizleyiniz ve değiştiriniz.
- Süpürülecek yerin tipine göre motor gücünü ayarlayınız.
- Bu cihazlar ev tipi kullanıma uygundur, endüstriyel (sanayi tipi) kullanıma uygun değildir.

### Lütfen resimli sayfaları açınız!

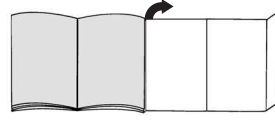

### Çalıştırılması

#### Resim 1

- Emme hortumu ucunu emme deliğine takıp kilitleyiniz.
- Emme hortumu çıkarılırken, iki kilit dili bastırılmalı ve hortum çekilerek dışarı çıkarılmalıdır.

#### Resim 2

Tutamak, kilitleninceye kadar teleskopik borunun içine itilmelidir. Bağlantıyı çözmek için, kilit kovanını bastırınız ve tutamağı çekip çıkarınız.

#### Resim 3

Teleskopik boru, kilitleninceye kadar zemin süpürme ünitesinin bağlantı ucunun içine itilmelidir. Bağlantıyı çözmek için, kilit kovanını bastırınız ve teleskopik boruyu çekip çıkarınız.

#### Resim 4

Sürgü manşetinin ok yönünde itilmesi ile teleskopik borunun kilidi açılır ve istenilen boyuta ayarlanabilir.

#### Resim 5

Aksesuar taşıyıcıyı emme borusuna sabitleyiniz ve kombine aksesuarı üstten yerine iterek yerleştiriniz.

\*cihaz donanımına bağlıdır

**Resim 6**

Elektrik bağlantı kablosu fişten tutulmalı, istenilen uzunluğa kadar cihazdan dışarı çekilmeli ve elektrik fişi prize takılmalıdır.

**Resim 7**

Elektrikli süpürge, açma veya kapama düğmesi ok yönünde basılarak, açılır veya kapatılır.

Çok yüksek performanslı ve emme gücü yüksek olan bir cihaz satın aldınız. Bu nedenle, azm. güç kademesinin sadece fazla kirli kısa tüylü zemin halılarında veya sert zeminlerde kullanılması önerilir.

**Resim 8**

Emme kuvveti düzenleyicisinin çalıştırılması ile istenilen emme kuvveti kademesiz olarak ayarlanabilir.

## ■ Düşük güç alanı:

 turbo

Hassas cisim ve maddelerin temizlenmesi için kullanılır; örn. tüller.

## ■ Orta güç alanı:

 turbo

Duvardan duvara halıların ve hafif kirlerin temizlenmesi için kullanılır.

## ■ Yüksek güç alanı:

 turbo

Sağlam zemin kaplamalarının, sert zeminlerin ve çok kirli zeminlerin temizlenmesi için.

## ■ Turbo-alanı:



 turbo

Zor ve çok yoğun kirlerin temizlenmesi için.

\*cihaz donanımına bağlıdır

**Emerek temizleme****Resim 9**

Zemin süpürme ünitesinin ayarlanması:

- Halıların ve halı kaplı zeminlerin süpürülerek temizlenmesi için => 
- Sert zeminlerin süpürülerek temizlenmesi için => 

**Aksesuar ile emiş\*****Resim 10**

Kombine aksesuarı, aksesuar taşıyıcıdan yukarıya doğru iterek çıkarınız.

**a) Dar aralık temizleme başlığı**

Dar aralıkların ve köşelerin emilerek temizlenmesi için kullanılır. Zor ulaşılan yerler için kombine aksesuar dar aralık temizleme başlığının teleskopik açılımı ile 2 kademe uzatılabilir.

- Dar aralık temizleme başlığı, her iki kademede de duyulur şekilde yerine oturuncaya kadar çekilip uzatılmalıdır.

- Teleskopik kilitler açılarak (ok yönünde bastırılarak) dar aralık temizleme başlığı tekrar birleştirilebilir.

**b) Döşeme süpürme başlığı**

Döşeme mobilyaların, tül ve perdelerin, vs. emilerek temizlenmesi için

**c) Mobilya fırçası**

Pencere çerçevelerini, dolapları, profilleri vs. temizlemek için

- Döşeme süpürme başlığını ok yönünde katlayınız.
- Ok yönünde çevrildiğinde fırça kasnağından dışarı çıkacaktır.

- **Kombine aksesuar, aksesuar taşıyıcısına yerleştirilmeden önce, fırça kasnağı çevrilerak içeri alınmalı ve döşeme süpürme başlığı geri katlanmalıdır.**

#### Resim 11

Emerek temizleme işlemine kısa süre ara verilmesi durumunda, cihazın arka yüzündeki park yardımcı donanımını kullanabilirsiniz.

Ünite ucundaki plastik çıkıntı, cihazın arka yüzündeki boşluğun içine itilmelidir.

### Çalışma sona erdikten sonra

#### Resim 12

- Cihazı kapatınız, elektrik fişini çekip prizden çıkarınız.
- Elektrik bağlantı kablosunu kısa bir hamle ile çekip, hemen serbest bırakınız (kablo otomatik olarak sarılır).
- Elektrik bağlantı kablosu tekrar çekilerek, kablo freni tekrar aktifleştirilir, kablo kısa bir hamle ile çekilerek, yeniden deaktifleştirilir.
- Elektronik çalışan kablo tamburu ile donatılmış cihazlarda, elektrik fişi prizden çıkarılınca, elektrik kablosu otomatik olarak sarılır.
- Elektrik kablosunun tamamen sarılmasını istemiyorsanız (örn. başka bir priz kullanılacaksa), elektrik kablosundan tutulup çekilince, kablo freni aktifleştirilir.

#### Resim 13

Cihazı istif etmek/sevk etmek için, cihazın alt tarafındaki taban yardım parçasını kullanabilirsiniz. Cihazı dik konuma alınız. Zemin süpürme ünitesindeki plastik çıkıntıyı cihazın arka yüzündeki boşluğun içine itiniz.

### Filtre değiştirilmesi

#### filtre torbasının değiştirilmesi

#### Resim 14

- Zemin ünitesi zeminden kaldırıldığında ve en yüksek emme gücü ayarlanmışken, filtre değiştirme göstergesi yoğun ve muntazam bir şekilde yandığı zaman filtre torbası, dolu olmasa da değiştirilmelidir. Bu durumda, içindeki pislüğün türü değiştirme işlemini gerekli kılar.
- Toz haznesi kapağı, kapak kulpu ok yönünde basılarak açılmalıdır.

#### Resim 15

Filtre torbası, kapak dili çekilerek kapatılmalı ve hazneden dışarı çıkarılmalıdır.

#### Resim 16

Yeni filtre torbası, filtre tutturma donanımına takılmalı ve toz haznesi kapağı kapatılmalıdır.

- **Dikkat: Toz haznesi kapağı ancak**
- **filtre torbası veya tekstil filtre veya toz kabı takılı olduğu zaman kapanır. Filtre torbası değiştirildikten sonra filtre değiştirme göstergesi yanmaya devam ederse, emme ünitesinin, borunun veya emme hortumunun tıkanmış olup olmadığını lütfen kontrol ediniz.**

## Motor koruma filtresinin temizlenmesi

Motor koruma filtresi düzenli aralıklarla hafifçe vurularak ve/veya yıkanarak temizlenmelidir!

### Resim 17

- Toz haznesi kapağını açınız.
- Motor koruma filtresini ok yönünde çekerek çıkartınız.
- Motor koruma filtresini hafifçe vurarak temizleyiniz.
- Yoğun kirlenmede motor koruma filtresi yıkanmalıdır. Filtreyi en az 24 saat kurumaya bırakınız.
- Temizlikten sonra motor koruyucu filtresini dayanma noktasına kadar cihazın içine itiniz ve toz bölmesi kapağını kapatınız.

## Hepa filtresinin\* değiştirilmesi

Cihazınız bir Hepa filtre ile donatılmışsa, bu filtre senede bir kez değiştirilmelidir.

### Resim 18

- Kilit dili ok yönünde basılarak, dışarı üfleme ızgarasının kilidi çözülmeli ve ızgara açılmalıdır.
- Kapama koluna ok yönünde basarak Hepa-filtresini çözünüz ve cihazdan çıkartınız.

### Resim 19

- Yeni Hepa-filtresini yerleştiriniz ve yerine oturtunuz.
- Dışarı üfleme ızgarası kapatılmalıdır.

**İnce toz partikleri süpürüldükten sonra (örn. toz alçı, çimento, vs.), motor koruma filtresi vurularak temizlenmelidir, gerekirse motor koruma filtresi ve Hepa filtresinin değiştirilmesi.**

## Bakım

Elektrikli süpürge'nin her temizlenmesi işleminden önce, cihaz kapatılmalı ve elektrik fişi prizden çekilip çıkarılmalıdır. Elektrikli süpürge ve plastikten aksesuar parçaları normal bir plastik temizleme maddesi ile temizlenebilir, bakımlı olması sağlanabilir.

**■ Ovalama maddesi, cam veya genel temizleme maddesi kullanmayınız. Elektrikli süpürge kesinlikle suya sokulmamalıdır.**

Cihazın toz haznesi gerektiğinde ikinci bir elektrikli süpürge ile temizlenebilir veya kuru bir toz bezi veya toz fırçası ile basit bir şekilde temizlenebilir.

Teknik değişiklikler olabilir.



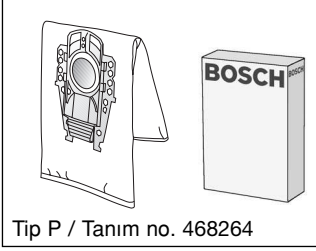

Tip P / Tanım no. 468264

**Filtre deęiřtirme paketi BBZ41FP**

İçerięi:

4 adet kapaklı filtre torbası

1 Microsan dıřarı üfleme filtresi

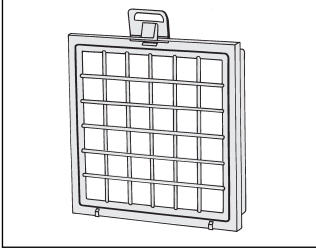
<http://www.dust-bag-bosch.com>**HEPA filtre (Sınıf H12) BBZ151HF**

Alerjik insanlar için tavsiye edilir. Ařırı temiz dıřarı üflenen hava için.

Yılda bir deęiřtirilmelidir.

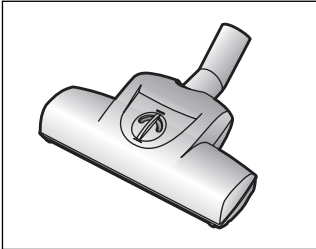
**TURBO-UNIVERSAL® fırça BBZ102TBB**

Kısa tüylü halıların, zemin halı kaplamalarının veya tüm zemin kaplamalarının, bir iřlem kapsamında fırçalanması ve emilerek temizlenmesi için kullanılır. Özellikle hayvan tüy ve kıllarını temizlemek için uygundur. Fırçalı merdanesi, elektrikli süpürge için emdiği havanın akıřı üzerinden hareket ettirilir. Elektrik baęlantısına gerek yoktur.

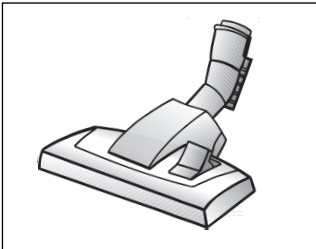
**Zemin süpürme ünitesi BBZ082BD**

Fonksiyonu deęiřtirilebilen zemin süpürme ünitesi.

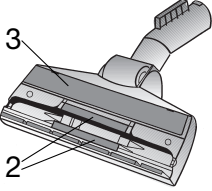
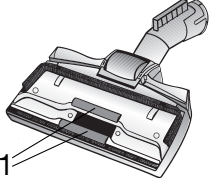

**İplik alma ünitesi (1/2) ve parlatma ünitesi (3),**  
gerekirse yetkili servis üzerinden alınabilir.

İplik alma ünitesi (1): Tanım no. 188565  
İplik alma ünitesi (2): Tanım no. 184773  
Parlatma ünitesi (3): Tanım no. 482209

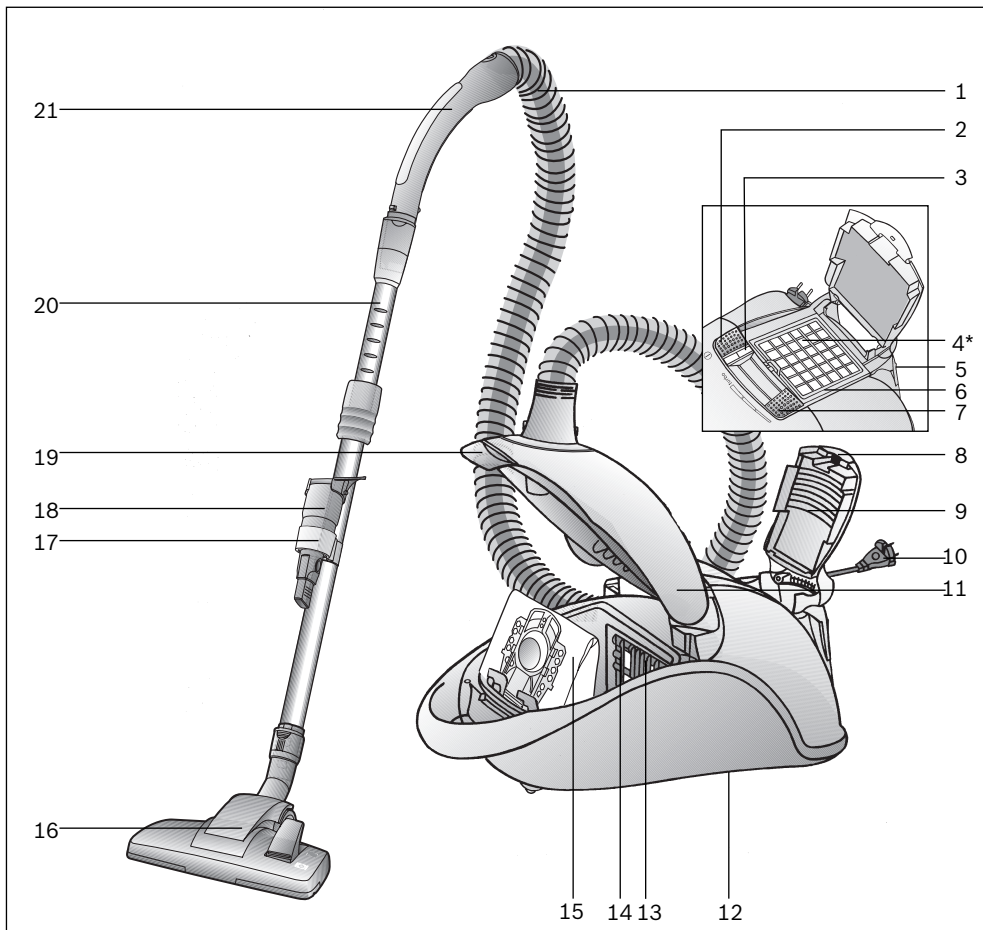

- |  |  |
|--|--|
| 1 Wąż ssący  | 13 Filtr zabezpieczający silnik                                |
| 2 Włącznik względnie wyłącznik                               | 14 Uchwyt filtra   |
| 3 Wskaźnik wymiany filtra                                    | 15 Worek filtrujący  |
| 4 Filtr wylotu powietrza *                                   | 16 Przelączana ssawka do podłóg z tuleją odblokowującą         |
| 5 Zaczepek   | 17 Uchwyt na wyposażenie                                       |
| 6 Rama filtra wylotu powietrza                               | 18 Wyposażenie Kombi   |
| 7 Regulator siły ssania                                      | 19 Dźwignia zamykająca   |
| 8 Pokrywa zamykająca   | 20 Rura teleskopowa z tuleją przesuwaną i tuleją odblokowującą |
| 9 Kratka wylotu powietrza                                    | 21 Uchwyt węża   |
| 10 Przewód zasilający  |  |
| 11 Pokrywa komory pyłowej                                    |  |
| 12 Zaczep rury ssącej (znajdujący się na spodzie urządzenia) |  |

\*w zależności od wyposażenia

Jest nam bardzo miło, że zdecydowali się Państwo

na zakup odkurzacza marki Bosch serii BSG8.

W niniejszej instrukcji obsługi przedstawione zostały różne modele BSG8. W związku z tym istnieje możliwość, że nie wszystkie opisane elementy wyposażenia oraz funkcje dotyczą Państwa modelu.

Zaleca się stosowanie oryginalnego wyposażenia dodatkowego marki Bosch, które zaprojektowano specjalnie z myślą o Państwa odkurzaczu, aby uzyskać możliwie najlepszy rezultat odkurzania.

Instrukcję obsługi należy zachować.

W przypadku przekazania odkurzacza innej osobie należy dołączyć niniejszą instrukcję.

## **Użytkowanie zgodne z przeznaczeniem**

Odkurzacze przeznaczone są do użytku wyłącznie w gospodarstwie domowym i nie nadaje się do celów przemysłowych.

Odkurzacze należy użytkować wyłącznie zgodnie z danymi zawartymi w niniejszej instrukcji obsługi.

Producent nie ponosi odpowiedzialności za ewentualne szkody powstałe w wyniku użytkowania niezgodnego z przeznaczeniem lub niewłaściwej obsługi. Z tego względu należy koniecznie przestrzegać następujących zaleceń!

## **Odkurzacze można eksploatować wyłącznie z:**

- oryginalnym workiem filtrującym
- oryginalnymi częściami zamiennymi, akcesoriami lub wyposażeniem specjalnym

## **Wskazówki dotyczące bezpieczeństwa**

Odkurzacze spełniają wymagania techniczne oraz przepisy bezpieczeństwa.

- Odkurzacze należy podłączać i uruchamiać wyłącznie zgodnie z informacjami na tabliczce znamionowej.
- W żadnym wypadku nie wolno odkurzać bez worka filtrującego. => Może to spowodować uszkodzenie urządzenia!
- Dzieci mogą używać odkurzacza wyłącznie pod nadzorem osób dorosłych.
- Urządzenia nie mogą obsługiwać osoby z ograniczonymi zdolnościami fizycznymi, sensorycznymi lub umysłowymi, a także osoby nie posiadające wystarczającego doświadczenia i/lub wiedzy (w tym dzieci), chyba że zostały pouczone przez osobę odpowiedzialną za ich bezpieczeństwo, jak należy obsługiwać urządzenie.

## **Odkurzacze nie należy używać do:**

- odkurzania ludzi lub zwierząt
- zasysania:
  - substancji szkodliwych dla zdrowia, gorących lub żarzących się oraz przedmiotów o ostrych krawędziach,

- wilgotnych lub płynnych substancji
  - substancji i gazów łatwopalnych i wybuchowych
  - popiołu, sadzy z pieców kaflowych i instalacji centralnego ogrzewania
  - pyłu tonerowego z drukarek i kopiarek.
- Nie odkurzać w okolicach głowy za pomocą uchwyty, ssawek lub rury.  
=> Zachodzi niebezpieczeństwo obrażeń ciała!
  - Podczas odkurzania ustawiać urządzenie na twardym, stabilnym podłożu.
  - Przy odkurzaniu schodów urządzenie musi znajdować się niżej od użytkownika.
  - W wymienionych poniżej przypadkach należy wyłączyć urządzenie i skontaktować się z serwisem:
    - uszkodzenie przewodu zasilającego
    - przypadkowe zassanie płynu lub wnikięcie płynu do wnętrza urządzenia
    - upadek urządzenia.
  - Nie używać przewodu zasilającego do noszenia / transportowania odkurzacza.
  - W przypadku wielogodzinnej pracy w trybie ciągłym należy całkowicie wyciągnąć przewód zasilający.
  - W celu odłączenia urządzenia od sieci, ciągnąć za wtyczkę, a nie za przewód zasilający.
  - Przewodu zasilającego nie wolno prowadzić po ostrych krawędziach ani zaciskać.
  - Przed przystąpieniem do prac związanych z naprawą lub konserwacją odkurzacza i wyposażenia należy wyciągnąć wtyczkę z gniazda sieciowego.
  - Nie uruchamiać uszkodzonego odkurzacza. W przypadku zakłócenia w pracy urządzenia należy wyciągnąć wtyczkę z gniazda sieciowego.
  - W celu uniknięcia zagrożeń, naprawy urządzenia oraz wymiana części w odkurzaczu mogą być wykonywane przez autoryzowany serwis.
  - Odkurzacze należy chronić przed wpływem czynników atmosferycznych, wilgocią i źródłami ciepła.
  - Odkurzacze nie nadaje się do stosowania na placach budowy.  
=> Zasysanie gruzu budowlanego może spowodować uszkodzenie urządzenia.
  - Odkurzacze należy wyłączać, gdy nie jest używany.
  - Zużyte urządzenia należy bezzwłocznie wycofać z użytkowania, a następnie zutylizować zgodnie z obowiązującymi przepisami.
  - Torby plastikowe oraz folie należy przechowywać poza zasięgiem dzieci i usuwać w bezpieczny sposób (niebezpieczeństwo uduszenia).
  - unikać kontaktu filtrów (worek filtrujący, filtr zabezpieczający silnik, filtra wylotu powietrza itp.) z materiałami łatwopalnymi oraz zawierającymi alkohol.

## Wskazówki dotyczące utylizacji

### ■ Opakowanie

Opakowanie chroni odkurzacz przed uszkodzeniem podczas transportu. Składa się ono z materiałów bezpiecznych dla środowiska naturalnego i z tego względu nadaje się do odzysku surowców wtórnych.

Niepotrzebne materiały opakowaniowe należy odprowadzać do punktów zbiórki surowców wtórnych.

### ■ Stare urządzenia

Stare urządzenia często zawierają pełnowartościowe materiały. Z tego względu wysłużone urządzenie należy oddawać dostawcy względnie do centrum odzysku surowców wtórnych do ponownego wykorzystania. Informacje na temat obecnie obowiązujących sposobów utylizacji można uzyskać u dostawcy lub w zarządzie gminy.

### ■ Utylizacja filtrów i worków filtrujących

Filtry i worki filtrujące są wykonane z materiałów bezpiecznych dla środowiska naturalnego. Jeśli nie zawierają szkodliwych lub niedozwolonych substancji, można je wyrzucać razem z innymi odpadami z gospodarstwa domowego.

### | Uwaga

- Gniazdo wtyczki sieciowej musi być zaopatrzone w bezpiecznik o mocy co najmniej 16 A. Jeżeli bezpiecznik zadziała przy włączeniu urządzenia, może to być

spowodowane tym, że równocześnie inne urządzenia elektryczne o większej mocy przyłączeniowej podłączone są do tego samego obwodu prądu.

Zadziałania bezpiecznika można uniknąć, ustawiając przed włączeniem najniższy stopień mocy urządzenia i wybierając wyższy stopień dopiero po jego włączeniu.

### Proszę rozłożyć strony z ilustracjami!

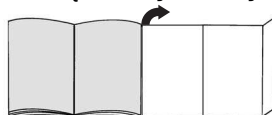

### Uruchomienie

#### Rysunek 1

- Wzębic króciec węża ssącego w otworze ssawnym.
- Przy usuwaniu węża ssącego wcisnąć oba noski wżębiające i wyciągnąć wąż.

#### Rysunek 2

Wsunąć uchwyt w rurę teleskopową aż do zatrzaśnięcia.

W celu rozłączenia połączenia nacisnąć tuleję odblokowującą i wyciągnąć uchwyt.

#### Rysunek 3

Wsunąć rurę teleskopową w króciec ssawki do podłóg aż do zatrzaśnięcia.

W celu rozłączenia połączenia nacisnąć tuleję odblokowującą i wyciągnąć rurę teleskopową.

#### Rysunek 4

Poprzez naciśnięcie tulei przesuwnej zgodnie z kierunkiem strzałki odblokować rurę teleskopową i ustawić na odpowiednią długość.

\*w zależności od wyposażenia

**Rysunek 5**

Do rury ssącej przymocować uchwyt na wyposażenie i wsunąć od góry wyposażenie Kombi.

**Rysunek 6**

Uchwycić wtyczkę przewodu zasilającego, wyciągnąć na odpowiednią długość i wsunąć wtyczkę w gniazdo.

**Rysunek 7**

Włączyć względnie wyłączyć odkurzacza poprzez naciśnięcie włącznika względnie wyłącznika w kierunku wskazywanym przez strzałkę.

Nabyli Państwo urządzenie charakteryzujące się dużą mocą i siłą ssania.

Z tego względu ustawianie maksymalnej mocy zalecane jest wyłącznie do czyszczenia bardzo zanieczyszczonych wykładzin podłogowych o niskim włosiu lub twardych podłóży.

**Rysunek 8**

Za pomocą regulatora siły ssania można bezstopniowo ustawiać siłę ssania odkurzacza.

- Niski zakres mocy:



Do odkurzania delikatnych materiałów, np. firan.

- Średni zakres mocy:



Do odkurzania dywanów oraz przy niewielkim stopniu naśmiecenia.

- Duży zakres mocy:



Do czyszczenia wytrzymałych wykładzin podłogowych, twardych podłóży oraz przy dużym zanieczyszczeniu.

- Zakres Turbo:



Do czyszczenia dużych zanieczyszczeń.

**Odkurzanie****Rysunek 9**

Ustawianie ssawki do podłóg:

- Do odkurzania dywanów i wykładzin podłogowych =>
- Do odkurzania twardych podłóży =>

**Odkurzanie z zastosowaniem wyposażenia****Rysunek 10**

Wyjąć wyposażenie Kombi do góry z uchwytu.

**a) Ssawka do szczelin**

Do odkurzania szczelin i kątów.

Do odkurzania miejsc trudno dostępnych można przedłużyć wyposażenie Kombi poprzez teleskopowe, 2 stopniowe rozciągnięcie ssawki do szczelin.

- Na obu stopniach należy wysuwać ssawkę do szczelin do usłyszenia charakterystycznego kliknięcia.
- Odblokowanie blokad teleskopowych (naciśnięcie zgodnie z kierunkiem strzałki) umożliwi ponowne zsuniecie ssawki do szczelin.
- b) Szczotka do tapicerki**  
Do odkurzania mebli tapicerskich, zasłon itp.
- c) Pędzel do odkurzania mebli**  
Do odkurzania ram okiennych, szaf, profili itp.

\*w zależności od wyposażenia

- Odchylić szczotkę do tapicerki zgodnie z kierunkiem strzałki.
- Wysunąć wieniec szczotkowy obracając końcówkę zgodnie z kierunkiem strzałki.
- **Przed włożeniem wyposażenia Kombi w uchwyt wyposażenia należy wkręcić wieniec szczotkowy i złożyć szczotkę do tapicerki.**

#### Rysunek 11

W czasie krótkich przerw w odkurzaniu można skorzystać z zaczepu umieszczonego z tyłu urządzenia.

Wsunąć wypust z tworzywa sztucznego przy króćcu ssawki we wgłębienie z tyłu urządzenia.

### Po pracy

#### Rysunek 12

- Wyłączyć urządzenie, wyciągnąć wtyczkę z gniazda zasilającego.
- Krótco pociągnąć i puścić przewód zasilający (przewód zostanie automatycznie zwinięty).
- Ponowne pociągnięcie przewodu zasilającego włącza hamulec kablowy, krótkie pociągnięcie za przewód wyłącza hamulec.

#### Rysunek 13

Do odstawiania/transportowania urządzenia można korzystać z zaczepu rury ssącej znajdującego się na spodzie urządzenia. Pionowe ustawianie urządzenia. Wsunąć wypust z tworzywa sztucznego przy ssawce do podłóg we wgłębienie na spodzie urządzenia.

## Wymiana filtra

### Wymiana worka filtrującego

#### Rysunek 14

- Jeśli przy ssawce uniesionej z powierzchni podłogi i ustawieniu najwyższej mocy ssania, wskaźnik wymiany filtra świeci się intensywnie i równomiernie na czerwono trzeba wymienić worek filtrujący, również wtedy jeśli nie jest on jeszcze pełny. W tym przypadku konieczność wymiany powoduje rodzaj wypełnienia.
- Otworzyć pokrywę komory pyłowej poprzez naciśnięcie dźwigni zamykającej w kierunku wskazanym przez strzałkę.

#### Rysunek 15

Zamknąć worek filtrujący poprzez pociągnięcie za pokrywę zamykającą i wyjąć go.

#### Rysunek 16

Włożyć nowy worek filtrujący w uchwyt i zamknąć pokrywę komory pyłowej.

- **Uwaga: Pokrywa komory pyłowej zamyka się wyłącznie przy włożonym worku filtrującym względnie filtrze tekstylnym lub pojemniku na pył.**

Jeśli po wymianie worka filtrującego wskaźnik wymiany filtra nadal świeci się, należy sprawdzić, czy ssawka, rura lub wąż ssący nie są zatkane.



## Czyszczenie filtra zabezpieczającego silnik

Filtr zabezpieczający silnik należy czyścić w regularnych odstępach czasu poprzez wytrzeenie względnie wymycie!

### Rysunek 17

- Otworzyć pokrywę komory pyłowej.
- Wyciągnąć filtr zabezpieczający silnik w kierunku wskazywanym przez strzałkę.
- Oczyszczyć filtr zabezpieczający silnik poprzez wytrzeenie.
- W przypadku dużego zanieczyszczenia filtra zabezpieczającego silnik należy go wymyć.  
Następnie pozostawić filtr na co najmniej 24 godziny do wyschnięcia.
- Po czyszczeniu, wsunąć filtr zabezpieczający silnik do punktu zatrzaśnięcia w urządzenie i zamknąć pokrywę komory pyłowej.

## Wymiana filtra Hepa

Jeżeli urządzenie wyposażone jest w filtr Hepa, trzeba wymieniać go raz do roku.

### Rysunek 18

- Odblokować i otworzyć pokrywę zamykającą w kierunku wskazywanym przez strzałki.
- Poprzez naciśnięcie dźwigni zamykającej w kierunku wskazywanym przez strzałkę odblokować filtr Hepa i wyjąć go z urządzenia.

### Rysunek 19

- Włożyć nowy filtr Hepa i zablokować.
- Zamknąć kratkę wylotu powietrza.

**Po wessaniu drobnych cząsteczek pyłu (jak np. gips, cement, itp.), należy oczyścić filtr zabezpieczający silnik poprzez wytrzeenie, ewentualnie wymienić filtr zabezpieczający silnik i filtra Hepa.**

## Konserwacja

Przed każdym czyszczeniem odkurzacza trzeba go wyłączyć i wyciągnąć wtyczkę z gniazda zasilającego. Odkurzacze i elementy wyposażenia z tworzywa sztucznego mogą być czyszczone dostępnymi na rynku środkami do czyszczenia tworzyw sztucznych.

**! Nie wolno stosować żadnych środków szorujących, do czyszczenia szkła lub uniwersalnych środków czyszczących. W żadnym wypadku odkurzacza nie wolno zanurzać w wodzie.**

Komorę pyłową można w razie potrzeby oczyścić za pomocą drugiego odkurzacza lub po prostu suchą ścierką/pędzlem.

Zastrzega się wprowadzanie zmian technicznych.

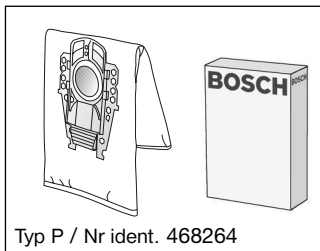

Typ P / Nr ident. 468264

**Opakowanie filtrów wymiennych BBZ41FP**

Zawartość:

4 worków filtrujących z zamknięciem

1 filtr wylotu powietrza Microsan

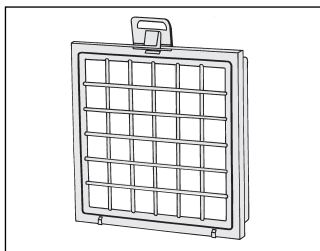
<http://www.dust-bag-bosch.com>**Filtr HEPA (klasa H12) BBZ151HF**

Zalecany dla alergików. Dla zapewnienia bardzo czystego powietrza wydmuchiwanego z odkurzacza.

Wymieniać co roku.

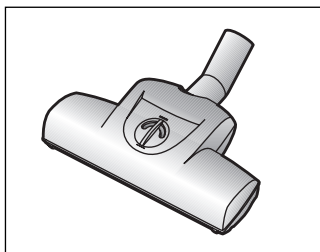
**Szczotka TURBO-UNIVERSAL® BBZ102TBB**

Szczotkowanie i odsysanie w jednym procesie roboczym dywanów o krótkim włosie oraz wykładzin dywanowych względnie wszystkich rodzajów wykładzin. Szczególnie nadaje się do usuwania sierści zwierząt. Napęd walca szczotkowego odbywa się za pomocą strumienia powietrza zasysanego przez odkurzacz. Nie jest wymagane żadne podłączenie elektryczne.

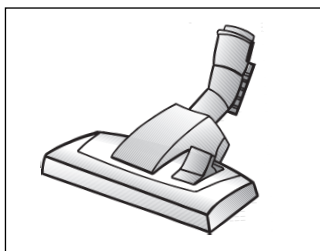
**Przełączana dysza do podłóg BBZ082BD**

Przełączana dysza do podłóg, nadaje się do dywanów i gładkich podłóg.

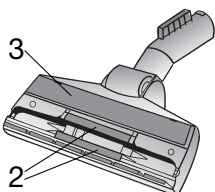
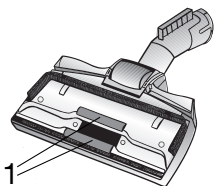

**Zgarniacz nici (1/2) oraz wkładkę do polerowania (3) można w razie potrzeby nabyć w dziale serwisowym.**

Zgarniacz nici (1): Nr ident. 188565

Zgarniacz nici (2): Nr ident. 184773

Wkładka do polerowania (3): Nr ident. 482209

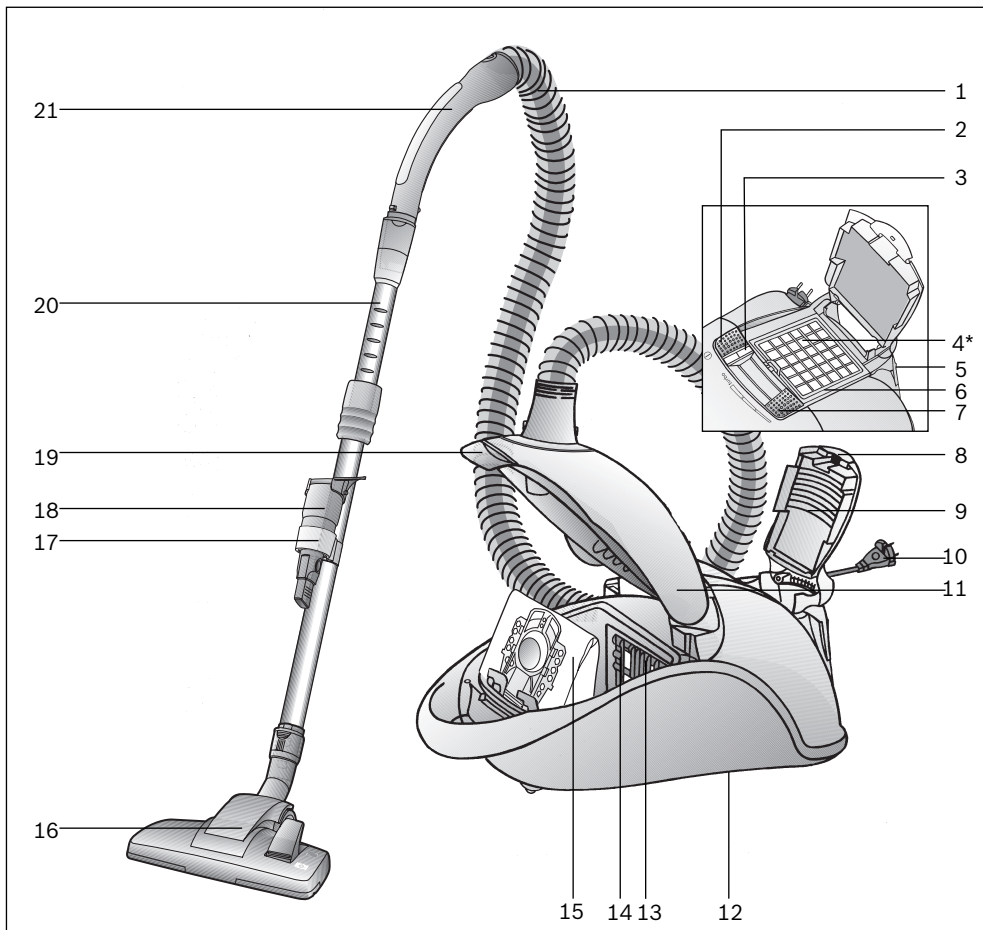

- |  |   |
|--|---|
| 1 Szivótömlő                                   | 14 Szűrőtartó   |
| 2 Be- ill. kikapcsoló gomb                     | 15 szűrőzacskó  |
| 3 Szűrőcsere-kijelző                           | 16 Átkapcsolható padlószívófej<br>reteszelőhüvellyel            |
| 4 Kifúvószűrő*                                 | 17 Tartozéktartó  |
| 5 Leállító segédeszköz                         | 18 Kombi-tartozék   |
| 6 Keret a kifúvószűrőhöz                       | 19 Zárókar  |
| 7 Szívóerő szabályzó                           | 20 Teleszkópcső a csúszókarmantyúval és a<br>reteszelőhüvellyel |
| 8 Zárópecek                                    | 21 Porszívócső fogantyú   |
| 9 Kifúvórács                                   |   |
| 10 Hálózati csatlakozókábel                    |   |
| 11 Porkamra fedél                              |   |
| 12 Porszívócső tartó (a készülék alsó oldalán) |   |
| 13 Motorvédő-szűrő                             |   |

\*kiviteltől függően

Köszönjük, hogy a Bosch BSG8 sorozat porszívóját választotta.

Ebben a használati utasításban különböző BSG8-os modellek leírását találja. Emiatt lehetséges, hogy nem minden tartozék és funkció egyezik meg az Ön által vásárolt modell tartozékaival és funkcióival.

Csak eredeti Bosch tartozékokat használjon, melyeket speciálisan az Ön porszívójához fejlesztettünk ki, azért hogy a legjobb porszívási eredményt érhesse el.

Kérjük, őrizze meg a használati utasítást. A porszívó továbbadásakor mellékelje a készülékhez a használati utasítást is.

## Rendeltetésszerű használat

Ez a porszívó nem ipari célokra, hanem csak a háztartásban történő alkalmazásra készült.

A porszívót kizárólag a használati utasítás előírásainak megfelelően használja.

A gyártó nem felel az olyan esetleges károkért, amelyek a nem rendeltetésszerű használat, vagy hibás kezelés következtében keletkeznek. Ezért feltétlenül tartsa be az alábbi utasításokat!

### A porszívó csak:

- eredeti szűrőzacskóval,
- eredeti pótalkatrészekkel és tartozékokkal vagy kiegészítő tartozékokkal használható

## Biztonsági útmutató

Ez a porszívó megfelel a technika mai állása szerint elfogadott szabályoknak és az ide vonatkozó biztonsági előírásoknak.

- A porszívót csakis a típus tábla szerint csatlakoztassa és helyezze üzembe.
- Soha ne porszívózzon szűrőzacskó nélkül. => A készülék károsodhat!
- Gyermekeknek csak felügyelet mellett szabad megengedni a porszívó használatát.
- A készüléket nem használhatják olyan személyek, akik pszichikai, érzékelési vagy szellemi képességei korlátozottak vagy tapasztalataik / ismereteik hiányosak (ideértve a gyermekeket is), kivéve ha őket felelős személy megtanította a készülék kezelésére.

### A porszívó nem használható a következő célra:

- emberek vagy állatok leporszívózására
- a következők felszívására:
  - egészségre ártalmas, éles szélű, forró vagy forrásban lévő anyagok
  - nedves vagy folyékony anyagok
  - gyúlékony vagy robbanásveszélyes anyagok és gázok
  - hamu, korom cserépkályhából és központifűtés-berendezésekből
  - nyomtatóból és fénymásolókból származó tonerpor.
- Kerülje a kézi fogantyúval, a fúvókával és a csővel történő szivást a fej közelében. => Sérülésveszély!
- Porszívózáskor állítsa a készüléket stabil, vízszintes felületre.

- Lépcsőkön történő porszívózásakor a készülék mindig a porszívózó személy alatti lépcsőfokon álljon.
- A következő esetekben a készüléket azonnal üzemben kívül kell helyezni és fel kell vennie a kapcsolatot az ügyfélszolgálattal:
  - ha sérült a hálózati csatlakozókábel.
  - ha tévedésből folyadékot szívott fel vagy folyadék került a készülék belsejébe.
  - ha a készülék leesett.
- Ne használja a hálózati csatlakozókábelt a porszívó húzására/mozgatására.
- Több óráig tartó folyamatos üzemeltetés esetén teljesen húzza ki a hálózati csatlakozókábelt.
- Ne a hálózati csatlakozókábelnél, hanem a csatlakozódugónál fogva húzza ki a dugót, ha a készüléket le akarja választani a hálózatról.
- A hálózati csatlakozókábelt ne húzza át éles peremeken és ne törje meg..
- Még mielőtt bármilyen munkát végezne el a porszívón vagy a tartozékokon, húzza ki a hálózati csatlakozódugót.
- Sérült porszívót ne helyezzen üzembe. Zavar esetén húzza ki a hálózati csatlakozódugót.
- A veszélyek elkerülése érdekében a porszívón csakis erre felhatalmazott ügyfélszolgálat végezhet javításokat és alkatrészcserét.
- Óvja a porszívót az időjárás behatásoktól, a nedvességtől és a hőforrásoktól.
- A porszívó nem alkalmas építkezéseken való alkalmazásra. => Az építési törmelék felszívása a készülék károsodásához vezethet.
- Ha nem porszívózik, kapcsolja ki a készüléket.
- A kiselejtezett készüléket azonnal tegye használhatatlanná, ezután végezze el szakszerű ártalmatlanítását.
- A műanyag zacskókat és fóliákat kisgyermekek által nem hozzáférhető helyen tárolja és ártalmatlanítsa. (fulladásveszély).
- a szűrőre (szűrőzacskó, motorvédő szűrő, kifúvószűrő stb.) ne kerüljön gyúlékony vagy alkohol tartalmú anyag.

## Környezetvédelmi tudnivalók

### ■ Csomagolás

A csomagolás védi a porszívót a szállítás során keletkező sérülésektől. A csomagolás környezetbarát anyagokból készült, és ezért újrafeldolgozásra alkalmas. A továbbiakban már nem szükséges csomagolóanyagot helyezze el a szelektív gyűjtőhelyek megfelelő tárolóiban.

### ■ Régi készülék

A régi készülék még sok értékes anyagot tartalmaz. Ezért kiselejtezett készülékét adja le újrahasonosításra kereskedőjénél vagy egy újrahasonosító telepen. Az aktuális ártalmatlanítási lehetőségekről érdeklődjön kereskedőjénél vagy a helyi önkormányzatnál.

## ■ A szűrő és a szűrőzacskó ártalmatlanítása

A szűrő és a szűrőzacskó környezetkímélő anyagokból készül. Ezért a háztartási szemétkébe is dobhatóak, amennyiben nem tartalmaznak arra ártalmas anyagokat.

## ! Kérjük, vegye figyelembe az alábbiakat

A hálózati csatlakozóaljzatot legalább 16 A biztosítéknak kell védenie.

Ha a biztosíték a készülék bekapcsolásakor időnként kioldana, annak az lehet az oka, hogy egyidejűleg egy másik, nagy áramfelvételű elektromos készülék is ugyanarra az áramkörre lett csatlakoztatva.

A biztosíték kioldása elkerülhető, ha a készüléket bekapcsolás előtt a legalacsonyabb teljesítményfokozatra állítja, majd működés közben kapcsolja fokozatosan magasabb teljesítményfokozatra.

**Kérjük, hogy hajtsa ki a képes oldalt.**

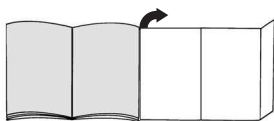

## Üzembehelyezés

### ábra 1

a) Kattintsa be a szívótömő csonkját a szívónyílásba.

b) A szívótömítő kivételéhez nyomja össze a két rögzítő pecket és húzza ki a tömlőt.

### ábra 2

Tolja a kézi fogantyút bekattanásig a teleszkópcsőbe. A szétszedéshez nyomja meg a kioldó hüvelyt és húzza ki a fogantyút.

### ábra 3

Tolja be a teleszkópcsövet bekattanásig a padlószívófej csőtoldalába. A szétszedéshez nyomja meg a kioldó hüvelyt és húzza ki a teleszkópcsövet.

### ábra 4

Nyomja meg a csúszókarmantyút a nyíl irányába a teleszkópcső kioldásához, és állítsa be a kívánt hosszúságra.

### ábra 5

Erősítse a tartozéktartót a szívócsőre, és tolja be felülről a kombitartozékot.

### ábra 6

Fogja meg a hálózati csatlakozókábelt a csatlakozódugónál fogva, húzza a kívánt hosszúságra, majd dugja be a hálózati dugaszolóaljzatba.

### ábra 7

Kapcsolja be, illetve ki a porszívót a be- kikapcsoló gombnak a nyíl irányába történő lenyomásával.

Ön egy nagy teljesítőképességű és nagy szívóerejű készüléket vásárolt. A maximális teljesítmény-beállítást ezért csak nagyon az erősen szennyezett, alacsony szálú szőnyegpadlóknál és kemény padlóknál használja.

\* kivittől függően

**ábra 8**

A szívóerő-szabályzóval tudja a kívánt szívóerőt fokozatmentesen beállítani.

■ Alacsonyabb teljesítmény-tartomány:



Kényes anyagok, pl. függönyök porszívózásához.

■ Közepes teljesítmény-tartomány:



Padlószőnyegek tisztításához, illetve enyhe szennyezettség esetén.

■ Nagyobb teljesítmény-tartomány:



Robusztus padlóborítások, kemény padló és erős szennyezettség esetén.

■ Turbó fokozat:



A nehezen eltávolítható és nagyon erős szennyezettségek eltávolításához.

## Szívás

**ábra 9**

A padlószívófej beállítása:

■ Szőnyegek és szőnyegpadlók szívásához =>

■ Kemény padlók szívásához =>

## Porszívózás a tartozékokkal

**ábra 10**

A kombitartozékot felfelé húzva vegye ki a tartozéktartóból.

**a) Réstisztító fej**

Rések és sarkok porszívózásához. A nehezen hozzáférhető helyeknél a kombi-tartozékot a réstisztító fej teleszkópszerű kihúzásával 2 fokozatban meg lehet hosszabbítani.

■ A réstisztító fejet mindkét fokozatban addig húzza kifelé, amíg az hallhatóan bekattan.

■ A teleszkópzár kioldásával (megnyomás a nyíl irányában) lehet a réstisztító fejet újra összetolni.

**b) Szőnyegtisztító fej**

Kárpitozott bútorok, kárpitok, függönyök stb. porszívózásához.

**c) Bútorecset**

Ablakkeretek, szekrények, profilok stb. porszívózásához.

■ Billentse át a szőnyegtisztító fejet a nyíl irányába.

■ A nyíl irányában történő elfordítással hajtsa ki a kefekoszorút.

■ **A kombitartozék tartozéktartóba történő behelyezése előtt a kefekoszorút fordítsa be, és a szőnyegtisztító fejet billentse vissza.**

**ábra 11**

Rövid porszívózási szüneteknél használhatja a leállító segédeszközt a készülék alján. Tolja a szívófej csonkjánál lévő a műanyagbordát a készülék alján lévő nyílásba.

\*kivitteltől függően



## A munka után

### ábra 12

- A készüléket kapcsolja ki, és a hálózati csatlakozódugót húzza ki a dugaszoló aljzatról.
- Kicsit húzza meg a hálózati csatlakozókábelt, majd engedje vissza (a kábel automatikusan feltekeredik).
- A hálózati csatlakozókábel ismételt meghúzása bekapcsolja a kábelféket, míg a kábel rövid meghúzása hatástalanítja azt.

### ábra 13

A készülék leállításához/szállításához használhatja a készülék alján lévő porszívócső tartót. Állítsa fel a készüléket. Tolja a padló-szívófejnél lévő műanyagbordát a készülék alján lévő nyílásba.

## Szűrőcsere

### A szűrőzacskó cseréje

#### ábra 14

- Ha a szűrőcsere-kijelző intenzíven és állandóan világít még akkor is, ha a legnagyobb szívásteljesítményű beállítás esetén felemeli a szívófejet szőnyegről a szűrőzacskót még akkor is cserélje ki, ha nem lenne teljesen tele. Ebben az esetben a beszívott tartalom jellege teszi a cserét szükségessé.
- Nyissa ki a porkamra fedelét a zárókar nyíl irányába történő tolásával.

#### ábra 15

Húzza ki a porzacskót a zárókapocsnál fogva, és vegye ki.

#### ábra 16

Az új szűrőzacskót helyezze be a tartóba, és zárja le a porkamra fedelét.

- **Figyelem: A porkamra fedele csak behelyezett vagy ciklon-portartállyal zárható le.**

**Ha a szűrőcsere-kijelző a szűrőzacskó kicserélése után is tovább világítana, kérjük ellenőrizze, hogy a szívófej, a cső vagy a szívótömlő nincs-e eltömődve.**

### A motorvédő-szűrő megtisztítása

A motorvédő-szűrőt rendszeres időközönként odaütögetéssel meg kell tisztítani illetve ki kell mosni!

#### ábra 17

- Nyissa ki a porkamra fedelét.
- Húzza ki a motorvédő szűrőt a nyíl irányában.
- A motorvédő szűrőt odaütögetéssel tisztítsa meg.
- Erős szennyezettség esetén mossa el a motorvédő szűrőt. A szűrőt a mosás után legalább 24 óráig hagyja száradni.
- Tisztítás után megállásig tolja be a motorvédő-szűrőt a készülékbe és zárja be a porkamra fedelét.

## A Hepa-szűrő cseréje

Ha az Ön készüléke egy Hepa-szűrővel van felszerelve, azt évente ki kell cserélni.

### ábra 18

- A zárókapocs nyíl irányában történő lenyomásával oldja ki a kifúvórácsot és nyissa ki.
- Oldja ki a Hepa aktívszén-szűrőt a zárókar működtetésével a nyíl irányában, és vegye ki.

### ábra 19

- Az új Hepa-szűrőt tegye a készülékbe, kattintsa be.
- Zárja le a kifúvórácsot.

**Finom porrészecskék felszívása után (mint például gipsz, cement stb.) a motorvédő-szűrőt ütögetéssel tisztítsa meg, esetleg cserélje ki a Hepa-szűrőt.**

## Ápolás

A porszívó minden tisztítása előtt a készüléket ki kell kapcsolni, és a hálózati csatlakozódugót ki kell húzni.

A porszívó és a műanyagból készült tartozékok

ápolásához szokványos műanyagtisztítót lehet használni.

- **Ne használjon súrolószert, üveg vagy általános tisztítószert. A porszívót soha ne tegye vízbe!**

A porkamrát szükség esetén egy másik porszívóval ki lehet porszívózni, vagy egyszerűen egy száraz portörlővel /porecsettel meg lehet tisztítani.

Műszaki változtatások joga fenntartva.

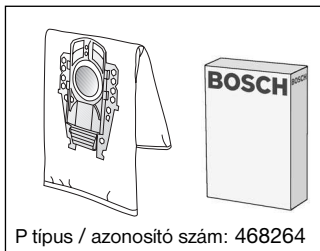

P típus / azonosító szám: 468264

**Csereszűrő-csomag: BBZ41FP**

Tartalom:

4 zárral ellátott szűrőzacskó

1 Microsan-kifúvósűrő

<http://www.dust-bag-bosch.com>

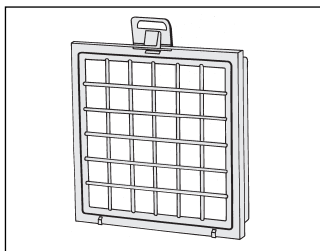

**Hepa-szűrő (H12 osztály): BBZ151HFB**

Allergiásoknak ajánlott. Különösen tiszta a kifújtt levegő.

Évente kell cserélni.

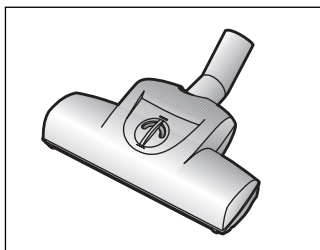

**TURBO-UNIVERZÁL®-kefe: BBZ102TBB**

Rövidszőrű szőnyegek és szőnyegpadlók, illetve mindenféle padlóburkolat kefézése és porszívózása egy munkalépésben. Különösen alkalmas állatszőr felszívására. A kefedob meghajtását a porszívó szívási légárama biztosítja. Elektromos áramot nem igényel.

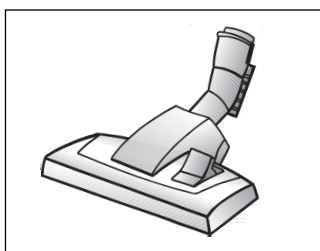

**Átkapcsolható padlószívófej BBZ082BD**

Átkapcsolható padlószívófej, alkalmas szőnyegekhez és sima padlókhöz.

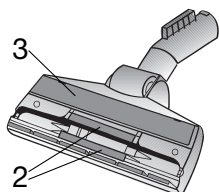
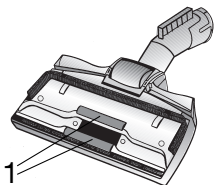

**Szösztelenítő (1/2) és polírozó feltét (3), amelyet szükség esetén a vevőszolgálatnál vásárolhat meg.**

Szösztelenítő (1):azonosító szám: 188565

Szösztelenítő (2):azonosító szám: 184773

Polírozó feltét(3): azonosító szám: 482209

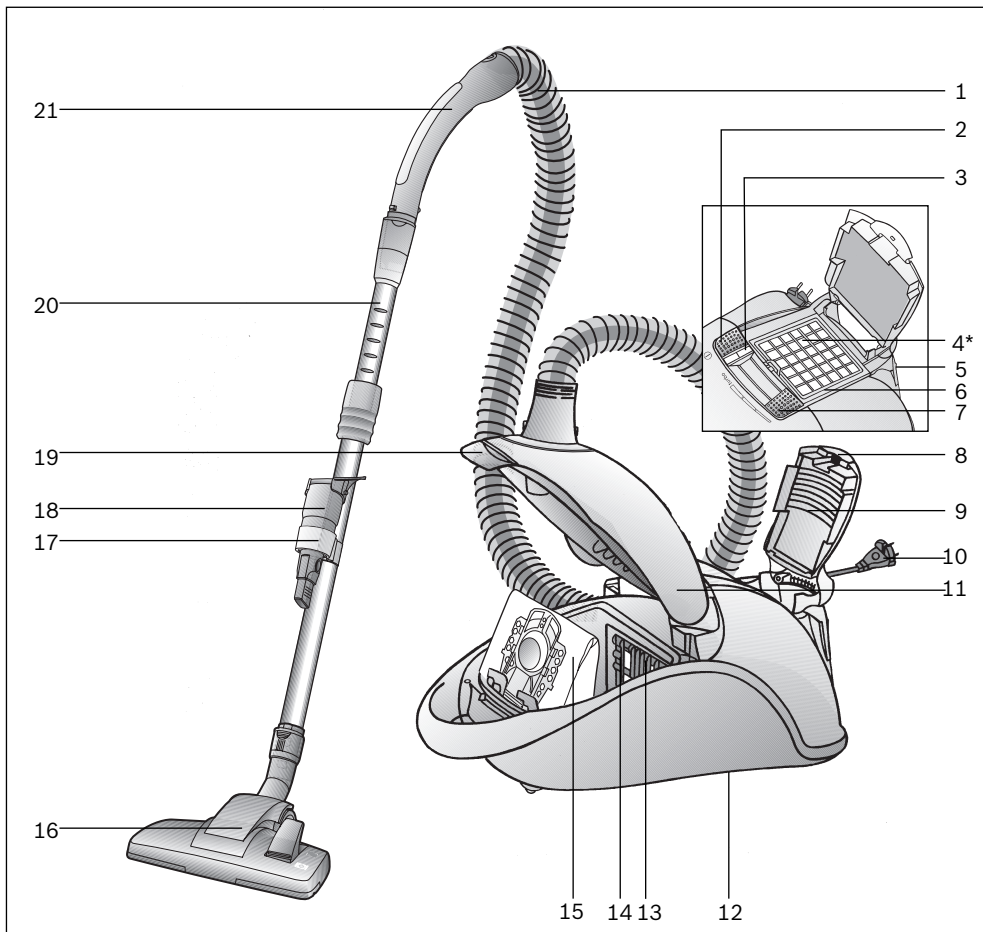

- |  |   |
|--|---|
| 1 Смукателен маркуч  | 13 Защитен филтър на мотора                                 |
| 2 Бутон за включване или изключване                                  | 14 Държач на филтъра  |
| 3 Индикация за смяна на филтъра                                      | 15 Торбичка за прах   |
| 4 Издухващ филтър*   | 16 Превключваема подова дюза с деблокираща втулка           |
| 5 Спомагателно устройство за паркиране                               | 17 Носач за принадлежности                                  |
| 6 Рамка на издухващия филтър   | 18 Комбинирани принадлежности                               |
| 7 Регулатор на силата на прахоизсмукване                             | 19 Блокиращ лост  |
| 8 Затваряща планка   | 20 Телескопна тръба с плъзгаща маншета и деблокираща втулка |
| 9 Издухващ филтър  | 21 Дръжка на маркуча  |
| 10 Шнур за присъединяване към мрежа                                  |   |
| 11 Капак на прахоуловителното отделение                              |   |
| 12 Спомагателно устройство за паркиране (на долната страна на уреда) |   |

\*в зависимост от екипировката

Радваме се, че сте решили да закупите прахосмукачка от серията BSG8 на Bosch.

В тези указания за употреба са представени различни модели BSG8. Затова е възможно да се окаже, че не всички описани свойства на оборудването и функции се отнасят за Вашия модел.

Вие трябва да използвате само оригинални консумативи на Bosch, които са разработени специално за Вашата прахосмукачка, за да постигнете възможно най-добър резултат от изсмукването.

Моля запазете указанията за употреба. При предаване на прахосмукачката на трети лица, моля предайте и указанията за употреба.

## Използване по предназначение

Тази прахосмукачка е предвидена само за използване в домакинството, а не за професионални цели. Използвайте прахосмукачката само съгласно инструкциите описани в указанията за употреба. Производителят не гарантира за евентуални повреди, които са причинени поради използване не по предназначение или неправилно поддържане. Поради това моля непременно съблюдавайте дадените по-долу указания!

### Прахосмукачката може да работи само с:

- Оригинална филтърна торба
- Оригинални резервни части, консумативи или специални консумативи

## Указания за безопасност

Тази прахосмукачка отговаря на признатите норми на техниката и свързаните с нея норми за безопасност.

- Свържете и пускайте в експлоатация прахосмукачката само съгласно фирмената табелка.
- Никога не работете без филтърна торба. => Прахосмукачката може да се повреди!
- Позволявайте на деца да използват прахосмукачката само под контрол.
- Този уред не трябва да се ползва от лица с ограничени физически, сензорни или умствени способности или лица без опит / знание (включително деца), освен ако са обучени в работата с уреда от отговорен за това човек.

### използва за:

- Изсмукване на прах от хора или животни
- Всмукване на:
  - вещества вредни за здравето, с остри ръбове, горещи или горящи
  - влажни или течни вещества
  - леко възпламеними или експлозивни вещества и газове
  - пепел, сажди от камини и централни отоплителни инсталации
  - прах от тонер от принтери или копирни машини.
- Избягвайте изсмукването на прах с ръкохватка, дюзи и тръба в близост до главата.  
=> Има опасност от нараняване!
- При изсмукване на прах поставяйте уреда върху твърда, сигурна основа.

- При изсмукване на прах на стълбище уредът трябва да стои винаги по-ниско от ползвателя.
- При посочените по-долу случаи уредът трябва веднага да се изключи и Вие да се свържете със сервиза:
  - ако е повреден проводникът за захранване от мрежата.
  - ако по погрешка сте засмукали течност или във вътрешността на уреда е попаднала течност
  - ако уредът е паднал от високо.
- Не използвайте кабели за мрежово захранване за носене / транспортиране на прахосмукачката.
- При неколкочасов продължителен режим на работа изтеглете напълно кабели за мрежово захранване.
- За да разкачите уреда от мрежата не дърпайте за кабели за мрежово захранване, а за щепсела.
- Не прокаравайте кабели за мрежово захранване през остри ръбове и не го прищипвайте.
- Преди всички работи по прахосмукачката и консумативите извадете мрежовия щепсел.
- Не пускайте в експлоатация повредена прахосмукачка. При появяване на неизправности извадете щекера от мрежовия контакт.
- За избягване на опасности, ремонтите и смяната на резервни части на прахосмукачката трябва да се извършват само от оторизиран сервиз.
- Предпазвайте прахосмукачката от външни климатични влияния, влага и източници на топлина.
- Прахосмукачката не е пригодена за работа на строителни площадки. => Засмукването на отпадъци от строителни работи може да повреди прахосмукачката.
- Изключвайте уреда, когато не се работи с него.
- Направете веднага неизползваеми излезлите от употреба уреди, след това ги предайте за унищожаване на отпадъци съобразно изискванията.
- Пластмасови торби и фолия трябва да се съхраняват и унищожават така, че малки деца да нямат достъп до тях (Опасност от задушаване).
- не поставяйте възпламеняеми или съдържащи алкохол материали върху филтрите (филтърна торба, защитен филтър на мотора, издухващ филтър и т.н.).

## Указания за унищожаване

- **Опаковка**  
Опаковката предпазва прахосмукачката от повреда при транспортиране. Тя е направена от незамърсяващи околната среда материали и поради това може да бъде рециклирана. Изхвърляйте ненужните Ви вече опаковъчни материали в местата за събиране на системата за повторно използване "Зелена точка".
- **Стар уред**  
Старите прахосмукачки често все още съдържат ценни материали. За това предайте Вашата стара прахосмукачка на Вашия специализиран търговец или в един

от центрoвете за рециклиране за повторно използване. Информация за актуалните начини на унищожаване Вие можете да получите от Вашия специализиран търговец или във Вашия общински съвет.

### ■ Унищожаване на филтъра и филтърната торба

Филтърът и филтърната торба са произведени от незамярсяващи околната среда материали. В случай, че те не съдържат вещества, които са забранени за битовите отпадъци, Вие можете да ги изхвърлите с нормалните битови отпадъци.

### ■ Моля имайте предвид

- Мрежовия контакт трябва да е осигурен с предпазител от най-малко 16 А. Ако предпазителят се задейства при включване на уреда, това може да се дължи на едновременно свързване в същата електрическа верига други електроуреди с висок параметър на входа. Задействането на предпазителя е предотвратимо, ако настроите уреда преди включване на най-ниска степен на мощност и едва след това изберете по-висока.

**Моля отгърнете страниците с рисунки!**

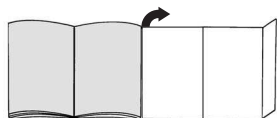

## Пускане в действие

### Рис. 1

- а) Поставете шуцера на смукателния маркуч в смукателния отвор до щракване.
- б) При сваляне на смукателния маркуч натиснете двете фиксиращи издатини и издърпайте маркуча.

### Рис. 2

Вкарайте дръжката в телескопната тръба до щракване. За освобождаване на връзката натиснете деблокиращата втулка и извадете дръжката.

### Рис. 3

Вкарайте телескопната тръба в шуцера на подовата дюза до щракване. За освобождаване на връзката натиснете деблокиращата втулка и извадете телескопната тръба.

### Рис. 4

Деблокирайте телескопната тръба чрез натискане на плъзгащата маншета в посока на стрелката и установете исканата дължина.

### Рис. 5

Закрепете носача за принадлежности на смукателната тръба и плъзнете отгоре комбинираните принадлежности.

### Рис. 6

Хванете шнура за присъединяване към мрежа за щепсела, издърпайте го до желаната дължина и включете щепсела в мрежата.

\*Според екипировката



**Рис. 7**

Включвайте или изключвайте прахосмукачката чрез задействане на бутона за включване или изключване в посока на стрелката.

Вие си купихте един много мощен уред с голяма производителност на прахоизсмукване.

Поради това прахоизсмукването на максимална мощност се препоръчва само при много силно замърсени мокетни подови настилки с нисък флор или твърди подове.

**Рис. 8**

Чрез задействане на регулатора на силата на прахоизсмукване може да се настрои безстепенно желаната сила на прахоизсмукване.

■ По-малка Диапазон на мощност:

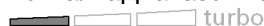

За изсмукване на прах по чувствителна материали, например пердета.

■ Средна Диапазон на мощност:



За почистване на килимни подови настилки и при незначително замърсяване.

■ По-висока Диапазон на мощност:



За почистване на груби подови настилки, твърди подове и при силно замърсяване.

■ Турбодиапазон:



За почистване на упорити и много силни замърсявания.

**Прахоизсмукване****Рис. 9**

Регулиране на подовата дюза:

- За прахоизсмукване по мокети и мокетни подови настилки =>
- За прахоизсмукване на твърди подове =>

**Изсмукване на прах с принадлежности****Рис. 10**

Извадете нагоре от носача комбинираните принадлежности.

**а) Дюза за фуги**

За прахоизсмукване по фуги и ъгли.

За трудно достъпни места комбинираните принадлежности могат да бъдат удължени, като за тази цел изтеглете на две степени телескопно дюзата за фуги.

■ Извадете дюзата за фуги в двете степени, докато се фиксира с доловимо прищракване.

■ Чрез освобождаване на телескопичните фиксатори (натиснете по посока на стрелката) дюзата за фуги може отново да се събере.

**б) Дюза за тапицерия**

За прахоизсмукване на тапицирани мебели, завеси и т.н.

**с) Четка за мебели**

За прахоизсмукване по рамки на прозорци, шкафове, профили и т.н.

■ Обърнете нагоре дюза за тапицерия по посока на стрелката.

■ Чрез завъртане в посока на стрелката се изкарва венецът на четката.

- **Преди поставянето на комбинираните принадлежности в носача венецът на четката трябва да се прибере и дюзата за тапицерия да се обърне обратно.**

#### Рис. 11

При кратки паузи при прахоизсмукване Вие можете да използвате спомагателното устройство за паркиране на обратната страна на уреда. Вкарайте пластмасовото ребро на щуцера на дюзата във вдлъбнатината на обратната страна на уреда.

## След работа

#### Рис. 12

- Изключете уреда, извадете щепсела от контакта.
- Дръпнете кратко шнура за присъединяване към мрежата и го отпуснете (шнурът автоматично се навива).
- За да активирате спирачката на шнура дръпнете отново шнура за присъединяване към мрежата, повторното кратко дръпване за шнура деактивира спирачката.

#### Рис. 13

За паркиране/транспортиране на уреда Вие можете да използвате спомагателното устройство за паркиране на долната страна на уреда. Поставете уреда във вертикално положение. Вкарайте пластмасовите ребра на подовата дюза във вдлъбнатината на обратната страна на уреда.

## Смяна на филтъра

### Смяна на филтърната торбичка

#### Рис. 14

- Ако при повдигната от пода дюза и максимална мощност на изсмукване индикацията за смяна на филтъра свети интензивно и равномерно, то трябва да се смени филтърната торбичка, даже ако тя още не е съвсем пълна. В този случай смяната е необходима поради вида на запълнения материал.
- Отворете капака на прахоуловителното отделение със задействане на блокиращия лост в посока на стрелката.

#### Рис. 15

Затворете филтърната торбичка посредством дърпане на затварящата планка и я извадете.

#### Рис. 16

Поставете новата филтърна торбичка в държача и затворете капака на прахоуловителното отделение

- **Внимание: Капакът на прахоуловителното отделение може да бъде затворен само с поставена филтърна торбичка или текстилен филтър или колектор за прах.**
- **Ако след смяна на филтърната торбичка показателя за смяна на филтъра продължава да свети, моля проверете, дали дюзата, тръбата или смукателния маркуч не са задръстени.**

## Почистване на защитния филтър на двигателя

Почиствайте редовно на равни интервали от време защитния филтър на двигателя посредством почукване или промиване!

### Рис. 17

- Отворете капака на прахоуловителното отделение.
- Извадете защитния филтър на двигателя чрез издърпване в посока на стрелката.
- Почистете защитния филтър на двигателя посредством почукване.
- В случай на силно замърсяване промийте защитния филтър на двигателя.
- След това оставете филтъра да стои най-малко 24 часа, за да изсъхне.
- След почистване, вкарайте защитния филтър на мотора в уреда до фиксиране и затворете капака на прахоуловителното отделение.

## Смяна на филтъра Нера

Ако Вашият уред е снабден с филтър Нера, то той трябва да бъде сменян един път в годината.

### Рис. 18

- Чрез натискане на затварящата планка в посока на стрелката деблокирайте и отворете издухващата решетка.
- Освободете филтъра Нера посредством задействане на блокиращия лост в посока на стрелката и го извадете от уреда.

### Рис. 19

- Поставете новия филтър Нера и го фиксирайте.
- Затворете издухващата решетка.

**След смучене на фини частици прах (като например на гипс, цимент и др.), почистете чрез почукване защитния филтър на двигателя, евентуално сменете защитния филтър на двигателя и издухващия филтър.**

## Поддържане

Преди всяко почистване на прахосмукачката трябва да бъде изключена и мрежовия щепсел изваден от контакта.

Прахосмукачката и пластмасовите части на принадлежностите могат да бъдат почиствани с наличните на пазара средства за почистване на пластмаси.

**■ Не бива да бъдат използвани**  
**● изтриващи средства, средства за почистване на стъкло или универсални почистващи средства. Прахосмукачката да не бъде потопявана във вода.**

При необходимост прахоуловителното отделение може да бъде изсмукано с помощта на втора прахосмукачка или просто да бъде почистено със суха кърпа за прах/четка за прах.

Правото за правене на технически изменения е запазено.



Идентификационен номер 468264

## Сменяем филтърен пакет BBZ41FP

Съдържание:

4 Сменяем филтър със заключалка  
1 микрохигиеничен филтър

<http://www.dust-bag-bosch.com>

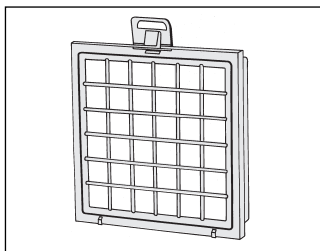

## филтър HEPA (клас H12) BBZ151HF

Препоръчва се за алергии. За изключително чист издухан въздух. Да се сменя един път в годината.

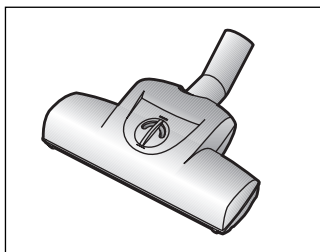

## Четка TURBO-UNIVERSAL® BBZ102TBV

Четкане и изсмукване на прах в една работна операция по мокет с къс флор и мокетни подови настилки или за всички настилки. Особено пригодена за изсмукване на животински косми. Задвижването на четковия валик става през засмуквания поток на прахосмукачката. Няма нужда от присъединяване към електрическата мрежа.

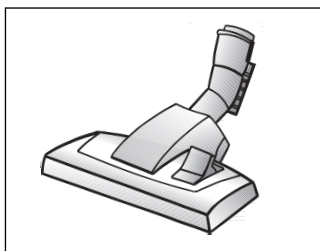

## Подова дюза BBZ082BD

Превключваема подова дюза, пригодена за мокет и гладки подове.

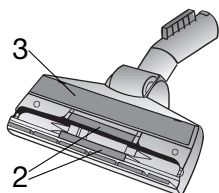
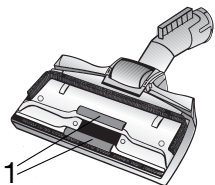

**Повдигачът на конци (1/2) и приставката за полиране (3) могат при необходимост да бъдат получени чрез сервизната служба.**

Повдигач на конци (1):  
Идентификационен  
номер 188565

Повдигач на конци (2):  
Идентификационен  
номер 184773

Приставка за полиране (3):  
Идентификационен  
номер 482209

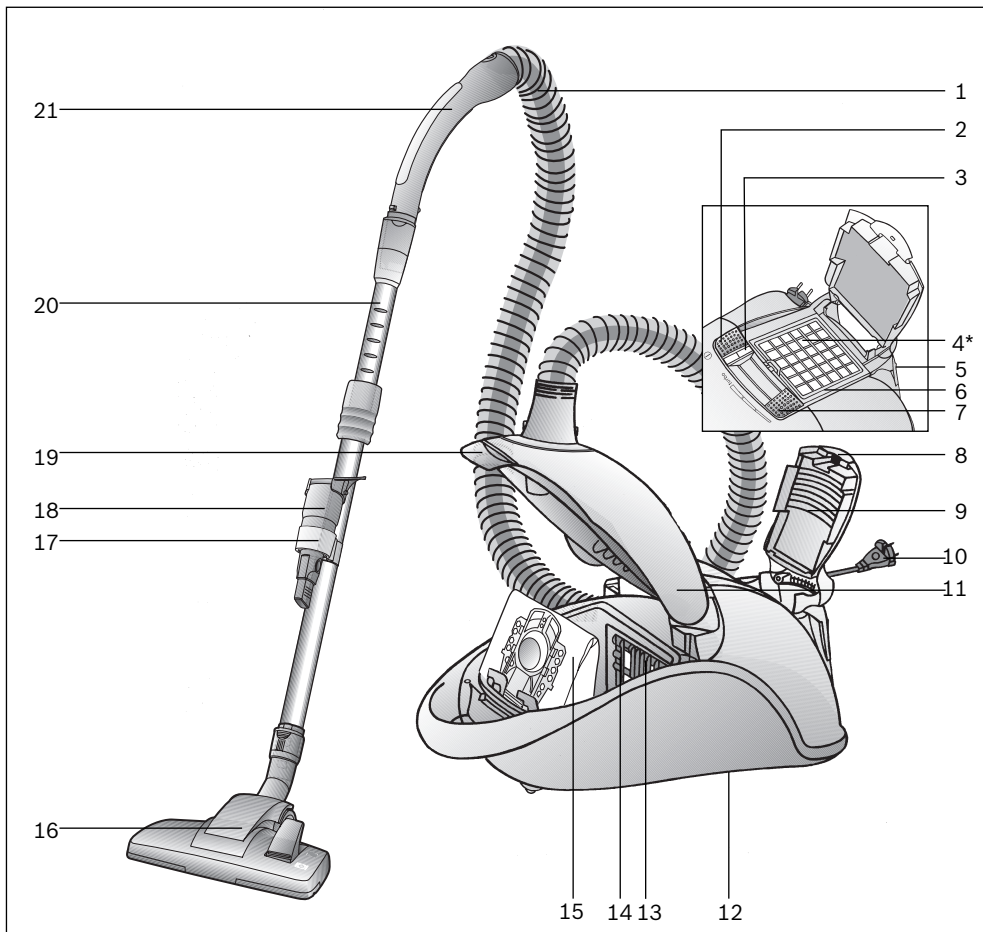

- |   |   |
|---|---|
| 1 Шланг   | 13 Предохранительный фильтр мотора                                    |
| 2 Выключатель                                     | 14 Держатель фильтра  |
| 3 Индикатор смены фильтра                         | 15 Мешок для сбора пыли   |
| 4 Продувочный фильтр*                             | 16 Насадка для пола/ковра с разблокировочной муфтой                   |
| 5 Подставка для щетки                             | 17 Держатель принадлежностей  |
| 6 Рамка продувочного фильтра                      | 18 Комби-насадка  |
| 7 Регулятор мощности всасывания                   | 19 Зажимной рычаг   |
| 8 Защелка   | 20 Телескопическая труба с муфтой-ползунком и разблокировочной муфтой |
| 9 Решетка вентилятора                             | 21 Ручка  |
| 10 Сетевой кабель                                 |   |
| 11 Крышка пылесборного отсека                     |   |
| 12 Парковочные защелки (с нижней стороны прибора) |   |

\*в зависимости от комплектации

Мы рады, что Вы остановили свой выбор на пылесосе Bosch серии BSG8.

В этой инструкции по эксплуатации представлены различные модели BSG8. Поэтому возможно, что некоторые функции и принадлежности, описанные здесь, могут отсутствовать у Вашего прибора.

Чтобы гарантировать наилучший результат уборки, Вам необходимо использовать только оригинальные принадлежности Bosch, разработанные специально для Вашего пылесоса.

Сохраните инструкцию по эксплуатации. При передаче пылесоса новому владельцу не забудьте передать также инструкцию по эксплуатации.

## Указания по использованию

Данный пылесос предназначен для уборки бытовых помещений, он не предназначен для промышленного использования.

Используйте пылесос только согласно инструкции по эксплуатации.

Изготовитель не несёт ответственности за повреждения, полученные в результате использования пылесоса не по назначению или неправильного обращения с ним. Поэтому обязательно соблюдайте указания, приведённые ниже!

## В процессе эксплуатации пылесоса необходимо использовать:

- оригинальный сменный пылесборник
- оригинальные запчасти, принадлежности или специальные принадлежности

## Правила техники безопасности

Данный пылесос соответствует общепризнанным техническим требованиям и специальным правилам техники безопасности.

- Подсоединение к электросети и включение пылесоса должно производиться только с учётом данных типовой таблички.
- Не используйте пылесос без сменного пылесборника.  
=> Пылесос может быть повреждён!
- Разрешайте детям пользоваться пылесосом только в присутствии взрослых.
- Запрещается самостоятельно пользоваться прибором людям с ограниченными физическими или умственными способностями, а также лицам, не ознакомленным с правилами эксплуатации пылесоса (в том числе детям).

## Запрещается использовать пылесос для:

- чистки людей и животных;
- всасывания:
  - вредных для здоровья веществ, острых, горячих или раскалённых предметов;
  - мокрых предметов или жидкостей;
  - легковоспламеняющихся или взрывчатых веществ и газов;

- пепла, сажи из кафельных печей и установок центрального отопления;
- тонера из принтеров или копировальных аппаратов.
- Не подносите всасывающий шланг с ручкой, насадки и трубку к голове.  
=> Это может привести к травме!
- При уборке ставьте пылесос на твёрдую и устойчивую поверхность.
- При уборке лестницы пылесос всегда должен находиться ниже пользователя.
- В следующих случаях следует немедленно прекратить использование пылесоса и связаться с сервисной службой:
  - при повреждении сетевого кабеля;
  - при случайном всасывании жидкости или при попадании жидкости внутрь пылесоса;
  - при падении пылесоса.
- Не используйте сетевой кабель для переноски/транспортировки пылесоса.
- Для многочасовой работы в непрерывном режиме полностью вытягивайте сетевой кабель.
- При отсоединении пылесоса от электросети всегда беритесь рукой за вилку, а не за сетевой кабель.
- Следите за тем, чтобы сетевой кабель не был зажат и не попадал на острые края предметов.
- Перед проведением любых работ по ремонту и техническому обслуживанию пылесоса отсоединяйте его от электросети.
- Не пользуйтесь неисправным пылесосом. При возникновении неисправности вынимайте вилку из розетки.
- Во избежание опасности все работы по ремонту и замене деталей пылесоса следует выполнять только в авторизованной сервисной службе.
- Защищайте пылесос от воздействия неблагоприятных климатических условий, влажности и источников тепла.
- Пылесос не предназначен для эксплуатации на строительных объектах.  
=> При засасывании строительного мусора пылесос может выйти из строя.
- Выключайте пылесос даже при небольших паузах в уборке.
- Отслуживший пылесос сделайте непригодным для дальнейшего использования, а затем утилизируйте в соответствии с действующими правилами.
- Пакеты и плёнки из полимерных материалов следует хранить и утилизировать вне зоны доступа малолетних детей (опасность удушья).
- запрещается обрабатывать пылесборник и фильтры (моторный фильтр, выпускной фильтр и т.д.) горючими спиртосодержащими веществами.

## Инструкции по утилизации

### ■ Упаковка

Упаковка служит для защиты пылесоса от повреждений при транспортировке. Она изготовлена из экологически чистых материалов, поэтому её можно использовать для вторичной переработки. Искользованные упаковочные материалы относите в пункты приёма вторсырья.



### ■ Отслужившие приборы

Отслужившие приборы являются ценным сырьем для дальнейшего использования. Поэтому отслуживший прибор следует отнести дилеру или в пункт приёма вторсырья для дальнейшей утилизации. Информацию о способах утилизации спрашивайте у дилера или в местной администрации.

### ■ Утилизация фильтра и сменного пылесборника

Фильтр и сменный пылесборник изготовлены из экологически безвредных материалов. Если они не содержат в себе никаких веществ, запрещённых к утилизации с бытовым мусором, то вы можете утилизировать их вместе с бытовым мусором.

### ! Внимание:

- Сетевая розетка должна быть защищена предохранителем на 16 А. Если при включении прибора предохранитель сразу же перегорел, это означает, что одновременно в данную электрическую цепь был включён другой прибор с большой общей потребляемой мощностью. Срабатывание предохранителя можно предотвратить, если перед включением прибора установить минимальную мощность, а затем постепенно увеличить её.

### Разверните страницы с рисунками!

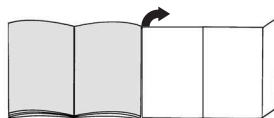

### Пользование

#### Рис. 1

- Вставьте патрубок шланга в соответствующее отверстие.
- Чтобы отсоединить шланг, нажмите на оба фиксатора и выньте патрубок шланга из отверстия.

#### Рис. 2\*

Задвигайте ручку в телескопическую трубу до надежной фиксации. Чтобы отсоединить телескопическую трубу, нажмите на разблокировочную муфту и вытащите ручку.

#### Рис. 3\*

Задвигайте телескопическую трубу в патрубок насадки для пола до надежной фиксации. Чтобы отсоединить телескопическую трубу, нажмите на разблокировочную муфту и вытащите трубу из патрубка.

#### Рис. 4\*

Нажимая на муфту-ползунок в направлении стрелки, разблокируйте телескопическую трубку и установите необходимую длину.

\*в зависимости от комплектации

**Рис. 5**

Закрепите держатель принадлежностей на всасывающей трубке и наденьте на него комби-насадку.

**Рис. 6**

Возьмитесь за вилку сетевого кабеля, вытяните его на нужную длину и вставьте вилку в розетку.

**Рис. 7**

Пылесос включается и выключается выключателем.

Вы приобрели очень мощный и надежный прибор. Максимальная мощность прибора предназначена только для чистки сильно загрязненных ковровых напольных покрытий с коротким ворсом или твердых напольных покрытий.

**Рис. 8**

Подходящая мощность всасывания плавно устанавливается регулятором мощности всасывания.

■ Минимальный уровень мощности:

 turbo

для чистки деликатных тканей, например занавесок.

■ Средний уровень мощности:

 turbo

Для чистки ковровых покрытий и при слабом загрязнении.

■ Максимальный уровень мощности:

 turbo

для чистки грубых и твердых покрытий и при сильном загрязнении.



■ Турборежим:

 turbo

для чистки стойких и очень сильных загрязнений.

**Уборка****Рис. 9**

Используйте насадку для пола:

- для чистки ковров и ковровых покрытий => 
- для чистки твердых напольных покрытий => 

**Использование принадлежностей****Рис. 10**

Снимите комби-насадку с держателя принадлежностей движением вверх.

**a) Щелевая насадка**

Для чистки щелей и углов.

Для уборки в труднодоступных местах комби-насадка оснащена двухступенчатыми телескопическими вставками, с помощью которых можно удлинить щелевую насадку.

- Вытяните щелевую насадку на обе ступени так, чтобы было слышно, как она зафиксирована.

- Освободив фиксаторы телескопических вставок (нажатием в направлении стрелки), можно снова уменьшить длину щелевой насадки.

**b) Насадка для мягкой мебели**

Для чистки мягкой мебели, занавесок и т. п.

- Мягкая щётка для корпусной мебели Для чистки оконных рам, шкафов, профилей и т. п.

- Откиньте насадку для мягкой мебели в направлении стрелки.

- Чтобы выдвинуть щетину, поверните насадку в направлении стрелки.

- **Перед установкой комби-насадки в держатель принадлежностей щетинный венец нужно убрать и сложить насадку для мягкой мебели.**

**Рис. 11**

Если Вам необходимо сделать короткую паузу в уборке, задействуйте подставку для щетки с задней стороны прибора. Пластмассовые выступы на патрубке насадки вставьте в прорези на задней стороне прибора.

**После уборки****Рис. 12**

- Выключите прибор и отсоедините его от электросети.
- Коротко потяните за сетевой кабель и отпустите его (кабель автоматически сматается).
- Если потянуть за сетевой кабель еще раз, то фиксатор кабеля снова активизируется, а если еще раз - деактивизируется.

**Рис. 13**

Для хранения/транспортировки прибора можно воспользоваться парковочными защелками, расположенными с нижней стороны. Поставьте прибор вертикально. Пластмассовые выступы на патрубке насадки вставьте в прорези с нижней стороны прибора.

**Смена фильтра****Смена мешка для сбора пыли****Рис. 14**

- Если при поднятой насадке и установленной максимальной мощности всасывания индикатор загрязнения фильтра горит ярким и равномерным светом, следует заменить мешок для сбора пыли, даже если он еще не заполнен. В этом случае необходимость замены зависит от характера содержащегося в мешке мусора.
- Откройте крышку пылесборного отсека, отжав зажимной рычаг в направлении, указанном стрелкой.

**Рис. 15**

Закройте мешок, потянув за клапан, и выньте его.

**Рис. 16**

Вставьте новый мешок в держатель и закройте крышку пылесборного отсека.

- **Внимание: Крышка пылесборного отсека закрывается только при вставленном мешке для сбора пыли / текстильном фильтре или контейнере для сбора пыли. Если после замены мешка для сбора пыли индикатор загрязнения фильтра продолжает гореть, то следует проверить и прочистить насадку, трубку и шланг.**

## Чистка фильтра защиты двигателя

Фильтр защиты двигателя рекомендуется регулярно чистить!

### Рис. 17

- Откройте крышку пылесборного отсека.
- Выньте фильтр защиты двигателя в направлении стрелки.
- Отряхните пыль с фильтра защиты двигателя.
- В случае сильного загрязнения замените фильтр защиты двигателя.  
Дайте фильтру обсохнуть в течение 24 часов.
- После очистки вставьте фильтр защиты двигателя на место до упора и закройте крышку пылесборного отсека.

## Замена фильтра Нера

Если Ваш прибор оснащен фильтром Нера, то раз в год необходимо менять этот фильтр.

### Рис. 18

- Нажмите на защелку в направлении стрелки, при этом решетка вентилятора разблокируется и откроется.
- Нажатием зажимного рычага в направлении стрелки фильтр Нера разблокируется, и его можно вынимать.

### Рис. 19

- Вставьте новый фильтр Нера и зафиксируйте его.
- Закройте решетку вентилятора.

**После уборки мелкой пыли (напр., гипса, цемента и т. п.) очистите фильтр защиты двигателя, при необходимости замените его и выпускной фильтр.**

## Уход

Перед каждой чисткой пылесоса выключите его и выньте вилку сетевого кабеля из розетки. Пылесос и пластмассовые принадлежности можно чистить обычными средствами для чистки пластмассы.

- **Не использовать пенные моющие средства, средства для мытья окон или универсальные моющие средства. Не погружайте пылесос в воду.**

При необходимости пылесборный отсек можно вычистить при помощи другого пылесоса, протереть сухой тряпочкой или почистить метелочкой для пыли.

Оставляем за собой право на внесение технических изменений.

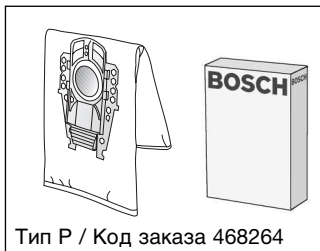

Тип Р / Код заказа 468264

**Упаковка сменных фильтров BBZ41FP**

В комплект входит:

4 мешков для сбора пыли с фиксатором  
1 выпускной фильтр Microsan

<http://www.dust-bag-bosch.com>

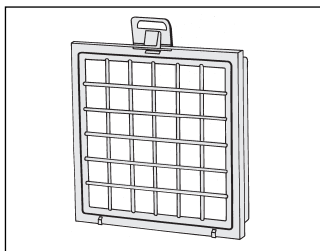

**Фильтр Нера (класс H12) BBZ151HF**

Рекомендуется для аллергиков. Обеспечивает исключительную чистоту выдуваемого воздуха. Заменять ежегодно.

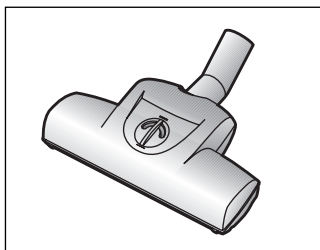

**Щетка TURBO-UNIVERSAL® BBZ102TBV**

Одновременно чистит щеткой и всасывает пыль из ковров и напольных ковровых покрытий с коротким ворсом или любых напольных покрытий. особенно эффективна для удаления шерсти животных. Привод ролика щетки осуществляется потоком всасываемого пылесосом воздуха. Никакого дополнительного подключения к электросети.

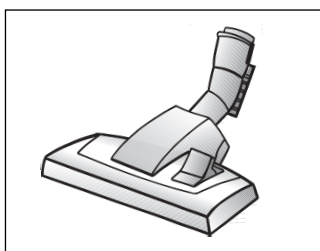

**Насадка для пола BBZ082BD**

Насадка для пола с переключателем, подходит для ковров и гладких полов.

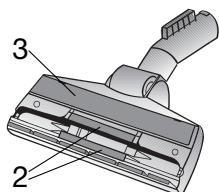
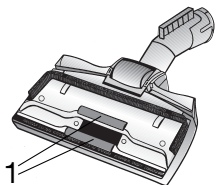

**Щеточку для ниток (1/2) и полировальную вставку(3) при необходимости можно заказать в сервисной службе.**

Щеточка для ниток (1):

Код заказа 188565

Щеточка для ниток (2):

Код заказа 184773

Полировальная вставка (3):

Код заказа 482209

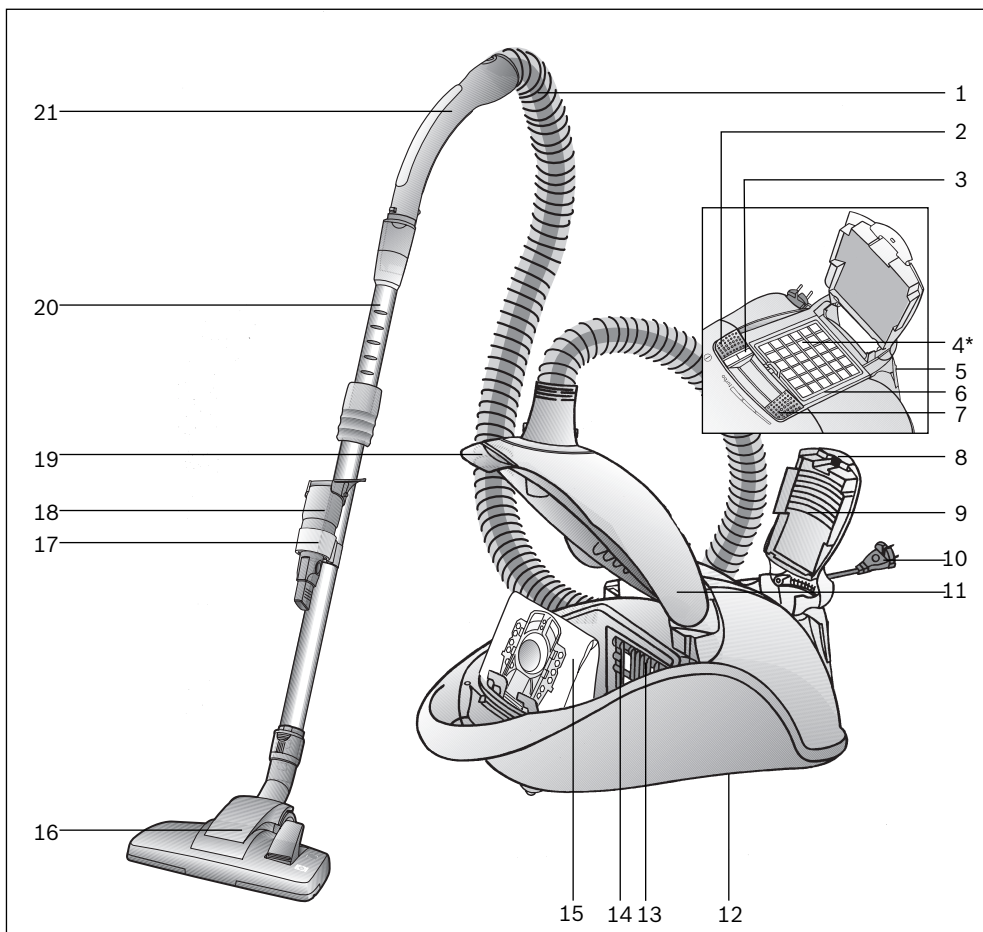

- |   |  |
|---|--|
| 1 Furtun de aspirație   | 13 Filtru de protecție a motorului                           |
| 2 Buton de pornire-oprire   | 14 Suportul filtrului  |
| 3 Indicator de schimbare a filtrului                                  | 15 Sac de filtrare   |
| 4 Filtru pentru aerul evacuat*  | 16 Perie comutabilă pentru podele cu bucușă de deblocare     |
| 5 Dispozitiv auxiliar de fixare                                       | 17 Suport accesorii  |
| 6 Rama filtrului pentru aerul evacuat                                 | 18 Accesoriu combinat  |
| 7 Regulator al puterii de aspirație                                   | 19 Mâner de închidere  |
| 8 Clapetă de închidere  | 20 Tub telescopic cu manșetă glisantă și bucușă de deblocare |
| 9 Grătar pentru aerul evacuat   | 21 Mânerul furtunului  |
| 10 Cablu de racordare la rețea  |  |
| 11 Capacul compartimentului de praf                                   |  |
| 12 Dispozitiv auxiliar pentru așezare (pe partea de jos a aparatului) |  |

\*în funcție de dotare

Ne bucurăm pentru faptul că ați decis să achiziționați un aspirator Bosch din seria de fabricație BSG8.

În aceste instrucțiuni de utilizare sunt reprezentate diferite modele BSG8. De aceea este posibil ca nu toate caracteristicile de dotare și funcțiile descrise să fie valabile pentru modelul dumneavoastră.

Utilizați numai accesoriile originale Bosch, care au fost dezvoltate special pentru aspiratorul dumneavoastră, pentru a obține cel mai bun rezultat posibil al aspirării.

Vă rugăm să păstrați instrucțiunile de utilizare. În caz că dați aspiratorul altcuiva, vă rugăm să înmânați și instrucțiunile de utilizare.

## Utilizare conform destinației

Acest aspirator este destinat numai pentru utilizarea casnică, nu în scopuri profesionale.

Utilizați aspiratorul exclusiv în conformitate cu aceste instrucțiuni de utilizare.

Producătorul nu e responsabil pentru eventualele pagube apărute ca urmare a utilizării necorespunzătoare sau a operării greșite a aparatului. De aceea vă rugăm să respectați neapărat următoarele indicații!

### Aspiratorul poate fi utilizat numai cu:

- Filtru original
- Piese de schimb, accesoriile și accesoriile speciale originale

## Instrucțiuni de siguranță

Acest aspirator corespunde regulilor tehnice recunoscute precum și condițiilor de siguranță corespunzătoare.

- Conectați aspiratorul la rețea și puneți-l în funcțiune doar cu respectarea indicațiilor de pe plăcuța de construcție.
- Nu aspirați niciodată fără filtru. => Aparatul poate fi deteriorat!
- Nu permiteți copiilor să utilizeze aspiratorul decât sub supraveghere.
- Acest aparat nu trebuie folosit de persoane cu capacități fizice, senzoriale sau psihice limitate sau de persoane fără experiență/cunoștințe (inclusiv copii), decât dacă au fost instruite cu privire la manipularea aparatului de către o persoană responsabilă.

### Aspiratorul de praf nu are voie să fie folosit pentru:

- aspirarea pe persoane sau animale
- aspirarea următoarelor:
  - substanțe periclitante pentru sănătate, cu muchii ascuțite, fierbinți sau incandescente,
  - substanțe umede sau lichide,
  - substanțelor și a gazelor ușor inflamabile sau explozive
  - cenușă, funingine din sobele de teracotă și instalațiile de încălzire centrală
  - prafului de toner din imprimante și copiatoare.
- Evitați să aspirați cu mânerul, duzele sau țeava în apropierea capului. => Pericol de accidentare!
- În timpul utilizării așezați aparatul pe o suprafață stabilă și sigură.



- Dacă aspirați pe trepte, aparatul trebuie să se afle în permanență sub nivelul utilizatorului.
- În următoarele cazuri aparatul se va scoate imediat din funcțiune și se va contacta unitatea service:
  - când cablul de legătură la rețea este deteriorat.
  - când ați aspirat din greșeală lichide sau dacă lichidul a ajuns în interiorul aparatului
  - când aparatul a suferit o cădere.
- Nu utilizați cablul de alimentare pentru tragerea / transportul aspiratorului.
- Dacă utilizați aspiratorul pe durata mai multor ore, scoateți în întregime cablul de alimentare.
- Nu trageți de cablul de alimentare ci de fișă atunci când doriți să deconectați aparatul de la rețeaua de alimentare.
- Nu trageți cablul de alimentare peste muchii ascuțite și nu îl striviți.
- Scoateți aspiratorul din priză înainte oricărei lucrări la el.
- Nu utilizați aspiratorul dacă e defect. În cazul existenței unui deranjament scoateți ștecherul din priză.
- Pentru a evita pericolele, reparațiile și schimbul pieselor se vor face doar de către serviciul clienți autorizat.
- Protejați aspiratorul de intemperii, umiditate și surse de căldură.
- Aspiratorul nu este adecvat pentru utilizarea pe șantiere..
  - => Aspirarea molozului poate duce la deteriorarea aparatului.
- Opriți aspiratorul atunci când nu aspirați.

- Aparatele scoase din uz trebuie făcute nefuncționale imediat, apoi reciclate corespunzător.
- Pungile din plastic și foliile se vor păstra în afara razei de acces a copiilor și se vor elimina ca deșeuri (pericol de asfixiere).
- nu puneți substanțe inflamabile sau cu conținut de alcool pe filtru (punga filtrului, filtrul de protecție a motorului, filtrul de evacuare, etc.).

## **Indicații asupra îndepărtării ambalajului și a aparatului scos din uz**

### **■ Ambalajul**

Ambalajul protejează aspiratorul împotriva deteriorării pe timpul transportului. Ambalajul este fabricat din materiale ecologice și este de aceea reciclabil. Predați materialele de ambalaj care nu mai sunt necesare la punctele de colectare a deșeurilor.

### **■ Aparatele vechi**

Aparatele vechi conțin încă multe materiale valorificabile. De aceea, predați aparatul ieșit din uz la dealerul dumneavoastră, respectiv la un centru de reciclare în vedere reutilizării. Vă rugăm să solicitați informații în privința căilor actuale de îndepărtare a ambalajelor și aparatelor scoase din uz la un magazin de specialitate sau la administrația comunală din localitatea dumneavoastră.

## ■ Dezafectarea filtrului și a sacului de filtrare

Filtrul și sacul de filtrare sunt realizate din materiale neecologice. În măsura în care nu conțin materiale ce nu pot fi aruncate în gunoiul menajer, ele pot fi aruncate la gunoi.

### ! Luați în considerare

- Priza de alimentare trebuie să aibă o siguranță de cel puțin 16 A. Dacă siguranța se declanșează la pornirea aparatului, s-ar putea ca la instalația electrică să fie conectate și alte aparate cu amperaj mare. Se poate evita declanșarea siguranței dacă înainte de pornirea aparatului setați la cea mai scăzută treaptă și treceți abia după pornire la o treaptă mai mare.

**Vă rugăm să deschideți la paginile cu imagini!**

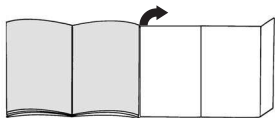

## Punerea în funcțiune

### Imag. 1

- Introduceți ștuțul furtunului de aspirație în orificiul de aspirație.
- Pentru îndepărtarea furtunului de aspirație apăsați ambele butoane de blocare și trageți furtunul.

### Imag. 2

Împingeți mânerul în tubul telescopic până când mânerul se cuplează. Pentru desfacerea îmbinării apăsați bucșa de deblocare și scoateți mânerul.

### Imag. 3

Împingeți tubul telescopic în ștuțul duzei de podele până când tubul se cuplează. Pentru desfacerea îmbinării apăsați bucșa de deblocare și scoateți tubul telescopic.

### Imag. 4

Deblocați tubul telescopic prin apăsarea dispozitivului glisant în direcția săgeții și reglați lungimea dorită.

### Imag. 5

Fixați suportul de accesorii pe bara de aspirare și introduceți de sus accesoriul combi.

### Imag. 6

Apucați ștecherul cablului de racordare la rețea, trageți afară cablul la lungimea dorită și introduceți ștecherul în priză.

### Imag. 7

Aspiratorul se conectează, respectiv se deconectează, prin acționarea butonului de pornire-oprire în direcția săgeții.

Ați cumpărat un aparat foarte performant, cu o putere mare de aspirație.

Reglarea maximă a puterii se recomandă de aceea numai în cazul covoarelor/ mochetelor cu pluș mic sau podelelor dure foarte murdare.

**Imag. 8**

Prin acționarea regulatorului puterii de aspirație se poate regla continuu puterea de aspirație dorită.

■ **Redusă Performanțe:**



Pentru aspirarea stofelor sensibile, de ex. perdele.

■ **Medie Performanțe:**



Pentru curățirea mochetelelor și în cazul impurităților slabe.

■ **Mare Performanțe:**



pentru curățirea mochetelelor robuste, a podelelor dure și în cazul unui grad înalt de murdărire.



■ **Interval turbo:**



Pentru curățirea murdăririlor foarte intense și dificile.

**Aspirare****Imag. 9**

Reglarea duzei de podele:

- pentru aspirația de covoare și a mochetelelor => 
- Pentru aspirația podelelor dure => 

**Aspirare cu accesorii****Imag. 10**

Scoateți accesoriul combi în sus din suportul de accesorii.

- a) Duza pentru spații înguste**  
Pentru aspirarea în locuri înguste și colțuri.  
Pentru aspirarea în locuri greu accesibile se poate prelungi accesoriul combinat în două trepte prin tragerea telescopică a duzei pentru locuri înguste.
- Scoateți peria pentru spații înguste la ambele trepte până se fixează cu zgomot.
- Desfăcând blocajele telescopice (apăsare în sensul săgeții) peria pentru spații înguste poate fi retrasă la loc.
- b) Duza pentru tapițerie**  
Pentru aspirarea de mobilă tapițată, draperii ș.a.m.d.
- c) Peria pentru mobilă**  
Pentru aspirarea tocurelor de fereastră, dulapurilor, profilelor ș.a.m.d.
- Strângeți duza pentru tapițerie în sensul săgeții.
- Prin rotirea în sensul săgeții se scoate marginea de perie.
- **Înainte de fixarea accesoriului combi în suportul de accesoriu, marginea de perie trebuie rotită iar duza de tapițerie trebuie strânsă.**

**Imag. 11**

În cazul pauzelor scurte puteți folosi dispozitivul auxiliar de fixare de pe partea din spate a aparatului. Împingeți profilul din material plastic al ștuțului duzei în degajarea de pe partea din spate a aparatului.

## După lucrul cu aspiratorul

### Imag. 12

- Deconectați aparatul și scoateți ștecherul din priză
- Trageți scurt cablul de racordare la rețea și apoi dați-i drumul (cablul se înfășoară automat).
- Prin tragerea încă o dată a cablului de racordare la rețea se activează din nou dispozitivul de frânare a cablului iar prin tragerea scurtă a cablului se dezactivează dispozitivul de frânare.

### Imag. 13

Pentru așezarea/transportarea aparatului puteți utiliza dispozitivul auxiliar de așezare de pe partea de jos a aparatului. Așezați aparatul pe verticală. Împingeți profilul din material plastic al ștuțului duzei în degajarea de pe partea de jos a aparatului.

## Schimbarea filtrului

### Înlocuirea sacului de filtrare

#### Imag. 14

- Dacă indicatorul de schimbare a sacului luminează permanent intens când duza/peria este ridicată de pe podea iar puterea de aspirație este reglată la maxim, atunci trebuie der schimbat sacul de filtrare, chiar dacă el nu este încă plin.  
În acest caz, natura materialului aspirat face necesară schimbarea sacului.
- Deschideți capacul compartimentului de praf prin acționarea mânerului de închidere în direcția săgeții.

#### Imag. 15

Închideți punga colectoare de praf prin tragerea clapetei de închidere și scoateți-o.

#### Imag. 16

Introduceți în suport un nou sac de filtrare și închideți capacul compartimentului de praf.

**Atenție: Capacul compartimentului de praf se închide numai dacă este introdus sacul de filtrare, respectiv sacul textil sau recipientul colector de praf.**

**În cazul în care indicatorul de schimbare a filtrului luminează și după înlocuirea sacului de filtrare, vă rugăm să verificați dacă duza/peria, tubul sau furtunul de aspirație sunt infundate.**

### Curățarea filtrului de protecție a motorului

Filtrul de protecție a motorului trebuie curățat la intervale regulate de timp prin scuturare, respectiv spălare!

#### Imag. 17

- Deschideți capacul compartimentului de praf.
- Scoateți filtrul de protecție a motorului în direcția săgeții.
- Curățați filtrul de protecție a motorului prin scuturare.
- În cazul unei impurificări intense, filtrul de protecție a motorului trebuie spălat. Lăsați apoi filtrul să se usuce cel puțin 24 ore.
- După curățire filtrul protecție motor se va introduce până la refuz în aparat, și se va închide capacul compartimentului de praf.

### Înlocuirea filtrului Hepa

Dacă aparatul dumneavoastră este dotat cu un filtru Hepa, atunci acesta trebuie înlocuit o dată pe an.

#### Imag. 18

- Deblocați și deschideți grătarul pentru aerul evacuat prin apăsarea clapetei de închidere în direcția săgeții.
- Deblocați filtrul Hepa prin acționarea pârghiei de închidere în direcția săgeții și scoateți-l din aparat.

#### Imag. 19

- Introduceți un nou filtru Hepa și cuplați-l.
- Închideți grătarul pentru aerul evacuat.

**După aspirarea particulelor fine de praf (cum ar fi de ex. ghips, ciment, ș.a.m.d.), curățați prin scuturare filtrul de protecție a motorului, eventual înlocuiți filtrul de protecție a motorului și filtrul de Hepa.**

### Întreținere

Înainte de fiecare curățare a aspiratorului, acesta trebuie deconectat și ștecherul trebuie scos din priză.

Aspiratorul și accesoriile din material plastic pot fi întreținute cu un produs de curățat pentru materiale plastice, obișnuit din comerț.

- **Nu folosiți produse de curățare prin frecare, produse de curățat sticla sau produse de curățat universale. Nu cufundați niciodată aspiratorul în apă.**

Compartimentul de praf poate să fie aspirat, dacă este necesar, cu un alt aspirator sau poate fi curățat simplu cu o cârpă de praf uscată/ pensulă de praf.

Se rezervă dreptul la modificări tehnice.

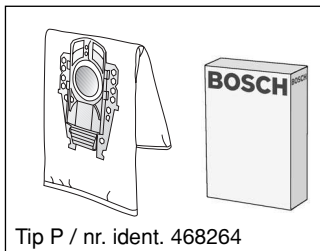

Tip P / nr. ident. 468264

### Pachet de saci de schimb BBZ41FP

Conținut:

4 saci de filtrare cu clapetă de închidere  
1 filtru pentru aerul evacuat Microsan

<http://www.dust-bag-bosch.com>

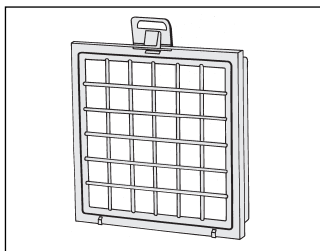

### Filtru HEPA (clasa H12) BBZ151HF

Recomandat pentru alergici. Pentru un aer evacuat extrem de curat.

Se înlocuiește o dată pe an.

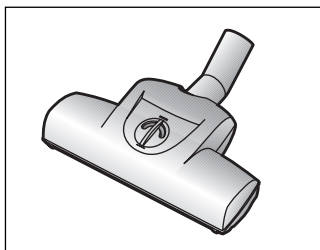

### Perie TURBO-UNIVERSAL® BBZ102TBB

Periere și aspirație într-o singură operație de lucru a covoarelor cu pluș scurt și a mochetelor, respectiv pentru toate podelele. Este adecvată excepțional pentru aspirația părului de animale. Acționarea periei circulare se realizează prin curentul de aspirație al aspiratorului. Nu este necesar un racord electric.

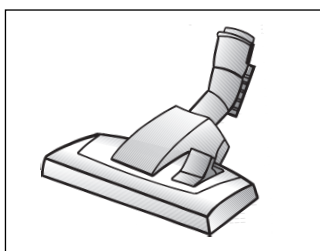

### Duză de podele BBZ082BD

Duză comutabilă de podele adecvată pentru covoare și podele netede.

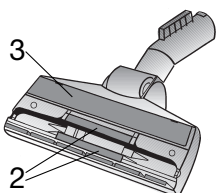
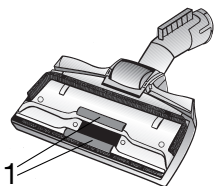

**Dispozitivul de aspirat așele (1/2) și dispozitivul demontabil de lustruit (3)** se pot procura, dacă este necesar, de la o unitate service.

Dispozitiv de aspirat așele (1):	nr. ident. 188565
Dispozitiv de aspirat așele (2):	nr. ident. 184773
Dispozitiv demontabil de lustruit (3):	nr. ident. 482209

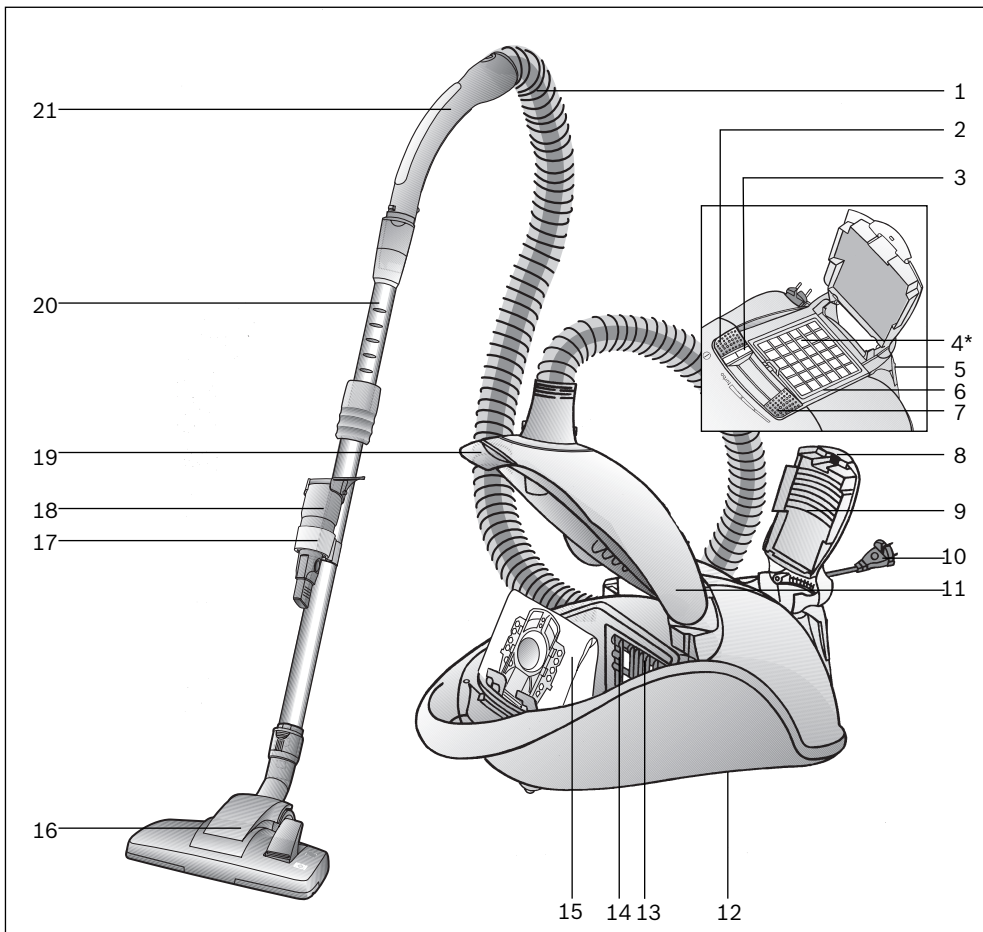

- |    |  |    |  |
|----|--|----|--|
| 1  | Всмоктувальний шланг                       | 14 | Захисний фільтр двигуна                                      |
| 2  | Кнопка вмикання/вимикання                  | 15 | Фільтрувальний пакет з матеріалу                             |
| 3  | Індикатор замінювання фільтра              | 16 | Насадка для підлоги з перемикачем із рознімною муфтою        |
| 4  | Фільтр вихлопу*                            | 17 | Тримач насадок   |
| 5  | Тимчасове кріплення                        | 18 | Універсальна насадка   |
| 6  | Захисний Фільтр вихлопу                    | 19 | Важіль-заскочка  |
| 7  | Регулятор потужності всмоктування          | 20 | Труба телескопічна з пересувною манжетою та рознімною муфтою |
| 8  | Ручка-заскочка                             | 21 | Ручка шланга   |
| 9  | Вихлопні дротки                            |    |  |
| 10 | Шнур живлення                              |    |  |
| 11 | Кришка відсіку для пилу                    |    |  |
| 12 | Кнопка зупинки (на тильному боці пилососа) |    |  |
| 13 | Кріпильний пристрій фільтра                |    |  |

\*факультативне обладнання



Ми раді, що Ви обрали пиросос серії BSG8 від компанії Bosch.

В цій інструкції з експлуатації представлено різні моделі BSG8. Тому можливо у Вашій моделі не буде всіх описаних характеристик обладнання та функцій. Використовуйте лише оригінальне приладдя фірми Bosch, спеціально розроблене для отримання максимального результату прибирання з Вашим пирососом.

Будь ласка, збережіть дану інструкцію з експлуатації. Якщо пиросос передається новому власнику, інструкцію з експлуатації слід передати разом із ним.

## **Застосування за призначенням**

Цей пиросос призначений тільки для побутового, а не для професійного використання.

Використовуйте пиросос згідно вказівок наведених у інструкції з експлуатації.

Виробник не відповідатиме за можливі збитки внаслідок неналежного використання пирососу або його неправильного обслуговування. Ретельно виконуйте наведені далі настанови!

## **Пиросос може використовуватися тільки з:**

- фірмовими пирососами
- фірмовими запасними частинами, приладдям та спеціальним обладнанням

## **Настанови щодо безпеки**

Цей пиросос відповідає загально прийнятним правилам щодо технічних засобів та стандартам з правил безпеки.

- Під'єднайте пиросос до електромережі тільки у відповідності з даними паспортної таблички.
- Заборонено використовувати без пирососа.
- => Пиросос може зазнати ушкоджень!
- Дозволяйте дітям користуватись пирососом тільки у присутності дорослих.
- Даний прилад не може використовуватись особами з фізичними чи розумовими вадами або особами, які не мають достатнього досвіду та знань (в тому числі діти), окрім випадків, коли вони були навчені правильному користуванню пирососом відповідальною особою.

## **Пиросос не можна використовувати для:**

- чищення людей чи тварин
- відсмоктування:
  - шкідливих для здоров'я речовин, гострих, гарячих або розжарених речовин
  - вологих або рідких речовин
  - легкозаймистих або вибухонебезпечних матеріалів та газів
  - попелу з печей або пристроїв центрального опалення
  - тонерного порошку з принтерів або ксероксів

- Під час роботи пирососу не наближайте до голови трубку та насадку.  
=> Це може призвести до травмування!
- Під час прибирання ставте прилад на тверду, надійну поверхню.
- Прибираючи сходи, завжди розташуйте прилад нижче за себе.
- В наступних випадках необхідно припинити експлуатацію приладу та зв'язатись із сервісною службою:
  - коли пошкоджене мережеве живлення
  - якщо Ви випадково всмоктали пирососом рідину або якщо рідина потрапила всередину приладу
  - якщо приклад впав
- Не використовуйте кабель живлення для перенесення/транспортування пирососу.
- При довготривалій багатогодинній роботі слід повністю витягнути шнур живлення.
- Від'єднуючи кабель живлення від мережі, тягніть не за сам кабель, а за вилку.
- Слідкуйте, щоб кабель живлення не перегинався через гострі краї та ніде не був затиснутий.
- Перед виконанням будь-яких операцій по ремонту і технічному обслуговуванню пирососа, від'єднуйте його від електромережі.
- Не використовуйте несправний пиросос. При виявленні несправності від'єднайте пиросос від електромережі.
- Щоб уникнути небезпеки, ремонт та заміну запчастин пирососу повинен здійснювати лише сертифікований технічний персонал.
- Пиросос слід захищати від впливу несприятливих кліматичних умов, вологи, джерел тепла.
- Пиросос не призначений для використання при будівельних роботах. => Збирання будівельного сміття може призвести до пошкодження пирососа.
- Після завершення роботи пиросос необхідно вимкнути.
- Прилад, що відпрацював свій строк експлуатації, потрібно привести в неробочий стан і передати для належної утилізації.
- Пластикові пакети та плівку необхідно зберігати та утилізувати поза межами досяжності маленьких дітей(небезпека задихнутись).
- забороняється лити на пилозбірник або фільтри (захисний фільтр мотора, випускний фільтр тощо) легкозаймисті речовини або речовини з високим вмістом етилового спирту.

## Утилізація

### ■ Упаковка

Упаковка захищає пиросос від пошкодження під час транспортування. Вона виготовлена з екологічно чистих матеріалів та може перероблюватися. Непотрібні пакувальні матеріали здайте в пункт приймання вторсировини.

### ■ Відпрацьовані прилади

Старі прилади містять цінні матеріали. Тому здайте прилад, строк експлуатації якого закінчився, продавцю або на спеціальний пункт приймання для подальшої переробки. За роз'ясненнями, як саме утилізувати відходи, звертайтеся до продавця або до місцевої комунальної служби.

### ■ Утилізація фільтра та пилозбірника

Фільтр та пилозбірник виготовлені з екологічно чистих матеріалів. Вони можуть утилізуватись як побутове сміття, якщо в них немає речовин, недопустимих для останнього.

### ! Зауваження

- Пилосос слід вмикати тільки в розетку з встановленим запобіжником не менш як на 16 А! Якщо запобіжник спрацьовує одразу після вмикання пилососу, це може означати, що до цієї мережі приєднані ще якісь електроприлади з високою сумарною споживаною потужністю. Щоб попередити спрацьовування запобіжника, вмикайте прилад на мінімальну потужність, а потім поступово її збільшуйте.

### Розгорніть сторінки з рисунками!

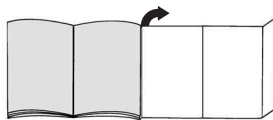

### Підготовка до роботи

#### Рис. 1

- Вставте штуцер всмоктувального шланга в гніздо пилозбірника.
- При від'єднанні всмоктувального шланга натисніть одночасно на обидва виступи та витягніть шланг.

#### Рис. 2

Вставте рукоятку в телескопічну трубу та поверніть. Аби від'єднати, натисніть на рознімну муфту та витягніть рукоятку.

#### Рис. 3

Для надійного з'єднання вставте телескопічну трубу в патрубок насадки для підлоги та поверніть. Аби від'єднати, натисніть на рознімну муфту та витягніть телескопічну трубу.

#### Рис. 4

натиснувши на зсувну манжету у напрямку, показаному стрілкою, витягніть телескопічну трубку на бажану довжину.

#### Рис. 5

Закріпіть тримач насадок на трубі та вставте в нього зверху універсальну насадку.

**Рис. 6**

Візьміть шнур живлення за вилку, витягніть на потрібну довжину та вставте вилку в розетку.

**Рис. 7**

Пилосос вмикається і вимикається шляхом повторного натискання на кнопку вмикання/вимикання.

## Чищення

Ви придбали дуже потужний та продуктивний побутовий прилад. Максимальну потужність всмоктування слід використовувати лише для чищення дуже забрудненого килимового покриття з коротким ворсом або твердої підлоги.

**Рис. 8**

За допомогою безступінчастого регулятора потужності можна встановити потрібну потужність всмоктування.

- Режим слабого всмоктування:



Для чищення делікатних тканин, наприклад, тюлю.

- Режим середнього всмоктування:



Для очищення килимових покриттів та незначних забруднень.

- Режим сильного всмоктування:



Для чищення сильно забрудненого килимового покриття, твердої підлоги та при стійкому забрудненні.

- Форсований режим:



Для видалення стійкого сильного забруднення.

**Рис. 9**

Перемикач насадки для підлоги:

- a) Для чищення килимового покриття та килимів



- b) Для чищення твердої підлоги



## Чищення з використанням додаткового обладнання

**Рис. 10**

Вийміть вгору універсальну насадку із тримача насадок.

- a) Насадка для щілин

Для чищення щілин та кутів.

Для чищення важкодоступних місць до універсальної насадки приєднують розсувну в два ступені вузьку насадку.

- Витягніть обидва ступені насадки для щілин, поки не спрацює фіксатор (Ви почуєте клацання).

- Розблокувавши телескопічний подовжувач (натисніть на нього в напрямку стрілки), можна зняти насадку.

- b) Насадка для м'яких меблів

Для чищення м'яких меблів, порт'єр тощо.

- c) М'яка щітка для корпусних меблів

Для чищення віконних рам, шаф, профілів тощо.

- Поверніть насадку для м'яких меблів в напрямку стрілки.

- Потім перевірте в напрямку стрілки, щоб висунулась щітка.

- **Перед тим, як встановити універсальну насадку в тримач, потрібно сховати щітку та повернути насадку для м'яких меблів на місце.**

#### Рис. 11

Під час коротких перерв в роботі можна користуватися тимчасовим кріпленням, що знаходиться на тильному боці пілососа. Пластмасовий виступ на штуцері насадки всовують у відповідний паз на тильному боці пілососа.

## Закінчення роботи

#### Рис. 12

- Вимкніть пілосос, витягніть вилку шнура живлення з розетки.
- Смикніть і відпустіть шнур живлення (шнур автоматично накрутиться на барабан).
- Аби витягнути шнур знову, потрібно розблокувати гальма барабану, для цього трохи смикніть за шнур.

#### Рис. 13

Для пересування та перенесення пілососа можна використовувати кнопку зупинки, яка знаходиться на тильному боці пілососа. Поставте пілосос вертикально. Пластмасовий виступ на штуцері насадки для підлоги всуньте у відповідний паз на тильному боці пілососа.

## Замінювання фільтрів

### Замінювання фільтрувального пакета з матеріалу

#### Рис. 14

- Якщо під час чищення килимів з насадкою з піднімачем або при використанні режиму сильного всмоктування, індикатор замінювання фільтра світиться яскраво та постійно, фільтрувальний пакет потрібно замінити, навіть якщо він не повний. У цьому випадку замінювання пакету викликане особливостями очищуваного матеріалу.
- Для обслуговування пілососу відкрийте кришку відсіку для пилу, натиснувши на важіль-засочку в напрямку стрілки.

#### Рис. 15

Потягнувши за ручку-засувку, можна закрити та витягнути фільтрувальний пакет з матеріалу.

#### Рис. 16

Встановіть новий фільтрувальний пакет з матеріалу на місце та закрийте кришку відсіку для пилу.

- **Увага: Кришка відсіку для пилу закритись, тільки якщо встановлений фільтрувальний пакет з матеріалу або тканинний фільтрувальний пакет. Якщо після замінювання фільтрувального пакета індикатор замінювання фільтра продовжує світитися, перевірте, чи не перекриті отвори насадки та труби, чи не перекручений всмоктувальний шланг.**

## Чищення захисного фільтра двигуна

Обов'язково регулярно витрушуйте або мийте захисний фільтр двигуна!

### Рис. 17

- Відкрийте кришку відсіку для пилу.
- Витягніть захисний фільтр двигуна в напрямку стрілки.
- Витрусіть захисний фільтр двигуна.
- Якщо захисний фільтр двигуна сильно забруднений, промийте його.  
Після цього залишіть фільтр для просушування принаймні на добу.
- Після чищення вставте захисний фільтр двигуна до упору та закрийте кришку відсіку для пилу.

Новий захисний фільтр двигуна, як запасну частину, можна за бажанням придбати в відділі обслуговування.

## Замінювання фільтра "HEPA"

Якщо пиросос обладнаний вискоефективним сухим фільтром "HEPA", замінійте його щороку.

### Рис. 18

- Натисніть на ручку-заскочку вихлопних раток в напрямку стрілки та відкрийте їх.
- Для обслуговування розблокуйте фільтр, потягнувши за важіль-заскочку в напрямку стрілки, та витягніть його з пирососа.

### Рис. 19

- Встановіть новий фільтр "HEPA" та зафіксуйте його.
- Закрийте вихлопні дратки.

Після роботи з дрібним пилом (наприклад, гіпсовим, цементним тощо) слід почистити захисний фільтр двигуна, постукавши його, або, можливо, замінити захисний фільтр двигуна та фільтр вихлопу.

## Обслуговування

Перед початком чищення пирососа обов'язково вимкніть його та від'єднайте від електромережі. Пиросос та його обладнання з пластмаси мийте за допомогою звичайних мийних засобів для пластмаси.

**Не використовуйте абразивні засоби, мийні засоби для скла або універсальні мийні засоби. Заборонено занурювати пиросос у воду!**

Відсік для пилу можна почистити за допомогою іншого пирососа або просто протерти сухою ганчіркою та почистити щіткою від пилу.

Технічні характеристики можуть змінюватися без попередження.

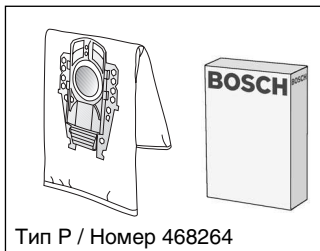

**Комплект змінних фільтрувальних пакетів BBZ41FP**

Вміст: 4 фільтрувальних пакетів з засувками  
1 фільтр "Micro-Hygiene"

<http://www.dust-bag-bosch.com>

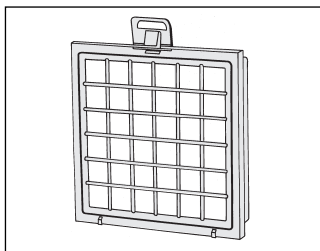

**Фільтр „HEPA“ (клас H12) BBZ151HFB**

Рекомендовано для хворих на алергію. Для надзвичайно чистого вихлопного повітря. Замінювати щороку.

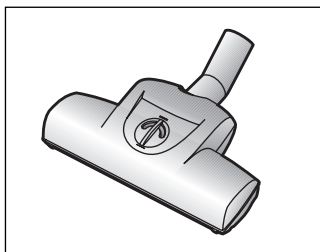

**Щітка „TURBO-UNIVERSAL“® BBZ102TBV**

Чищення щіткою та всмоктування пилу за одну операцію на килимах та килимових покриттях із коротким ворсом або інших схожих поверхнях. Особливо надається до чищення від шерсті тварин. Щітка приводиться в рух потоком повітря, що його створює пилосос. Електричне живлення їй не потрібне.

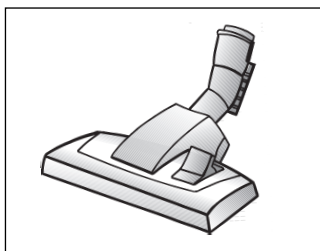

**Насадка для підлоги з перемикачем BBZ082BD**

Для чищення твердої підлоги.

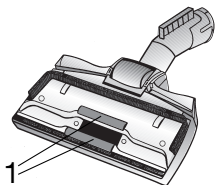

**Волокнозбирач (1/2)**

Волокнозбирач (1): номер 188565

Волокнозбирач (2): номер 184773

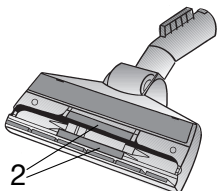



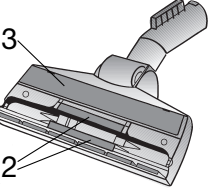
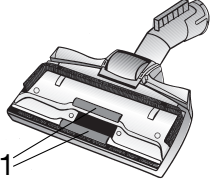

يمكن الحصول على كل من الجزئين الخاصين بتنظيف  
الخيوط (1/2) والجزء الخاص بالتلميع (3) عند الحاجة من  
قسم خدمة العملاء.

الجزء الخاص بتنظيف الخيوط (1): رقم القطعة 188565

الجزء الخاص بتنظيف الخيوط (2): رقم القطعة 184773

الجزء الخاص بالتلميع (3): رقم القطعة 482209

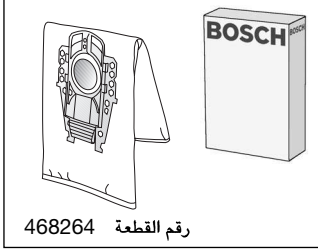

عبوة فلاتر الغبار BBZ41FP  
المحتويات: 5 فلاتر مزودة بقفل  
1 فلتر صحي دقيق

<http://www.dust-bag-bosch.com>

رقم القطعة 468264

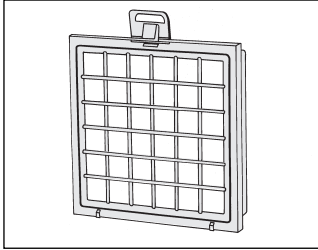

**فلتر HEPA (الفئة H12) BBZ151HF**  
ينصح به للمصابين بالحساسية. من أجل نقاء شديد لهواء الطرد. يتم تغييره سنوياً  
(19, 21, 22).

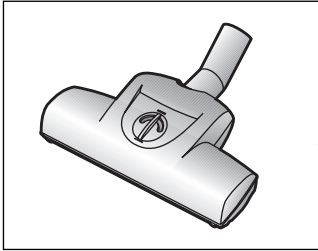

**الفرشاة TURBO-UNIVERSAL® BBZ102TBB**  
كنس وشفط السجاد قصير الوبر والموكيت أو أي نوع من الأرضيات في شوط عمل واحد. تتناسب خصيصاً مع شفط شعر الحيوانات. يتم تشغيل أسطوانة الفرشاة بواسطة تيار الشفط الناتج من المكثفة. لا تحتاج لمصدر كهرباء.

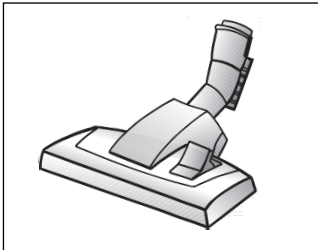

**الرأس المتحركة لتنظيف الأرضيات BBZ082BD**  
رأس لتنظيف الأرضيات، متحركة، تناسب السجاد والأرضيات الملساء.

## العناية

يجب أن يتم إيقاف عمل المكنسة وسحب القابض قبل القيام بأية أعمال تنظيف للمكنسة.  
يمكن العناية بالمكنسة وكذلك الملحقات التكميلية باستخدام منظفات البلاستيك المتداولة في الأسواق.

### انتبه من فضلك

لا تستخدم المنظفات الخاصة بالزجاج أو تلك التي تستخدم لجميع الأغراض، كما لا تستخدم أية مواد خشنة.

لا تضع المكنسة أبداً في الماء.

عند الضرورة يمكن تنظيف المكنسة من الداخل باستخدام مكنسة أخرى، أو استخدم ببساطة فوطة تنظيف أو فرشاة تنظيف جافة.

## تنظيف فلتر حماية المحرك

ينبغي أن يتم تنظيف فلتر حماية المحرك بانتظام على فترات متقاربة من خلال طرقه لتنقيته.

### صورة 17

- افتح المكنسة من الداخل (انظر صورة ١٤).
- اجذب فلتر حماية المحرك في اتجاه السهم للخارج.
- قم بطرق فلتر حماية المحرك لتنقيته.
- في حالة اتساح فلتر حماية المحرك ينبغي أن يتم غسله. وبعدها ينبغي أن يتم ترك الفلتر لمدة ٢٤ ساعة على الأقل ليجف.

بعد التنظيف أدخل فلتر حماية المحرك في المكنسة حتى يثبت، وأغلق غطاء حيز تجميع الأتربة.

### تغيير الفلتر الصحي الدقيق\*

متى ينبغي تغيير الفلتر: مع كل عبوة فلاتر جديدة (بعد تغيير كيس تجميع الأتربة ٥ مرات بحد أقصى).

### صورة 18

- حرر شبكة فتحات الطرد وافتحها بالضغط على طرف الإغلاق في اتجاه السهم.
- حرر إطار الفلتر وأخرجه بالضغط على طرف الإغلاق في اتجاه السهم.

### صورة 19

- انزع طبقة الفوم والفلتر الصحي الدقيق.
- تخلص من الفلتر الصحي الدقيق، وركب الفلتر البديل الجديد.
- نظف طبقة الفوم وأعد تركيبها هي الأخرى في إطار الفلتر.

نحتفظ بحق إدخال تعديلات فنية.

بعد شطف جزيئات الأتربة الدقيقة (على سبيل المثال، الجبس والإسمنت وخلافه)، قم بتنظيف فلتر حماية المحرك من خلال نفضه وعند الحاجة قم باستبداله هو وفلتر الطرد.

## التنظيف باستخدام الملحقات التكميلية

### صورة 10

أخلع الملحق الإضافي الذكي بسحبه من حامل الملحقات التكميلية لأعلى.

(a) رأس تنظيف الشقوق لتنظيف الشقوق والأركان.

بالنسبة للمواضع التي يصعب الوصول إليها يمكن إطالة الملحق الإضافي الذكي من خلال سحب رأس تنظيف الشقوق للخارج على درجتين مثل التلسكوب.

■ اجذب رأس تنظيف الشقوق للخارج على الدرجتين حتى تثبت بصوت مسموع.

■ من خلال تحرير أقفال الماسورة التلسكوبية (الضغط عليها في اتجاه السهم) يمكن ضم رأس تنظيف الشقوق مرة أخرى.

(b) رأس تنظيف المفروشات

لتنظيف مفروشات الأثاث والستائر وخلافه.

(c) فرشاة تنظيف الأثاث

لتنظيف إطارات النوافذ وخرانات الملابس والأماكن الغائرة وخلافه.

■ قم بطي رأس تنظيف المفروشات في اتجاه السهم.

■ يتم إخراج شعر الفرشاة من خلال إدارتها في اتجاه السهم.

■ قبل تركيب الملحق الإضافي الذكي في حامل الملحقات التكميلية يجب إدارة شعر الفرشاة لإدخاله وطي رأس تنظيف المفروشات إلى وضعها الأصلي.

## بعد الانتهاء من التنظيف

### صورة 12

■ أوقف عمل المكبسة، ثم اجذب القابس من المقبس الكهربائي.

■ اجذب السلك جذبة بسيطة ثم اتركه (فيتم لف السلك أوتوماتيكياً).

■ في المكائن المزودة ببكرة الكترونية للسلك يتم لف السلك أوتوماتيكياً بمجرد نزع القابس من المقبس الكهربائي.

■ عند جذب السلك مرة أخرى تعمل فرملة السلك ثانية.

وتتوقف فرملة السلك عند جذب السلك جذبة بسيطة => يتم مواصلة لف السلك.

### صورة 13

لتخزين أو نقل المكبسة يمكنك استعمال

السنادية الموجودة أسفل المكبسة. أوقف المكبسة

رأسياً. أدخل الطرف البلاستيكي البارز الموجود

عند رأس تنظيف الأرضيات في التجويف الذي

أسفل المكبسة.

## تغيير الفلتر

### تغيير كيس تجميع الأتربة

#### صورة 14

■ يضيء مبدن تغيير الفلتر باللون الأحمر.

■ افتح غطاء الحيز الداخلي بالضغط على طرف الإغلاق في اتجاه السهم.

#### صورة 15

قم بغلق كيس تجميع الأتربة

بجذب طرف الغلق، وأخرجه من المكبسة.

#### صورة 16

ضع كيس تجميع الأتربة

في حامل الفلتر، وأغلق غطاء الحيز الداخلي مرة أخرى.

! انتبه من فضلك: لا ينغلق غطاء الحيز الداخلي إلا

عند تركيب كيس تجميع الأتربة

أو فلتر قماشى.

### صورة 11

عند التوقف عن التنظيف لفترة قصيرة يمكنك

استعمال وسيلة المساعدة على التخزين الموجودة

في مؤخرة المكبسة. ادفع الطرف البلاستيكي البارز

الموجود عند فتحة توصيل رأس التنظيف في

التجويف الذي في مؤخرة المكبسة.

يتوقف عمل الجهاز إذا كان مزوداً بخاصية

الإيقاف الأوتوماتيكي.

=> يضيء مبدن الاستعداد للتشغيل باللون

«الأخضر».

\* حسب التجهيزات الخاصة بكل مكبسة

**صورة 7**

يتم تشغيل أو إيقاف المكنسة بالضغط على زر التشغيل والإيقاف في اتجاه السهم.

**صورة 8**

يمكن ضبط شدة الشفط المرغوبة بسلسلة باستخدام منظم شدة الشفط.

## ■ نطاق

الأداء المنخفض: turbo



لتنظيف المواد الحساسة، الستائر مثلاً.

## ■ نطاق

الأداء المتوسط: turbo



لتنظيف الموكيت وفي حالة الاتساخات البسيطة.

## ■ نطاق

الأداء العالي: turbo



لتنظيف الأرضيات غير الحساسة ولتنظيف الأرضيات الصلبة وفي حالة الاتساخ الشديد.

## ■ نطاق الترتيب: turbo

لإزالة الاتساخات العنيدة والشديدة للغاية.

**التنظيف**

المكنسة التي بين أيديكم هي مكنسة ذات قدرة عالية وقوة شفط كبيرة. ولذلك ينصح باستخدام أقصى قوة شفط فقط عندما تكون الأرضيات الصلبة أو الموكيت أو السجاد قصير الوبر شديدة الاتساخ.

**صورة 9**

ضبط رأس تنظيف الأرضيات:



■ لتنظيف السجاد والموكيت

■ لتنظيف الأرضيات الصلبة

قم من فضلك بفرد الصفحات التي توجد بها الصور.

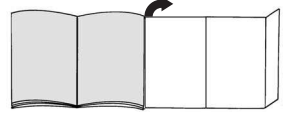
**التشغيل****صورة 1**

أ) أدخل عنق خرطوم الشفط في فتحة الشفط حتى يثبت.

ب) لفك خرطوم الشفط اضغط على طرفي التثبيت واجذب الخرطوم للخارج.

**صورة 2**

ادفع المقبض في الماسورة التلسكوبية حتى يثبت.

لفك المقبض من الماسورة اضغط وسيلة التحرير واجذب المقبض.

**صورة 3**

ادفع الماسورة التلسكوبية في عنق رأس تنظيف الأرضيات.

لفك رأس التنظيف من الماسورة اضغط على وسيلة التحرير واجذب الماسورة.

**صورة 4**

قم بتحرير قفل الماسورة التلسكوبية من خلال الضغط على الطوق الانزلاقي في اتجاه السهم، ثم اضبط الطول المرغوب.

**صورة 5**

قم بتثبيت حامل الملحقات التكميلية على ماسورة الشفط ثم قم بإدخال الملحق الإضافي في النكي من أعلى.

**صورة 6**

أ) أمسك السلك من عند القابض واسحبه حتى الطول المرغوب، ثم ضع القابض في مقبس الكهرباء.

## إرشادات التخلص من المخلفات

### ■ عبوة التغليف

تعمل عبوة التغليف على حماية المكنسة من التعرض للضرر أثناء نقلها. وهي مكونة من مواد غير ضارة بالبيئة، لذا يمكن إعادة تدويرها. تخلص من مواد التغليف التي لم تعد هناك حاجة إليها بتسليمها إلى مستودعات التجميع التابعة لنظام إعادة استغلال المخلفات «Grüner Punkt» (النقطة الخضراء).

### ■ المكناس القديمة

تحتوي المكناس القديمة على العديد من المواد ذات القيمة. لذلك قم بتسليم مكنستك المستهلكة إلى التاجر الذي تتعامل معه أو إلى أحد مراكز إعادة التدوير، حتى يتم إعادة الانتفاع بها مرة أخرى. للاستعلام عن أحدث سبل التخلص من المواد والأجهزة القديمة توجه من فضلك إلى التاجر الذي تتعامل معه أو إلى رئاسة الحي الذي تتبعه.

### ■ التخلص من الفلتر وكيس الفلتر

الفلتر وكيس الفلتر مصنوعان من مواد غير ضارة بالبيئة. وطالما أنهما لا يحتويان على أية مواد يُحظر إلقاؤها ضمن القمامة المنزلية، فإنه يمكن التخلص منهما ضمن القمامة المنزلية العادية.

### ■ انتبه من فضلك

يجب تأمين المقبس عن طريق مصهر ١٠ أمبير على الأقل.

إذا حدث واحترق المصهر الكهربائي في إحدى مرات تشغيل المكنسة، فقد يكون ذلك بسبب توصيل أجهزة كهربائية أخرى ذات استهلاك عالٍ للتيار بنفس الدائرة الكهربائية في نفس الوقت. يمكن تفادي احتراق المصهر الكهربائي، وذلك بضبط المكنسة على أدنى درجة للشفط قبل تشغيلها ثم اختيار درجة شفط أعلى بعد ذلك.

يسعدنا أنك قد وقع اختيارك على مكنتسة ماركة Bosch من سلسلة الطرازات BSG8 يتناول دليل الاستخدام هذا شرح موديلات مختلفة من سلسلة الطرازات BSG8 لذلك فمن الوارد ألا تطبق بعض التجهيزات والوظائف المشروحة على موديل مكنتسة. يتعين عليك الاقتصاد على استخدام الملحقات التكميلية الأصلية من Bosch، حيث إنها قد تم تطويرها خصيصاً لمكنتسة لتحقيق أفضل نتيجة تنظيف ممكنة.

يرجى الاحتفاظ بدليل الاستخدام. وفي حالة تسليم المكنتسة لشخص آخر يرجى تسليمه دليل الاستخدام معها.

### الاستخدام المطابق للتعليمات

هذه المكنتسة مخصصة للاستخدام المنزلي فقط، وليست مخصصة للاستخدام في أغراض تجارية. يجب دائماً استخدام المكنتسة طبقاً للتعليمات المذكورة في هذا الدليل. الجهة الصانعة غير مسؤولة عن الأضرار التي قد تنتج عن الاستخدام غير المطابق للتعليمات أو الاستعمال الخاطئ. لذلك يرجى الالتزام التام بالإرشادات التالية!

لا يجوز استعمال المكنتسة إلا مع استخدام:

- كيس الفلتر الأصلي
- قطع الغيار الأصلية أو الملحقات التكميلية الأصلية أو الملحقات التكميلية الخاصة بالأصلية

### إرشادات الأمان

هذه المكنتسة تطابق القواعد التقنية المعتمدة واشتراطات الأمان ذات الصلة.

- يجب دائماً توصيل المكنتسة وتشغيلها وفقاً للبيانات المحددة في لوحة الصنع.
- لا تستخدم المكنتسة أبداً للتنظيف دون كيس الفلتر.
- <= وإلا فقد تتعرض المكنتسة للضرر!
- لا يجوز السماح للأطفال باستخدام المكنتسة إلا تحت إشرافك.
- هذه المكنتسة لا تصلح للاستخدام من قبل الأشخاص (بما في ذلك الأطفال) ذوي القدرات الجسدية أو الحسية أو العقلية المحدودة أو عند وجود قصور في الخبرة و/أو ضعف في المعرفة، إلا إذا قام شخص مسؤول بشرح التعليمات والإرشادات الخاصة بكيفية استخدام المكنتسة لهؤلاء الأشخاص.

لا يجوز استعمال المكنتسة في الأعمال التالية:

- تنظيف الأشخاص أو الحيوانات
- شطف:

– المواد الضارة بالصحة أو الساخنة أو الملهتهبة أو الأجسام حادة الحواف

- المواد الرطبة أو السائلة
- الغازات والمواد سريعة الاشتعال أو المتفجرة
- الرماد والسحابة من المدافئ الحجرية وأنظمة التدفئة المركزية
- مسحوق الحبر من الطابعات وماكينات التصوير.

التالية، حيث يلزم عندئذ الاتصال بمركز خدمة العملاء:

- في حالة شطف سائل سهواً أو في حالة توغل سائل إلى داخل المكنتسة
- في حالة سقوط المكنتسة.
- لا تستخدم كابيل الكهرباء في حمل/نقل المكنتسة.
- في حالة تشغيل المكنتسة لعدة ساعات متواصلة يجب سحب كابيل الكهرباء بالكامل للخارج.
- في الحالات التالية يجب إيقاف المكنتسة على الفور والاتصال بمركز خدمة العملاء:
- إذا كان كابيل الكهرباء تالفاً.
- في حالة شطف سائل سهواً أو في حالة توغل سائل إلى داخل المكنتسة
- في حالة سقوط المكنتسة.

- لا تستخدم كابيل الكهرباء في حمل/نقل المكنتسة.
- في حالة تشغيل المكنتسة لعدة ساعات متواصلة يجب سحب كابيل الكهرباء بالكامل للخارج.

- لفصل المكنتسة عن التيار الكهربائي لا تجذب كابيل الكهرباء، بل اجذب القابيس.
- لا تمرر كابيل الكهرباء على حواف حادة أثناء سحبه ولا تجعله يتعرض للانحصار.
- قبل القيام بأية أعمال على المكنتسة والملحقات التكميلية أفضل القابيس الكهربائي عن مصدر التيار.

- لا تقم بتشغيل المكنتسة إذا كان بها تلف. وفي حالة ظهور أي خلل أفضل القابيس الكهربائي عن مصدر التيار.

- لتجنب التعرض للأخطار لا يجوز أن تتم عمليات الإصلاح واستبدال قطع غيار المكنتسة إلا لدى مركز خدمة العملاء المعتمد.
- يجب حماية المكنتسة من تأثير عوامل الطقس والرطوبة ومصادر الحرارة.
- المكنتسة غير مناسبة للاستخدام في أماكن البناء. <= شطف مخلفات البناء قد يلحق الضرر بالمكنتسة.

- يجب إيقاف المكنتسة في حالة عدم استخدامها.
- يلزم على الفور تعطيل الأجهزة القديمة وجعلها غير صالحة للاستخدام ثم التخلص منها بعد ذلك بالطرق الصحيحة المقررة.

- يجب حفظ الأكياس البلاستيكية والرقاقات بعيداً عن متناول الأطفال والتخلص منها (خطر الاختناق).

لا تضع أية مواد قابلة للاشتعال أو محتوية على كحول على الفلاتر (كيس الفلتر، فلتر حماية المحرك، فلتر الطرد وخلافه).

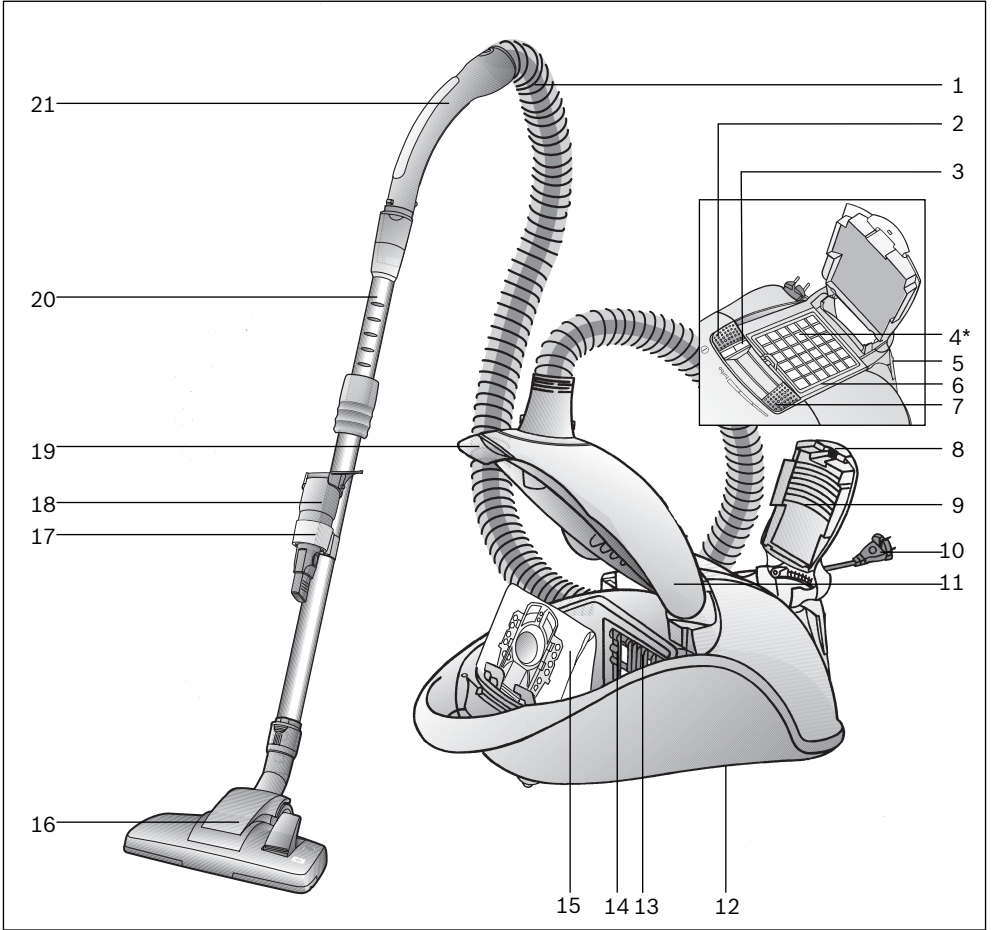

- 14 حامل الفلتر  
15 كس تجميع الأتربة  
16 الرأس المتحركة لتنظيف الأرضيات المزودة بحلقة تحرير  
17 حامل الملحقات التكميلية  
18 الملحقات التكميلية المدمجة  
19 متحركة، وبها وسيلة تحرير  
20 ماسورة تلسكوبية وبها اسطوانة انزلاقية و تحرير  
21 مقبض الخرطوم

- 1 خرطوم الشفط  
2 زر التشغيل والإيقاف  
3 مبدب تغيير الفلتر  
4 فلتر الطرد  
5 وسيلة المساعدة على التخزين (مع خاصية الإيقاف الأوتوماتيكي)  
6 إطار فلتر الطرد  
7 مفتاح التحكم في قوة الشفط  
8 طرف الإغلاق  
9 غطاء به فتحات الطرد  
10 السلك  
11 طرف الإغلاق  
12 سنادة (أسفل المكنسة)  
13 فلتر حماية المحرك





**DE Deutschland, Germany**  
BSH Hausgeräte Service GmbH  
Zentralwerkstatt  
für kleine Hausgeräte  
Trautskirchener Strasse 6 – 8  
90431 Nürnberg  
Online Auftragsstatus, Filterbeutel-  
Konfigurator und viele weitere  
Infos unter: [www.bosch-home.de](http://www.bosch-home.de)

Reparaturservice\*  
(Mo-Fr: 8.00-18.00 erreichbar)  
Tel.: 01801 33 53 03  
<mailto:cp-servicecenter@bshg.com>  
Ersatzteilbestellung\*  
(365 Tage rund um die Uhr erreichbar)  
Tel.: 01801 33 53 04  
Fax: 01801 33 53 08  
<mailto:spareparts@bshg.com>

\*) 3,9 Ct./Min. aus dem Festnetz,  
Mobilfunk max. 0,42 €/Min.

**AE United Arab Emirates,**  
الإمارات العربية المتحدة  
BSH Home Appliances FZE  
Round About 13,  
Plot Nr MO-0532A  
17312 Jebel Ali Free Zone – Dubai  
Tel.: 04 881 4401  
Fax: 04 881 4805  
[www.bosch-home.com](http://www.bosch-home.com)

**AT Österreich, Austria**  
BSH Hausgeräte  
Gesellschaft mbH  
Werkskundendienst  
für Hausgeräte  
Quellenstrasse 2  
1100 Wien  
Tel.: 0810 240 260\*  
Fax: 01 605 75 51 212  
<mailto:vie-stoerungsannahme@bshg.com>  
Hotline für Espresso-Geräte:  
Tel.: 0810 700 400\*  
[www.bosch-home.at](http://www.bosch-home.at)  
\*innerhalb Österreichs zum Regionaltarif

**AU Australia**  
BSH Home Appliances Pty. Ltd.  
7-9 Arco Lane  
HEATHERTON, Victoria 3202  
Tel.: 1300 368 339  
Fax: 1300 306 818  
valid only in AUS  
<mailto:bshau-as@bshg.com>  
[www.bosch-home.com.au](http://www.bosch-home.com.au)

**BA Bosna i Hercegovina,**  
Bosnia-Herzegovina  
"HIGH" d.o.o.  
Odobašina 57  
71000 Sarajewo  
Info-Line: 061 100 905  
Fax: 033 213 513  
<mailto:delicnanda@hotmail.com>

**BE Belgique, België, Belgium**  
BSH Home Appliances S.A.  
Avenue du Laerbeek 74  
Laarbeeklaan 74  
1090 Bruxelles – Brussel  
Tel.: 070 222 141  
Fax: 024 757 291  
<mailto:bru-repairs@bshg.com>  
[www.bosch-home.be](http://www.bosch-home.be)

**BG Bulgaria**  
EXPO2000-service  
Ks. Ljuljin, bl.549/B - patrer  
1359 Sofia  
Tel.: 02 826 0148  
Fax: 02 925 0991  
<mailto:service@expo2000.bg>

**BH Bahrain, البحرين**  
Khalafat Est.  
P.O.BOX 5111  
Manama  
Tel.: 1759 2233  
Fax: 1759 3340  
<mailto:info@khalafat.com>

**BR Brasil, Brazil**  
Mabe Hortolândia  
Eletrodomésticos Ltda.  
Rua Barão Geraldo Rezende, 250  
13020-440 Campinas/SP  
Tel.: 0800 704 5446  
Fax: 0193 737 7769  
<mailto:bshconsumidor@ATENTO.com.br>  
[www.boscheletrodomesticos.com.br](http://www.boscheletrodomesticos.com.br)

**CH Schweiz, Suisse, Svizzera, Switzerland**  
BSH Hausgeräte AG  
Werkskundendienst für  
Hausgeräte  
Fahrweidstrasse 80  
8954 Geroldswil  
<mailto:ch-info.hausgeraete@bshg.com>  
Service Tel.: 0848 840 040  
Service Fax: 0848 840 041  
<mailto:ch-reparatur@bshg.com>  
Ersatzteile Tel.: 0848 880 080  
Ersatzteile Fax: 0848 880 081  
<mailto:ch-ersatzteil@bshg.com>  
[www.bosch-home.com](http://www.bosch-home.com)

**CY Cyprus, Κύπρος**  
BSH Ikiakes Syskeves-Service  
39, Arh. Makaanou III Str.  
2407 Egomi/Nikosia (Lefkosia)  
Tel.: 77 77 807  
Fax: 022 658 128  
<mailto:bsh.service.cyprus@cytanet.com.cy>

**CZ Česká Republika, Czech Republic**  
BSH domáci spotřebiče s.r.o.  
Firemní servis domácích  
spotřebičů  
Pekařská 10b  
155 00 Praha 5  
Tel.: 0251 095 546  
Fax: 0251 095 549  
[www.bosch-home.com](http://www.bosch-home.com)

**DK Danmark, Denmark**  
BSH Hvidevarer A/S  
Bosch Hvidevareservice  
Telegrafvej 4  
2750 Ballerup  
Tel.: 44 89 89 85  
Fax: 44 89 89 86  
<mailto:BSH-Service.dk@BSHG.com>  
[www.bosch-home.dk](http://www.bosch-home.dk)

**EE Eesti, Estonia**  
SIMSON OÜ  
Raua 55  
10152 Tallinn  
Tel.: 0627 8730  
Fax: 0627 8733  
<mailto:teenindus@simson.ee>

**ES España, Spain**  
BSH Electrodomésticos  
España S.A.  
Servicio BSH al Cliente  
Polígono Malpica, Calle D  
Parcela 96 A  
50016 Zaragoza  
Tel.: 902 351 352  
Fax: 976 578 425  
<mailto:CAU-Bosch@bshg.com>  
[www.bosch-home.es](http://www.bosch-home.es)

**FI Suomi, Finland**  
BSH Kodinkoneet Oy  
Sinimäentie 8 D, PL 66  
02631 Espoo  
Tel.: 020 7510700  
Fax: 020 7510790  
<mailto:Bosch-Service-FI@bshg.com>  
[www.bosch-home.fi](http://www.bosch-home.fi)

#### FR France

BSH Electroménager S.A.S.  
50 rue Ardoin – BP 47  
93401 SAINT-OUEN cedex  
Service interventions à domicile:  
01 40 10 11 00

Service Consommateurs:  
0 892 698 010 (0,34 € TTC/mn)

Service Pièces Détachées et  
Accessoires:  
0 892 698 009 (0,34 € TTC/mn)  
www.bosch-home.fr

#### GB Great Britain

BSH Home Appliances Ltd.  
Grand Union House  
Old Wolverton Road  
Wolverton  
Milton Keynes MK12 5PT  
To arrange an engineer visit, to  
order spare parts and accessories  
or for product advice please visit  
www.bosch-home.co.uk  
or call  
Tel.: 0844 892 8979\*

\*Calls from a BT landline will be charged at  
up to 3 pence per minute. A call set-up fee  
of up to 6 pence may apply.

#### GR Greece, Ελλάδα

BSH Ikiakes Siskeves A.B.E.  
Central Branch Services  
17 km E.O. Athinon-Lamias &  
Potamou 20  
145 64 Kifisia

Greece – Athens  
Tel.: 2104 277 701  
Fax: 2104 277 669

North-Greece – Thessaloniki  
Tel.: 2310 497 200  
Fax: 2310 497 220

South-Greece – Heraklion/Kreta  
Tel.: 2810 325 403  
Fax: 2810 324 585

Central-Greece – Patras  
Tel.: 2610 330 478  
Fax: 2610 331 832  
mailto:cs\_gr\_helpdesk@bshg.com  
www.bosch-home.gr

#### HK Hong Kong, 香港

BSH Home Appliances Limited  
Unit 1 & 2, 3rd Floor  
North Block, Skyway House  
3 Sham Mong Road  
Tai Kok Tsui, Kowloon  
Hong Kong  
Tel.: 2565 6151  
Fax: 2565 6252  
mailto:bshhkg.service@bshg.com

#### HR Hrvatska, Croatia

Andabaka d.o.o.  
Gunduliceva 10  
21000 Split  
Info-Line: 021 481 403  
Info-Fax: 021 481 402  
mailto:servis@andabaka.hr

#### HU Magyarország, Hungary

BSH Háztartási Készülék  
Kereskedelmi Kft.  
Háztartási gépek márkaszervize  
Királyhágó tér 8-9  
1126 Budapest  
Hibabejelentés  
Tel.: 01 489 5461  
Fax: 01 201 8786  
mailto:hibabejelentes@bsh.hu  
Alkatrészrendelés  
Tel.: 01 489 5463  
Fax: 01 201 8786  
mailto:alkatrészrendeles@bsh.hu  
www.bosch-home.com

#### IE Republic of Ireland

BSH Home Appliances Ltd.  
Unit F4, Ballymount Drive  
Ballymount Industrial Estate  
Walkinstown  
Dublin 12  
Service Requests,  
Spares and Accessories  
Tel.: 01450 2655  
Fax: 01450 2520  
www.bosch-home.eu.uk

#### IL Israel, ישראל

C/S/B Home Appliance Ltd.  
Uliel Building  
2, Hamelacha St.  
Industrial Park North  
71293 Lod  
Tel.: 08 9777 222  
Fax: 08 9777 245  
mailto:csb-serv@zahav.net.il

#### IS Iceland

Smith & Norland hf.  
Noatuni 4  
105 Reykjavik  
Tel.: 0520 3000  
Fax: 0520 3011  
www.sminor.is

#### IT Italia, Italy

BSH Elettrodomestici S.p.A.  
Via. M. Nizzoli 1  
20147 Milano (MI)  
Numero verde 800 829120  
mailto:mil-assistenza@bshg.com  
www.bosch-home.com

#### KZ Kazakhstan, Қазақстан

Kombitechnocenter  
Seyfulina No:422  
480096 Almaty  
Tel.: 272 793 333  
Fax: 272 798 383  
mailto:cts\_pavel@bk.ru

#### LB Lebanon, لبنان

Teheni, Hana & Co.  
Boulevard Dora 4043 Beyrouth  
P.O. Box 90449  
Jdeideh 1202 2040  
Tel.: 01 255 211  
Fax: 01 257 359  
mailto:Info@Teheni-Hana.com

#### LT Lietuva, Lithuania

Senuku prekybos centras UAB  
Jonavos g. 62  
44192 Kaunas  
Tel.: 0372 12146  
Fax: 0372 12165  
www.senukai.lt

#### LU Luxembourg

BSH électroménagers S.A.  
13-15 Zl Breedeweues  
1259 Senningerberg  
Tel.: 26349 300  
Fax: 26349 315  
mailto:lux-service.electromenager@  
bshg.com  
www.bosch-home.com

#### LV Latvija, Latvia

Sia Olimpeks Elektroniks Ltd.  
Bullu street 70c  
1067 Riga  
Tel.: 07 42 41 37  
mailto:bt@olimpeks.lv

#### ME Crna Gora, Montenegro

Elektronika komerc  
Ul. 27 Mart br.2  
81000 Podgorica  
Tel./Fax: 020 662 444  
Mobil: 069 324 812  
mailto:ekobosch.servis@t-com.me

#### MK Macedonia, Македонија

GORENEC  
Jane Sandanski 69 lok.3  
1000 Skopje  
Tel.: 02 2454 600  
Mobil: 070 697 463  
mailto:gorenec@yahoo.com

**MT Malta**

Oxford House Ltd.  
Notabile Road  
Mriehel BKR 14  
Tel.: 021 442 334  
Fax: 021 488 656  
www.oxfordhouse.com.mt

**NL Nederland, Netherlands**

BSH Huishoudapparaten B.V.  
Burg. Stramanweg 122  
1101 EN Amsterdam Zuidoost  
Storingsmelding:  
Tel.: 020 430 3 430  
Fax: 020 430 3 445  
mailto:contactcenter-nl@  
bshg.com

Onderdelenverkoop:  
Tel.: 020 430 3 435  
Fax: 020 430 3 400  
mailto:bosch-onderdelen@bshg.com  
www.bosch-home.nl

**NO Norge, Norway**

BSH Husholdningsapparater A/S  
Grensesvingen 9  
0661 Oslo  
Tel.: 22 66 06 00  
Fax: 22 66 05 50  
5052 Bergen  
Tel.: 55 59 68 80  
Fax: 55 59 68 90  
7037 Trondheim  
Tel.: 73 95 23 30  
Fax: 73 95 23 40  
mailto:Bosch-Service-NO@bshg.com  
www.bosch-home.no

**NZ New Zealand**

BSH Home Appliances Ltd.  
Unit F 2, 4 Orbit Drive  
Mairangi BAY  
Auckland 0632  
Tel.: 09 477 0492  
Fax: 09 477 2647  
mailto:bshnz-cs@bshg.com  
www.bosch-home.co.nz

**PL Polska, Poland**

BSH Sprzęt Gospodarstwa  
Domowego sp. z o.o.  
Al. Jerozolimskie 183  
02-222 Warszawa  
Centrala Serwisu  
Tel.: 0801 191 534  
Fax: 022 57 27 709  
mailto:Serwis.Fabryczny@bshg.com  
www.bosch-home.pl

**PT Portugal**

BSHP Electrodomésticos Lda.  
Rua Alto do Montijo, nº 15  
2790-012 Carnaxide  
Tel.: 707 500 545  
Fax: 21 4250 701  
mailto:bosch.electrodomesticos.pt@  
bshg.com  
www.bosch-home.pt

**RO România, Romania**

BSH Electrocasnice srl.  
Sos. Bucuresti-Ploiesti,  
nr.17-21, sect.1  
13682 Bucuresti  
Tel.: 0801 000 110  
Fax: 021 203 9731  
mailto:service.romania@bshg.com  
www.bosch-home.com

**RU Russia, Россия**

ООО "БСХ Бытовая техника"  
Сервис от производителя  
Малая Калужская 19/1  
119071 Москва  
тел.: 495 737 2961  
факс: 495 737 2982  
mailto:mok-kdhl@bshg.com  
www.bosch-home.com

**SE Sverige, Sweden**

BSH Hushållsapparater AB  
Landsvägen 32  
169 29 Solna  
Tel.: 0771 11 22 77  
mailto:Bosch-Service-SE@  
bshg.com  
www.bosch-home.se

**SG Singapore, 新加坡**

BSH Home Appliances Pte. Ltd.  
37 Jalan Pemimpin  
Union Industrial Building  
Block A, #01-03  
577177 Singapore  
Tel.: 6751 5000  
Fax: 6751 5005  
mailto:bshsgp.service@bshg.com

**SI Slovenija, Slovenia**

BSH Hišni aparati d.o.o.  
Litostrojska 48  
1000 Ljubljana  
Tel.: 01 583 08 87  
Fax: 01 583 08 89  
mailto:informacije.servis@  
bshg.com  
www.bosch-home.com

**SK Slovensko, Slovakia**

Technoservis Bratislava  
Trhová 38  
84108 Bratislava – Doubravka  
Tel.: 02 6446 3643  
Fax: 02 6446 3643  
www.bosch-home.com

**TR Türkiye, Turkey**

BSH Ev Aletleri Sanayi  
ve Ticaret A.S.  
Cakmak Mahallesi  
Balkan Caddesi No: 51  
34770 Ümraniye, Istanbul  
Tel.: 0 216 444 6333  
Fax: 0 216 528 9188  
mailto:careline.turkey@bshg.com  
www.bosch-home.com

**TW Taiwan, 台灣**

Achelis Taiwan Co. Ltd.  
4th Floor, No.112  
Chung Hsiao E. Road, Sec. 1  
Taipei ROC 100  
Tel.: 02 5556 2556  
Fax: 02 5556 1235  
www.boschappliance.com.tw

**UA Ukraine, Україна**

ТОВ "БСХ Побутова Техніка"  
тел.: 044 4902095  
www.bosch-home.com

**XK Kosovo**

NTP GAMA  
Rruga Mag Prishtine-Ferizaj  
70000 Ferizaj  
Tel.: 038 502 448  
Fax: 029 021 434  
mailto:gama\_mb@yahoo.com

**XS Srbija, Serbia**

SZR "SPECIJALELEKTRO"  
Bulevar Milutina Milanковиća 34  
11070 Novi Beograd  
Tel.: 011 2147 110  
Fax: 011 2139 689  
mailto:spec.el@eunet.rs

**ZA South Africa**

BSH Home Appliances (Pty) Ltd.  
15th Road Randjespark  
Private Bag X36, Randjespark  
1685 Midrand – Johannesburg  
Tel.: 086 002 6724  
Fax: 0866 171 780  
mailto:applianceserviceza@  
bshg.com  
www.bosch-home.com

## TR Garanti Şartları

Bu cihaz için satışın gerçekleştiği ülkedeki temsil ciliğimiz tarafından belirlenen garanti şartları geçerlidir. Garanti şartları ile ilgili detaylı bilgi için; cihazın satın alındığı bayiye ya da Tüketici Danışma Merkezimize başvurabilirsiniz. Garanti kapsamındaki taleplerinizi cevap verilebilmesi için Yetkili Servisimize, cihaza ait faturayı veya okunaklı fotokopisini göstermeniz gerekmektedir.

## RU Условия гарантийного обслуживания

Получить исчерпывающую информацию об условиях гарантийного обслуживания Вы можете в Вашем ближайшем авторизованном сервисном центре или в сервисном центре от производителя ООО «БСХ Бытовая Техника», а также найти в фирменном гарантийном талоне, выдаваемом при иродаже.

## PL Gwarancja

Dla urządzenia obowiązują warunki gwarancyjne wydane przez nasze przedstawicielstwo w kraju zakupu. O szczegółach możecie się Państwo dowiedzieć u sprzedawcy, u którego dokonano zakupu urządzenia. Przy korzystaniu ze świadczeń gwarancyjnych wymagane jest przedłożenie dowodu zakupu.

## BG Гаранция

За този уред вжам условията, установени от представителството на нашата фирма в страната-купувач. Подробностите ще Ви бъдат разяснени от търговеца, от когото сте купили уреда, по всяко време при запитване. За извършване на поправки в рамките на гаранционния срок във всеки случай е необходимо представянето на касовата бележка.

## HU Garanciaiis feltételek

A garanciaiis feltételeket a 117/1991 (IX. 10) számú kormányrendelet szabályozza. 72 órán belüli meghibásodas esetén a készüléket a kereskedelem cseréli ki. Ezután vevőszolgálatunk gondoskodiz az előirt 15 napon belüli, kölcsönkészülék biztositása esetén 30 napon belüli javitásról. A garanciaiis szolgáltatásokat a vásárlásnál kapott, szabályosan kitöltött garanciajeggyel lehet igénybevenni, amely minden egyéb garanciaiis feltételt is részletesen ismertet. A készülékek csak KERMI és MEEI által engedélyzett garanciajeggyel kerülnek forgalomba.

## RO Garanție

Pentru acest aparat sunt valabile prevederile de garanție acordate de reprezentantul nostru și conforme cu legislația în vigoare. Comerciantul la care ați achiziționat aparatul, vă oferă la cerere informații amănunțite despre prevederile de garanție. Pentru a beneficia de serviciile de garanție va trebuie însă să prezentați în orice caz bonul de cumpărare.

## GR ΟΡΟΙ ΕΓΓΥΗΣΗΣ

1. Η εγγύηση παρέχεται για εκκοσπέσερικς (24) μήνες, από την ημερομηνία αγοράς της συσκευής που αναγράφεται στη θεωρημένη απόδειξη αγοράς (δελτίο λιανικής πώλησης ή τιμολόγιο). Για την παροχή της εγγύησης απαιτείται η επίδειξη της θεωρημένης απόδειξης αγοράς.
2. Η εταιρεία, μέσα στα πιο πάνω χρονικά όρια, σε περίπτωση πλημμελούς λειτουργίας της συσκευής, αναλαμβάνει την υποχρέωση επαναφοράς της σε ομολή λειτουργία και της αντικατάστασης κάθε τυχόν ελαττωματικού μέρους (πλην των αναλώσιμων και των ευπαθών, όπως τα γυάλινα, οι λαμπτήρες κ.λπ.), εφόσον αυτή προέρχεται από την κατασκευή και όχι από την κακή χρησιμοποίηση, την λανθασμένη εγκατάσταση, την μη τήρηση των οδηγιών χρήσης, την ακατάλληλη συντήρηση, την επέμβαση μη εξουσιοδοτημένων προσώπων ή εξωγενείς παράγοντες όπως ηλεκτρικές επιδρομές κ.λπ. Στην περίπτωση που η εταιρεία ειδοποιηθεί για την πλημμελή λειτουργία μετά την πάροδο εξαμήνου από την αγορά της, θεωρείται ότι η συσκευή κατά την παράδοση της στον τελικό καταναλωτή λειτουργούσε κανονικά και ότι η βλάβη δεν οφείλεται σε ελαττωματικότητα της εκτός αν ο τελικός καταναλωτής απόδειξει το αντίθετο. Κατά τη διάρκεια της εγγύησης παρέχονται δωρεάν τα ανταλλακτικά, η εργασία επισκευής και η μεταφορά της συσκευής (αν αυτό κριθεί απαραίτητο) στα συνεργεία της εταιρείας. Οποιαδήποτε άλλη αξίωση απόκλείεται.
3. Η εγγύηση δεν ισχύει σε περίπτωση πραγματοποίησης επισκευών ή γενικά παρεμβάσεων μη εξουσιοδοτημένων από την εταιρεία προσώπων στην συσκευή.
4. Η κάθε επισκευή ή η αντικατάσταση ελαττωματικού μέρους δεν παρατείνει τον χρόνο της εγγύησης.
5. Εξαρτήματα και υλικά που αντικαθίστώνται κατά τη διάρκεια της εγγύησης επιστρέφονται στο συνεργείο.
6. Η εγγύηση παύει να ισχύει από τη στιγμή που η κυριότητα της συσκευής μεταβιβαστεί σε τρίτο πρόσωπο από τον αγοραστή.
7. Αλλαγή της συσκευής γίνεται μόνον στην περίπτωση που δεν είναι δυνατή η επιδιόρθωσή της.

**UK** На цей пристрій поширюються гарантійні зобов'язання, надані представництвом нашої фірми в країні придбання.  
Докладні відомості про гарантійні зобов'язання можна отримати будь-коли в продавця, в якого був придбаний цей пристрій.  
Під час звертання в гарантійному випадку потрібно пред'явити оригінал документу, що підтверджує купівлю пристрою.

## **AE الضمان**

لهذا الجهاز تسري شروط الضمان السارية والصادرة عن وكيل شركتنا في بلدكم.  
يمكنكم السؤال عن الأمور التفصيلية الخاصة بهذا الشأن و في أي وقت لدى التاجر الذي قمتم بإقتناء هذا الجهاز عنده.  
عند المطالبة بإستحقاقات الضمان فإنه من الضروري و في حال تقديم قسيمة الشراء .

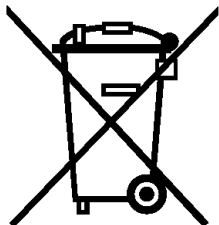

## el

Αυτή η συσκευή χαρακτηρίζεται σύμφωνα με την ευρωπαϊκή οδηγία 2002/96/ΕΚ περί ηλεκτρικών και ηλεκτρονικών συσκευών (waste electrical and electronic equipment - WEEE). Η οδηγία προκαθορίζει τα πλαίσια για μια απόσυρση και αξιοποίηση των παλιών συσκευών με ισχύ σ' όλη την ΕΕ.

## tr

Bu cihaz, ömrünü doldurmuş elektrikli ve elektronik cihazlar ile ilgili Avrupa yönetmeliği 2002/96/EG'ye (waste electrical and electronic equipment – WEEE) uygun şekilde işareetlenmiştir.

Bu yönetmelik, eski cihazların geri alımı ve değerlendirilmesi ile ilgili AB-çapındaki uygulamaların çerçevesini belirtmektedir.

## pl

To urządzenie jest oznaczone zgodnie z Dyrektywą Europejską 2002/96/EC (WEEE) oraz polską Ustawą z dnia 29 lipca 2005 r. „O zużytym sprzęcie elektrycznym i elektronicznym” (Dz.U. z 2005 r. Nr 180, poz. 1495) symbolem przekreślonego kontenera na odpady.

Takie oznakowanie informuje, że sprzęt ten, po okresie jego użytkowania nie może być umieszczany łącznie z innymi odpadami pochodzącymi z gospodarstwa domowego.

Użytkownik jest zobowiązany do oddania go prowadzącym zbieranie zużytego sprzętu elektrycznego i elektronicznego. Prowadzący zbieranie, w tym lokalne punkty zbiórki, sklepy oraz gminne jednostki, tworzą odpowiedni system umożliwiający oddanie tego sprzętu.

Właściwe postępowanie ze użytym sprzętem elektrycznym i elektronicznym przyczynia się do uniknięcia szkodliwych dla zdrowia ludzi i środowiska naturalnego konsekwencji, wynikających z obecności składników niebezpiecznych oraz niewłaściwego składowania i przetwarzania takiego sprzętu.

## hu

Ez a készülék az elhasznált villamossági és elektronikai készülékekről szóló 2002/96/EK irányelvnek megfelelő jelölést kapott. Ez az irányelv a már nem használt készülékek visszavételének és hasznosításának EU-szerte érvényes kereteit határozza meg.

## bg

Този уред е обозначен в съответствие с европейската директива 2002/96/EG за стари електрически и електронни уреди (waste electrical and electronic equipment - WEEE).

Тази директива регламентира валидните в рамките на ЕС правила за приемане и използване на стари уреди

## ru

Данный прибор имеет отметку о соответствии европейским нормам 2002/96/EG утилизации электрических и электронных приборов (waste electrical and electronic equipment - WEEE).

Данные нормы определяют действующие на территории Евросоюза правила возврата и утилизации старых приборов.

## ro

Acest aparat este marcat corespunzător directivei europene 2002/9/CE în privința aparatelor electrice și electronice vechi (waste electrical and electronic equipment – WEEE). Directiva prescrie cadrul pentru o preluare înapoi, valabilă în întreaga UE, și valorificarea aparatelor vechi.

## uk

Цей прилад маркіровано згідно положень європейської Директиви 2002/96/EG стосовно електронних та електроприладів, що були у використанні (waste electrical and electronic equipment - WEEE). Директивою визначаються можливості, які є дійсними у межах Європейського союзу, щодо прийняття назад та утилізації бувших у використанні приладів.

## ar

هذا الجهاز مطابق للمواصفة الأوربية 2002/96/المجموعة الاقتصادية الأوربية الخاصة بالأجهزة الكهربائية والإلكترونية القديمة (waste electrical and electronic equipment - WEEE). وهذه المواصفة تحدد الإطار العام لقواعد تسري في جميع دول الاتحاد الأوربي بخصوص استعادة الأجهزة القديمة وإعادة استغلالها.







**Bosch çağrı  
yönetim merkezi**

**444 6 333**  
Haftanın 7 günü hizmetinizde



**BOSCH**

(Sabit telefonlardan veya cep telefonlarından alan kodu çevirmeden)

Sabit telefonlardan yapılan aramalarda şehir içi arama tarifi üzerinden, cep telefonu ile yapılan aramalarda ise GSM-GSM tarifi üzerinden ücretlendirme yapılmaktadır.

## Yazılı başvurular için adresimiz

BSH Ev Aletleri Sanayi ve Ticaret AŞ  
Çakmak Mah. Balkan Cad. No.: 51 Ümraniye 34770 - İstanbul

**Bosch'u tercih ettiğiniz için teşekkür eder, ürününüzü iyi günlerde kullanmanızı dileriz.**



**ELEKTRİK SÜPÜRGESİ  
GARANTİ  
BELGESİ**

- Cihazınız, kullanma kılavuzunda gösterildiği şekilde kullanılması ve yetkili kıldığımız teknik servis elemanları dışındaki şahıslar tarafından bakım, onarım veya başka bir nedenle müdahale edilmemiş olması şartıyla bütün parçaları dahil olmak üzere tamamen malzeme, işçilik ve üretim hatalarına karşı **2 (İKİ) YIL SÜRE İLE GARANTİ EDİLMİŞTİR.**
- Anzaların giderilmesi konusunda uygulanacak teknik yöntemlerin tespiti ile değiştirilecek parçaların saptanması tamamen firmamıza aittir.
- Malın tesliminden sonraki yükleme, boşaltma ve sevkiyat anında meydana gelecek arızalar garanti kapsamı dışındadır.
- Belge üzerine tahrifat yapıldığı, cihazın üzerindeki orjinal seri numarası kaldırıldığı veya tahrifat yapıldığı takdirde garanti geçersizdir.

### **GARANTİ ŞARTLARI**

1. Garanti süresi malın teslim tarihinden itibaren başlar ve 2 yıldır.
2. Malın bütün parçaları dahil olmak üzere tamamı firmamızın garantisine kapsamındadır.
3. Malın garanti süresi içerisinde arızalanması durumunda, tamirde geçen süre garanti süresine eklenir. Malın tamir süresi en fazla 30 iş günüdür. Bu süre, mala ilişkin arızanın servis istasyonuna, servis istasyonunun olmaması durumunda, malın satıcısı, bayii, acentası, temsilciliği, ithalatçısı veya imalatçısından birisine bildirim tarihinden itibaren başlar. Sanayi malının arızasının 15 işgünü içerisinde giderilmemesi halinde imalatçı veya ithalatçı malın tamiri tamamlanıncaya kadar benzer özelliklere sahip başka bir sanayiye malını tüketicinin kullanımına tahsis etmek zorundadır.
4. Malın garanti süresi içerisinde, gerek malzeme ve işçilik gerekse montaj hatalarından dolayı arızalanması halinde, işçilik masrafı, değiştirilen parça bedeli ya da başka herhangi bir ad altında hiçbir ücret talep etmeksizin tamiri yapılacaktır.
5. Tüketicinin onarım hakkını kullanmasına rağmen malın;
  - Tüketicie teslim edildiği tarihten itibaren, belirlenen garanti süresi içinde kalmak kaydıyla, 1 yıl içerisinde; aynı arızanın ikiden fazla tekrarlanması veya farklı anızaların dörtten fazla meydana gelmesi veya belirlenen garanti süresi içerisinde farklı anızaların toplamının altıdan fazla olması unsularının yanı sıra, bu anızaların maldan yararlanamamayı sürekli kılması,
  - Tamiri için gereken azami sürenin aşılması,
  - Firmanın servis istasyonunun, servis istasyonunun mevcut olmaması halinde sırasıyla satıcısı, bayii, acentası, temsilciliği, ithalatçısı veya imalatçı-üreticisinden birisinin düzenleyeceği raporla arızanın tamiri mümkün bulunmadığının belirlenmesi, durumlarında, tüketici malın ücretsiz değiştirilmesini, bedel iadesi veya ayıp oranında bedel indirimi talep edebilir.
6. Malın kullanma kılavuzunda yer alan hususlara aykırı kullanılmasından kaynaklanan arızalar garanti kapsamı dışındadır.
7. Garanti belgesi ile ilgili olarak çıkabilecek sorunlar için Sanayi ve Ticaret Bakanlığı, Tüketicinin ve Rekabetin Korunması Genel Müdürlüğü'ne başvurabilir.

Bu belgenin kullanılmasında; 4077 sayılı Tüketicinin Korunması Hakkında Kanun ve bu Kanun'a dayanılarak yürürlüğe konulan Garanti Belgesi Uygulanma Esaslarına Dair Yönetmelik uyarınca, T.C. Sanayi ve Ticaret Bakanlığı Tüketicinin ve Rekabetin Korunması Genel Müdürlüğü tarafından izin verilmiştir.

**Bu ürün Bosch için BSH Ev Aletleri San. ve Tic. AŞ tarafından ithal edilmektedir.**

**BSH Ev Aletleri San. ve Tic. AŞ bir BOSCH UND SIEMENS HAUSGERÄTE GMBH kuruluşudur.**

**BSH EV ALETLERİ SAN. VE TİC. AŞ**  
Çakmak Mah. Balkan Cad. No.: 51  
Ümraniye 34770 - İstanbul  
Tel.: (0216) 528 90 00  
Faks: (0216) 528 91 88

**BSH Bosch und Siemens Hausgeräte GmbH**  
Carl-Wery-Str. 34  
D-81739 München  
Phone: +49 (89) 45 90 01  
Fax: +49 (89) 45 90 21 28

**Sanayi ve Ticaret Bakanlığı  
Garanti Belgesi**  
Belge Numarası: 85222  
Belge Onay Tarihi: 18.06.2010

## Değerli Müşterimiz

Bosch Çağrı Yönetim Merkezi 444 6 333 no.lu telefon numarası ile, hafta içi ve cumartesi günleri 08.00-22.00, pazar günleri 09.00-22.00 saatleri arasında hizmet vermektedir. Bu saatler dışında aradığınızda adınızı, soyadınızı ve telefon numaranızı alan kodu ile bıraktığınızda ilk mesai saatinde sizinle irtibata geçilecektir.

Mesai saatleri içerisinde doğrudan bu numarayı çevirerek size en yakın Yetkili Servis telefonunu alabilir veya arzu ettiğiniz hizmeti talep edebilirsiniz.

Bosch Çağrı Yönetim Merkezimize ayrıca [www.boschealetleri.com](http://www.boschealetleri.com) adresindeki Müşteri Hizmetleri bölümünde bulunan Müşteri Hizmetleri Formunu doldurarak ya da 0216 528 91 88 no.lu telefona faks çekerek de ulaşabilirsiniz.

### Aşağıda yer alan konularda yardımcı olmanızı rica ederiz.

1. Cihazınızı kullanma kılavuzunda belirtilen hususlara göre kullanmaya özen gösteriniz.
2. Ürünüyle ilgili hizmet talebiniz olduğunda yukarıda yazılı telefonlardan Çağrı Yönetim Merkezimizi arayınız.
3. Hizmet için gelen teknisyene "BOSCH YETKİLİ SERVİS" kimlik kartını sorunuz. Bu kimlik kartı, 18 yaşından küçük elemanlara verilmemektedir.
4. Yetkili servisimiz, cihazınızda yapılan herhangi bir işlemden sonra size servis fişini düzenleyip vermek zorundadır. Bu servis fişini mutlaka isteyiniz ve kesinlikle saklayınız.



## DİKKAT

Garanti süresinin anlaşmazlık durumunda fatura tarihi esas alınacağından bu belge ile birlikte faturanın veya okunaklı fotokopisinin saklanması gereklidir.

## YETKİLİ SATICI

**BSH EV ALETLERİ SAN. VE TİC. A.Ş.**

## İmza ve kaşesi

## MALIN

Cinsi : ELEKTRİK SÜPÜRGESİ  
Markası : BOSCH  
Modeli :  
Bandrol ve Seri No. :  
Teslim tarihi ve yeri :  
Azami tamir süresi :  
Cihaz ömrü :  
Kullanım Süresi : 10 YIL (Ürünün fonksiyonunu yerine getirebilmesi için gerekli yedek parça bulundurma süresi)

## SATICI FİRMANIN

Ünvanı :  
Adresi :  
Telefonu :  
Telefaksı :  
Tarih / İmza / Kaşe

# Информация изготовителя о гарантийном и сервисном обслуживании

1. Изделие _____	Пункты 1-2 заполняются только в случае, если эти данные не содержатся в документе о покупке изделия (кассовый чек и/или товарный чек, товарная накладная).
2. Модель _____	

3. Данная информация распространяется на малые бытовые приборы товарного знака Bosch: кофеварки, кофемолки, френч-пресс, кухонные комбайны, миксеры, пылесосы, резак, тостеры, утюг, вентилятор, увлажнитель воздуха, фен, фен-стайлер, гладильная доска, массажеры, ванночки, электрогрелки и аналогичные им изделия.



4. Уважаемые дамы и господа, сообщаем Вам, что наша продукция соответствует требованиям Технического Регламента о безопасности извозного оборудования №347-ФЗ от 27.12.2009. Соответствие регламенту подтверждается сертификатами и маркировкой продукции знаком обращения на рынке. Продукция маркируется знаком обращения на рынке на типовой табличке и/или на упаковке, а также в сопроводительной документации.

Информация по сертификации наших приборов, а также данные о номере сертификата соответствия и сроке его действия Вы можете получить в ООО «БСХ Бытовая техника». Наша продукция произведена под контролем транснациональной корпорации «БСХ Бош энд Сименс Хаусгерте ГмбХ», адрес штаб-квартиры: 81739 Мюнхен, Карл-Верри Штрассе 34, Германия. Организация, уполномоченной изготовителем на основании договора с ним, является ООО «БСХ Бытовая техника», адрес: Москва, 119071, ул. Малая Калужская, д.19, стр.1; тел.: (495) 737-2777, факс: (495) 737-2798.

5. Обязательные сведения о технических характеристиках прибора приведены на типовой табличке прибора или на его этикетке и/или в сопроводительной документации.

## 6. Аксессуары и средства по уходу

Для безупречного функционирования Вашей техники и ухода за ней производитель рекомендует использовать только оригинальные аксессуары и средства по уходу. Оригинальные аксессуары разработаны производителем, они идеально подходят именно для Вашего прибора. Оригинальные аксессуары и средства по уходу соответствуют самым высоким требованиям качества товарного знака Bosch, они проходят заводские испытания для обеспечения максимальной надежности в работе.

По всем вопросам, связанным с аксессуарами и средствами по уходу для Вашей бытовой техники, Вы можете обратиться в авторизованные сервисные центры, перечисленные на обороте.

## 7. Гарантия изготовителя

Фирма-изготовитель предоставляет на приобретенный Вами бытовой прибор гарантию в соответствии с действующим законодательством РФ о защите прав потребителей сроком **1 год**.

**Прием заявок на ремонт в г. Москве:** ☎ (495) 737-2961  
**Прием заявок на ремонт в г. Санкт-Петербурге:** ☎ (812) 449-3161  
Адрес и телефоны авторизованных сервисных центров приведены на обороте, а также в интернете: <http://www.bsh-service.ru>

Рекомендуем Вам пользоваться услугами авторизованных сервисных центров. Узнайте больше об оригинальных аксессуарах и средствах по уходу для Вашей бытовой техники в интернете: <http://www.bosch-eshop.ru>

## 8. Внимание! Важная информация для потребителей

Данный прибор предназначен для использования исключительно для личных, семейных, домашних и иных нужд, не связанных с осуществлением предпринимательской деятельности либо удовлетворением бытовых потребностей в офисе предприятия, учреждения или организации. Использование прибора в целях, отличных от вышеуказанных, является нарушением правил надлежащей эксплуатации прибора.

Наличие фирменной заводской таблички на приборе обязательно! Пожалуйста, убедитесь в ее наличии и сохраните ее на приборе в течение всего срока службы прибора. Удаление таблички ведет к обязательному прибору и к возможным нарушениям правил его эксплуатации.

Использовать не несет ответственность за недостатки в приборе, если сервисной службой будет доказано, что они возникли после передачи прибора потребителю вследствие нарушения им правил пользования, транспортировки, хранения, действий третьих лиц, непреодолимой силы (пожара, природной катастрофы и т.п.), попадания бытовых насекомых и грызунов, воздействия иных посторонних факторов, а также вследствие естественных нарушений технических требований, установленных в инструкции по эксплуатации, в том числе неустойчивости параметров электросети, установленных ГОСТ 131.09-97.

Для подтверждения даты покупки прибора при гарантийном ремонте или предъявлении иных претензий к прибору необходимо предоставить документально подтвержденные документы о покупке (чек, квитанция, иные документы, подтверждающие дату и место покупки).

Соблюдение рекомендаций и указаний, содержащихся в инструкции по эксплуатации (правил пользования), поможет избежать проблем в эксплуатации прибора и его обслуживании.

Неисправные узлы приборов в гарантийный период бесплатно ремонтируются или заменяются новыми. Решение вопроса о целесообразности их замены или ремонта остается за службами сервиса.

## 9. Информация о сервисе

В период и после истечения гарантийного срока наша Служба Сервиса, а также мастера наших партнеров всегда готовы предложить Вам свои услуги. Список адресов уполномоченных изготовителем пунктов авторизованного сервисного обслуживания находится на обороте.

Срок службы малых бытовых приборов (кроме кухонных комбайнов и пылесосов) составляет 2 года. Срок службы кухонных комбайнов и пылесосов составляет 5 лет. Срок службы изделия исчисляется с даты его покупки, либо при невозможности ее определения, с даты изготовления изделия, нанесенной на типовую табличку изделия. В соответствии со стандартом изготовителя дата изготовления маркируется FD TMM, где T – год изготовления минус 1920, а MM – месяц изготовления.



# BOSCH

Разработано для жизни



# Информация о бытовой технике товарного знака Bosch в соответствии с требованиями Федерального Закона РФ от 27 декабря 2009 г. № 347-ФЗ

**Малые бытовые приборы (кофеварки, кофемашины, кофемолки, кухонные комбайны, миксеры, пылесосы, резки, тостеры, утюги, фены, распрямители для волос, электроочайники, соковыжималки, измельчители, гладильные доски, массажеры, ванночки, электрогрелки и другие аналогичные товары)**



**ВНИМАНИЕ!** Ассортимент продукции постоянно обновляется. Технические характеристики продукции, постоянно улучшаются. Продукция регулярно проходит процедуру обязательной сертификации. При сертификации продукция как правило идентифицируется по апробационному типу, нанесенному на типовой табличке прибора рядом с его модельным обозначением. Информацию о рекламизатах актуальных сертификатов соответствия и сроках их действия, информацию об актуальном ассортименте продукции можно получить у организации, действующей на основании договора с производителем ООО «БСХ Бытовая техника», адрес: Москва, 119071, ул. Малая Капужская, д.19, стр.1, тел.: (495) 737-2771, факс: (495) 737-2798. В состав сопроводительной документации, предусмотренной изготовителем для продукции, входит настоящая информация, инструкция по эксплуатации, информация об условиях гарантийного и сервисного обслуживания. Маркировка продукции производится изготовителем на типовой табличке, на упаковочной этикетке и/или на других наклейках, расположенных на приборе или на его упаковке. Маркировка продукции, относящейся к классу защиты от поражения электрическим током II, маркируется согласно п. 7.1 ГОСТ Р 52161.1-2004.

Модель	Апробационный тип	Регистрационный номер сертификата	Сертификат соответствия	Дата выдачи	Действует до	Класс защиты	Страна-изготовитель
MSM6150	CNH8B	DE A446 B07577	Блендер	14.05.10	13.05.13	II	Словения
MSM6250	CNH8B	DE A446 B07577		14.05.10	13.05.13	II	Словения
MSM6500	CNH8B	DE A446 B07577		14.05.10	13.05.13	II	Словения
MSM6600	CNH8B	DE A446 B07577		14.05.10	13.05.13	II	Словения
MSM6700	CNH8B	DE A446 B07577		14.05.10	13.05.13	II	Словения
MSM79E	CNH13	DE A446 B07577		14.05.10	13.05.13	II	Словения
MSM8100	CNH10	DE A446 B07577		14.05.10	13.05.13	II	Словения
MSM86150	CNH11	DE A446 B07577		14.05.10	13.05.13	II	Словения
MSM86250	CNH11	DE A446 B07577		14.05.10	13.05.13	II	Словения
MSM86500	CNH12	DE A446 B07577		14.05.10	13.05.13	II	Словения
MSM86700	CNH12	DE A446 B07577		14.05.10	13.05.13	II	Словения
MSM7400	CNH21	DE A446 B66832		05.02.09	04.02.12	II	Словения
MSM7500	CNH20	DE A446 B66832		05.02.09	04.02.12	II	Словения
MSM7700	CNH21	DE A446 B66832		05.02.09	04.02.12	II	Словения
TDN1010	SKB801	DE A446 B72225	Водяная лопатка	28.08.09	27.08.12	I	Польша
MIMB1000	CNM303ST	DE A446 B13630	Кремльщик	26.11.08	25.11.11	II	Словения
MIMB600	CNM303ST	DE A446 B13630		26.11.08	25.11.11	II	Словения
MIMR0401	CNM13512	DE A446 B13630		26.11.08	25.11.11	II	Словения
MIMR1501	CNM13512	DE A446 B13630		26.11.08	25.11.11	II	Словения
TKA1100V	CTK46	DE A446 B11629	Ковш	05.08.11	05.08.11	II	Словения
TKA601	CTK46	DE A446 B11629		05.08.11	05.08.11	II	Словения
TKA602	CTK46	DE A446 B11629		05.08.11	05.08.11	II	Словения
TKA603	CTK46	DE A446 B11629		05.08.11	05.08.11	II	Словения
TKA604	CTK46	DE A446 B11629		05.08.11	05.08.11	II	Словения
TKA605	CTK46	DE A446 B11629		05.08.11	05.08.11	II	Словения
TKA606	CTK46	DE A446 B11629		05.08.11	05.08.11	II	Словения
TKA607	CTK46	DE A446 B11629		05.08.11	05.08.11	II	Словения
TKA608	CTK46	DE A446 B11629		05.08.11	05.08.11	II	Словения
TKA609	CTK46	DE A446 B11629		05.08.11	05.08.11	II	Словения
TKA610	CTK46	DE A446 B11629		05.08.11	05.08.11	II	Словения
TKA611	CTK46	DE A446 B11629		05.08.11	05.08.11	II	Словения
TKA612	CTK46	DE A446 B11629		05.08.11	05.08.11	II	Словения
TKA613	CTK46	DE A446 B11629		05.08.11	05.08.11	II	Словения
TKA614	CTK46	DE A446 B11629		05.08.11	05.08.11	II	Словения
TKA615	CTK46	DE A446 B11629		05.08.11	05.08.11	II	Словения
TKA616	CTK46	DE A446 B11629		05.08.11	05.08.11	II	Словения
TKA617	CTK46	DE A446 B11629		05.08.11	05.08.11	II	Словения
TKA618	CTK46	DE A446 B11629		05.08.11	05.08.11	II	Словения
TKA619	CTK46	DE A446 B11629		05.08.11	05.08.11	II	Словения
TKA620	CTK46	DE A446 B11629		05.08.11	05.08.11	II	Словения
TKA621	CTK46	DE A446 B11629		05.08.11	05.08.11	II	Словения
TKA622	CTK46	DE A446 B11629		05.08.11	05.08.11	II	Словения
TKA623	CTK46	DE A446 B11629		05.08.11	05.08.11	II	Словения
TKA624	CTK46	DE A446 B11629		05.08.11	05.08.11	II	Словения
TKA625	CTK46	DE A446 B11629		05.08.11	05.08.11	II	Словения
TKA626	CTK46	DE A446 B11629		05.08.11	05.08.11	II	Словения
TKA627	CTK46	DE A446 B11629		05.08.11	05.08.11	II	Словения
TKA628	CTK46	DE A446 B11629		05.08.11	05.08.11	II	Словения
TKA629	CTK46	DE A446 B11629		05.08.11	05.08.11	II	Словения
TKA630	CTK46	DE A446 B11629		05.08.11	05.08.11	II	Словения
TKA631	CTK46	DE A446 B11629		05.08.11	05.08.11	II	Словения
TKA632	CTK46	DE A446 B11629		05.08.11	05.08.11	II	Словения
TKA633	CTK46	DE A446 B11629		05.08.11	05.08.11	II	Словения
TKA634	CTK46	DE A446 B11629		05.08.11	05.08.11	II	Словения
TKA635	CTK46	DE A446 B11629		05.08.11	05.08.11	II	Словения
TKA636	CTK46	DE A446 B11629		05.08.11	05.08.11	II	Словения
TKA637	CTK46	DE A446 B11629		05.08.11	05.08.11	II	Словения
TKA638	CTK46	DE A446 B11629		05.08.11	05.08.11	II	Словения
TKA639	CTK46	DE A446 B11629		05.08.11	05.08.11	II	Словения
TKA640	CTK46	DE A446 B11629		05.08.11	05.08.11	II	Словения
TKA641	CTK46	DE A446 B11629		05.08.11	05.08.11	II	Словения
TKA642	CTK46	DE A446 B11629		05.08.11	05.08.11	II	Словения
TKA643	CTK46	DE A446 B11629		05.08.11	05.08.11	II	Словения
TKA644	CTK46	DE A446 B11629		05.08.11	05.08.11	II	Словения
TKA645	CTK46	DE A446 B11629		05.08.11	05.08.11	II	Словения
TKA646	CTK46	DE A446 B11629		05.08.11	05.08.11	II	Словения
TKA647	CTK46	DE A446 B11629		05.08.11	05.08.11	II	Словения
TKA648	CTK46	DE A446 B11629		05.08.11	05.08.11	II	Словения
TKA649	CTK46	DE A446 B11629		05.08.11	05.08.11	II	Словения
TKA650	CTK46	DE A446 B11629		05.08.11	05.08.11	II	Словения
TKA651	CTK46	DE A446 B11629		05.08.11	05.08.11	II	Словения
TKA652	CTK46	DE A446 B11629		05.08.11	05.08.11	II	Словения
TKA653	CTK46	DE A446 B11629		05.08.11	05.08.11	II	Словения
TKA654	CTK46	DE A446 B11629		05.08.11	05.08.11	II	Словения
TKA655	CTK46	DE A446 B11629		05.08.11	05.08.11	II	Словения
TKA656	CTK46	DE A446 B11629		05.08.11	05.08.11	II	Словения
TKA657	CTK46	DE A446 B11629		05.08.11	05.08.11	II	Словения
TKA658	CTK46	DE A446 B11629		05.08.11	05.08.11	II	Словения
TKA659	CTK46	DE A446 B11629		05.08.11	05.08.11	II	Словения
TKA660	CTK46	DE A446 B11629		05.08.11	05.08.11	II	Словения
TKA661	CTK46	DE A446 B11629		05.08.11	05.08.11	II	Словения
TKA662	CTK46	DE A446 B11629		05.08.11	05.08.11	II	Словения
TKA663	CTK46	DE A446 B11629		05.08.11	05.08.11	II	Словения
TKA664	CTK46	DE A446 B11629		05.08.11	05.08.11	II	Словения
TKA665	CTK46	DE A446 B11629		05.08.11	05.08.11	II	Словения
TKA666	CTK46	DE A446 B11629		05.08.11	05.08.11	II	Словения
TKA667	CTK46	DE A446 B11629		05.08.11	05.08.11	II	Словения
TKA668	CTK46	DE A446 B11629		05.08.11	05.08.11	II	Словения
TKA669	CTK46	DE A446 B11629		05.08.11	05.08.11	II	Словения
TKA670	CTK46	DE A446 B11629		05.08.11	05.08.11	II	Словения
TKA671	CTK46	DE A446 B11629		05.08.11	05.08.11	II	Словения
TKA672	CTK46	DE A446 B11629		05.08.11	05.08.11	II	Словения
TKA673	CTK46	DE A446 B11629		05.08.11	05.08.11	II	Словения
TKA674	CTK46	DE A446 B11629		05.08.11	05.08.11	II	Словения
TKA675	CTK46	DE A446 B11629		05.08.11	05.08.11	II	Словения
TKA676	CTK46	DE A446 B11629		05.08.11	05.08.11	II	Словения
TKA677	CTK46	DE A446 B11629		05.08.11	05.08.11	II	Словения
TKA678	CTK46	DE A446 B11629		05.08.11	05.08.11	II	Словения
TKA679	CTK46	DE A446 B11629		05.08.11	05.08.11	II	Словения
TKA680	CTK46	DE A446 B11629		05.08.11	05.08.11	II	Словения
TKA681	CTK46	DE A446 B11629		05.08.11	05.08.11	II	Словения
TKA682	CTK46	DE A446 B11629		05.08.11	05.08.11	II	Словения
TKA683	CTK46	DE A446 B11629		05.08.11	05.08.11	II	Словения
TKA684	CTK46	DE A446 B11629		05.08.11	05.08.11	II	Словения
TKA685	CTK46	DE A446 B11629		05.08.11	05.08.11	II	Словения
TKA686	CTK46	DE A446 B11629		05.08.11	05.08.11	II	Словения
TKA687	CTK46	DE A446 B11629		05.08.11	05.08.11	II	Словения
TKA688	CTK46	DE A446 B11629		05.08.11	05.08.11	II	Словения
TKA689	CTK46	DE A446 B11629		05.08.11	05.08.11	II	Словения
TKA690	CTK46	DE A446 B11629		05.08.11	05.08.11	II	Словения
TKA691	CTK46	DE A446 B11629		05.08.11	05.08.11	II	Словения
TKA692	CTK46	DE A446 B11629		05.08.11	05.08.11	II	Словения
TKA693	CTK46	DE A446 B11629		05.08.11	05.08.11	II	Словения
TKA694	CTK46	DE A446 B11629		05.08.11	05.08.11	II	Словения
TKA695	CTK46	DE A446 B11629		05.08.11	05.08.11	II	Словения
TKA696	CTK46	DE A446 B11629		05.08.11	05.08.11	II	Словения
TKA697	CTK46	DE A446 B11629		05.08.11	05.08.11	II	Словения
TKA698	CTK46	DE A446 B11629		05.08.11	05.08.11	II	Словения
TKA699	CTK46	DE A446 B11629		05.08.11	05.08.11	II	Словения
TKA700	CTK46	DE A446 B11629		05.08.11	05.08.11	II	Словения
TKA701	CTK46	DE A446 B11629		05.08.11	05.08.11	II	Словения
TKA702	CTK46	DE A446 B11629		05.08.11	05.08.11	II	Словения
TKA703	CTK46	DE A446 B11629		05.08.11	05.08.11	II	Словения
TKA704	CTK46	DE A446 B11629		05.08.11	05.08.11	II	Словения
TKA705	CTK46	DE A446 B11629		05.08.11	05.08.11	II	Словения
TKA706	CTK46	DE A446 B11629		05.08.11	05.08.11	II	Словения
TKA707	CTK46	DE A446 B11629		05.08.11	05.08.11	II	Словения
TKA708	CTK46	DE A446 B11629		05.08.11	05.08.11	II	Словения
TKA709	CTK46	DE A446 B11629		05.08.11	05.08.11	II	Словения
TKA710	CTK46	DE A446 B11629		05.08.11	05.08.11	II	Словения
TKA711	CTK46	DE A446 B11629		05.08.11	05.08.11	II	Словения
TKA712	CTK46	DE A446 B11629		05.08.11	05.08.11	II	Словения
TKA713	CTK46	DE A446 B11629		05.08.11	05.08.11	II	Словения
TKA714	CTK46	DE A446 B11629		05.08.11	05.08.11	II	Словения
TKA715	CTK46	DE A446 B11629		05.08.11	05.08.11	II	Словения
TKA716	CTK46	DE A446 B11629		05.08.11	05.08.11	II	Словения
TKA717	CTK46	DE A446 B11629		05.08.11	05.08.11	II	Словения
TKA718	CTK46	DE A446 B11629		05.08.11	05.08.11	II	Словения
TKA							

