

TR Kullanma Kılavuzu  
GB Operating Instructions  
DE Gebrauchsanweisung



VC9PT22..

EEE Yönetmeliğine uygundur.

**PROFILO**

dayanıklı ev aletleri

|           |                                       |    |
|-----------|---------------------------------------|----|
| <b>tr</b> | Güvenlik bilgileri .....              | 3  |
|           | Cihaz açıklaması .....                | 7  |
|           | Yedek parça ve özel aksesuarlar ..... | 8  |
|           | Çalıştırılması .....                  | 9  |
|           | Süpürme işlemi.....                   | 12 |
|           | Çalışma sona erdikten sonra .....     | 16 |
|           | Filtre bakımı.....                    | 19 |
|           | Temizlik uyarıları .....              | 24 |
|           | İmhaya yönelik açıklamalar .....      | 25 |
|           | Garanti Şartları .....                | 72 |

|           |                               |    |
|-----------|-------------------------------|----|
| <b>en</b> | Safety information .....      | 26 |
|           | Your vacuum cleaner.....      | 30 |
|           | Replacement parts .....       | 31 |
|           | Initial use .....             | 32 |
|           | Vacuuuming .....              | 35 |
|           | When the work is done .....   | 38 |
|           | Filter care .....             | 42 |
|           | Cleaning instructions.....    | 47 |
|           | Disposal .....                | 48 |
|           | Conditions of guarantee ..... | 48 |

|           |                          |    |
|-----------|--------------------------|----|
| <b>de</b> | Sicherheitshinweise..... | 49 |
|           | Gerätebeschreibung ..... | 53 |
|           | Ersatzteile .....        | 54 |
|           | Inbetriebnahme .....     | 55 |
|           | Saugen.....              | 58 |
|           | Nach der Arbeit.....     | 62 |
|           | Filterpflege.....        | 65 |
|           | Reinigungshinweise ..... | 70 |
|           | Entsorgung .....         | 71 |
|           | Garantie.....            | 71 |

Kullanma kılavuzunu lütfen itinayla saklayınız. Elektrikli süpürgeyi başka birisine verecek olursanız, lütfen kullanma kılavuzunu da veriniz.

### **Amaca uygun kullanüm**

Bu elektrikli süpürge evde kullanım için üretilmiştir, sanayi ortamında kullanıma uygun değildir. Bu elektrikli süpürge sadece bu kullanma kılavuzunda verilen bilgilere göre kullanılmalıdır. Amaca uygun olmayan veya hatalı kullanımdan kaynaklanan muhtemel hasarlardan üretici sorumlu değildir ve sorumlu tutulamaz. Bu nedenle, lütfen aşağıdaki uyarılara kesinlikle dikkat ediniz!

Elektrikli süpürge sadece aşağıdaki parçalar ile kullanılmalıdır:

- Orijinal yedek parçalar, -aksesuarlar veya özel aksesuarlar

### **Yaralanmaları ve hasarları önlemek için elektrikli süpürge şunlar için kullanılmamalıdır:**

- İnsanların veya hayvanların temizlenmesi.
- Aşağıdaki cisim, madde veya pisliklerin emilerek temizlenmesi:
  - Küçük canlılar (örn. sinekler, örümcekler, ...).
  - Sağlığa zararlı, keskin kenarlı, sıcak veya kızdırılmış maddeler.
  - Nemli veya ıslak maddeler.
  - Kolay tutuşabilen veya patlayıcı maddeler ve gazlar.
  - Çinili sobalardaki kül, is ve merkezi ısıtma sistemleri.
  - Yazıcılardan veya fotokopi makinelerinden çıkan toner tozu.

### **Güvenlik bilgileri**

Bu elektrikli süpürge, geçerli teknik kurallara ve bilinen güvenlik yönetmeliklerine uygundur.

- Bu cihaz 8 yaşın altındaki çocuklar ve fiziksel, algısal veya mental yeteneklerinde eksiklikler olan veya tecrübe ve/veya bilgi eksikliği bulunan kişiler tarafından ancak, gözetim altında olmaları veya cihazın güvenli kullanımı hakkında bilgi sahibi olmaları veya olası tehlikeleri bilmeleri durumunda kullanılabilir.
- Çocukların cihaz ile oynamalarına izin verilmemelidir.

- Temizlik ve kullanıcı bakımı işlemleri gözetim altında olmayan çocuklar tarafından yürütülmemelidir.
- Plastik torbalar ve folyolar küçük çocukların ulaşamayacağı yerlerde saklanmalı ve imha edilmelidir. => Boğulma tehlikesi söz konusudur!

### Usulüne uygun kullanım

- Elektrikli süpürge sadece tip etiketine uygun olarak bağlanmalı ve çalıştırılmalıdır.
- Filtre torbası veya toz haznesi, motor koruması ve dışarı üfleme filtresi olmadan asla süpürmeyiniz. => Cihaz zarar görebilir!
- Meme ve boru ile baş hizasının yakınında emme işlemi yaptıktan kaçınınız. => Yaralanma tehlikesi söz konusudur!
- Merdivenlerdeki kullanım sırasında cihaz her zaman kullanıcından daha aşağıda bulunmalıdır.
- Şebeke bağlantı kablosu ve hortum, elektrikli süpürgeyi taşıması / nakli için kullanılmamalıdır.
- Bu cihazın elektrik bağlantı hattı zarar görmüşse herhangi bir tehlikeyi önlemek için hatlar bayi, müşteri hizmetleri veya aynı niteliğe sahip başka biri tarafından değiştirilmelidir.
- Uzun saatler süren sürekli çalıştırma sırasında şebeke bağlantı kablosu tam olarak çıkarılmalıdır.
- Cihazı şebekeden ayırmak için bağlantı kablosundan değil, aksine soketten çekilmelidir.
- Şebeke bağlantı kablosu keskin kenarlar üzerinden geçirilmemeli ve kıvrılmamalıdır.
- Elektrikli süpürgeye yapacağınız tüm çalışmalardan önce fişi çekiniz.
- Hasar görmüş elektrikli süpürge çalıştırılmamalıdır. Bir arıza söz konusu olduğu zaman, elektrik fişini prizden çekip çıkarınız.
- Tehlikeli durumları engellemek için elektrikli süpürgeye onarım ve yedek parça değişim işlemleri sadece yetkili müşteri hizmetleri tarafından yürütülmelidir.
- Elektrikli süpürge hava şartlarından, nemden ve sıcaklıktan korunmalıdır.

- Yanıcı ve alkol içeren maddeler filtre üzerine (filtre torbası, motor koruma filtresi, dışarı üfleme filtresi vb.) uygulanmamalıdır.
- Elektrikli süpürge inşaat işlerinde kullanım için uygun değildir. => İnşaat artıklarının emilmesi cihazın zarar görmesine neden olabilir.
- Kullanılmadığında cihaz kapatılmalıdır.
- Eskimiş cihazlar derhal kullanım dışı tutulmalı, daha sonra cihaz usulüne uygun bir şekilde imha edilmelidir.

### ! Lütfen dikkat

Şebeke soketi en az 16A'lık bir sigorta ile emniyete alınmış olmalıdır.

Eğer cihaz çalıştırıldığında sigorta atacak olursa, bunun sebebi, cihaz ile birlikte yüksek elektrik bağlantı değerine sahip başka elektrikli cihazların da aynı anda elektrik devresinde bağlı ve devrede olması olabilir.

Cihazın açılmasından önce en düşük güç kademesini ayarlamamız ve daha sonra daha yüksek bir güç kademesini seçmeniz durumunda, sigortanın devreye sokulması engellenebilir.

### İmha etmeye ilişkin uyarılar

#### ■ Ambalaj

Ambalaj, elektrikli süpürgeyi nakliyat esnasında zarar görmeye karşı korur. Ambalaj çevreye zarar vermeyen malzemelerden ibarettir ve bu nedenle tekrar geri kazanılabilir. Almanya'da artık kullanılmayan ambalaj malzemelerini, »Grüner Punkt« adını taşıyan yeniden değerlendirme sisteminin toplama merkezlerine gönderiniz.

Kendi ülkenizde bu cins merkezler varsa, ambalaj malzemelerinizi bu merkezlere göndermenizi tavsiye ederiz.

### ■ Eski cihaz

Eski cihazlar birçok değerli malzemeler ihtiva eder. Bu nedenle, Almanya'da eski cihazınız tekrar değerlendirilmesi için yetkili satıcıya veya bir geri kazanma veya dönüşüm merkezine verilir. Güncel giderme yöntemleri hakkında bilgi almak için lütfen yetkili satıcınıza veya oturduğunuz bölge belediyesine başvurunuz.

### ■ Filtrenin ve filtre torbasının imha edilmesi

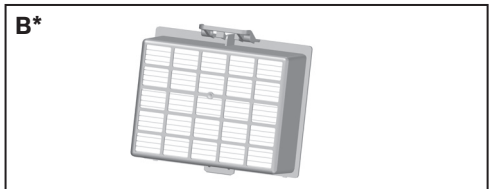
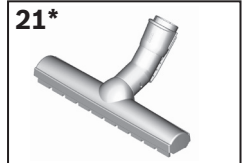
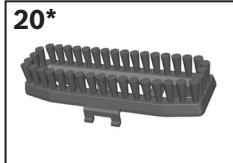
Filtre ve filtre torbası çevreye zarar vermeyen malzemelerden üretilmiştir. Ev çöpleri için yasaklanmış maddeler içermediği sürece, normal ev çöpleri ile birlikte imha edilebilir.

Elektrik süpürgeyi daha verimli kullanabilmeniz için dikkat etmeniz gereken hususlar:

- Bu cihazlar ev tipi kullanıma uygundur, endüstriyel (sanayi tipi) kullanıma uygun değildir.
- Süpürülecek yerin tipine göre motor gücünü ayarlayınız.
- Elektrikli süpürge için her zaman orijinal yedek parça, aksesuar veya özel aksesuarları kullanınız.
- Eğer, cihazınız toz torbalı ise; Mutlaka orijinal toz torbası kullanınız. (Filtre değişim göstergesinden toz torbasının doluluk oranı görülebilir.

Bu durumda toz torbası yenisi ile değiştirilmelidir.

- Cihazınız toz hazneli ise; Optimum temizlik sonuçları için güç ayar düğmesini maksimuma getiriniz. Sadece çok hassas malzemelerde gücü daha az ayarlamanız önerilir. (Her kullanım sonrasında bu hazne ve filtrelerinin temizlenmesi gerekir.)
- Elektrikli süpürgeyi sadece tip (etiket) levhasındaki gibi takın ve kullanın.
- Cihazı dikey konumdayken çalıştırmayınız.



\* modele göre farklılık gösterebilir

- 1 Açılır-kapanır zemin başlığı\* (Başlığın görünüşü aynı işlemin gösterildiği şekillerde değişiklik gösterebilir)
- 2 Aksesuar bağlantısız kaydırmalı tuşu olan teleskopik boru\*
- 3 Aksesuar bağlantılı kaydırmalı kolu olan teleskopik boru\*
- 4 Süpürme hortumu
- 5 Tutamak
- 6 Motor koruma filtresi
- 7 Cihazın arka tarafındaki park yardımı
- 8 Egzos filtre kapağı kapağı
- 9 Elektrik kablosu
- 10 Cihaz kapağı
- 11 Teğet filtre (Cross-flow filtre)
- 12 Motor koruma filtresi kapağı
- 13 Elektronik güç ayarı (açma/kapama)
- 14 Filtre kontrol göstergesi ('Sensor Bagless' Teknolojisi)\*
- 15 Taşıma sapına sahip toz haznesi
- 16 Cihazın alt tarafındaki yerleştirme yardımı
- 17 Tiftik filtresinin (ayırıcı filtre) kapağı
- 18 Dar aralık süpürme başlığı
- 19 Koltuk süpürme başlığı
- 20 Sert kıllı ilave parça (koltuk süpürme başlığına monte etmek için)\*
- 21 Sert zemin süpürme başlığı\*

EEE Yönetmeliğine Uygundur

Elektrik bağlantısı 220-240 V\*  
Gerilim/Frekans 50 Hz\*  
Amper 10 A\*

## Yedek parça ve özel aksesuarlar

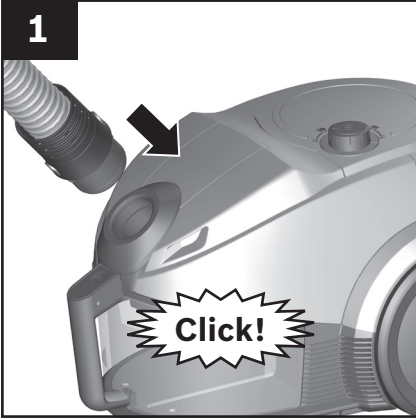
### A Motor koruma filtresi\* 618 907

Cihazınızın motorunu korur ve bu sayede kullanım ömrünü uzatır.

### B Hepa filtre\* 575 386

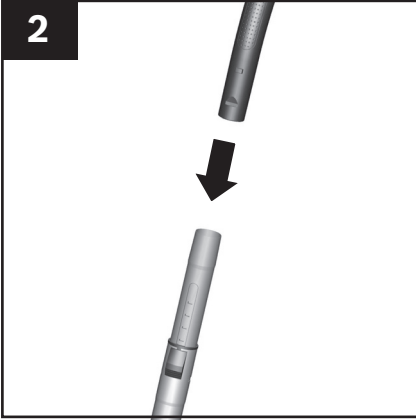
Üflenen havanın daha temiz olması için ek filtre. Alerjik bünyeli insanlar için tavsiye edilir. Yılda bir değiştiriniz.





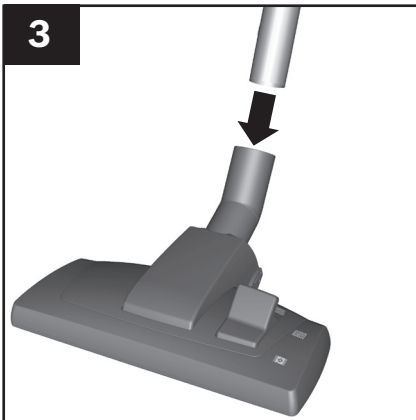
## Resim 1

- Süpürme hortumu bağlantı parçasını cihazın süpürme ağzına yerleştiriniz ve yerine oturtunuz.



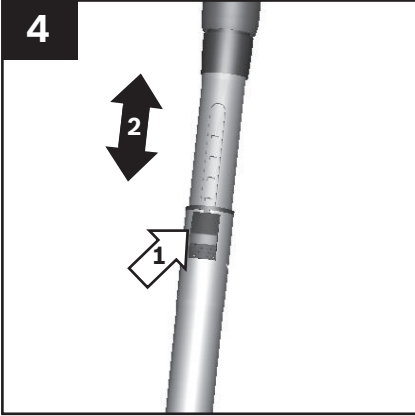
## Resim 2

- Aksesuar bağlantısız teleskopik boru:
- Tutma kolunu teleskopik boruya itiniz.



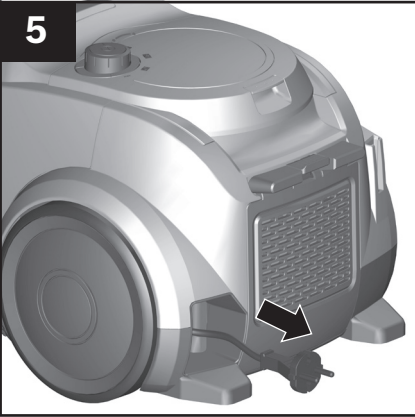
## Resim 3

- Aksesuar bağlantısız başlık:
- Teleskopik boruyu zemin başlığının bağlantı parçasına itiniz.



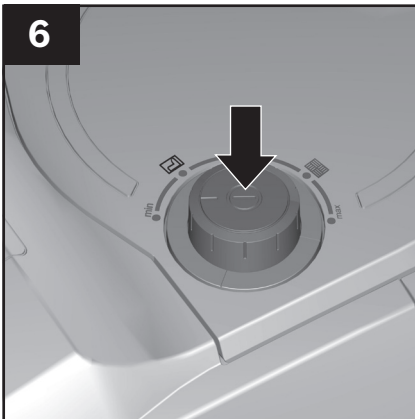
**Resim 4**

- Sürgülü tuşu ok yönünde iterek teleskopik borunun kilidini açınız ve istenen uzunluğu ayarlayınız. Halı üzerindeki itme direncinin en düşük olduğu durum, teleskopik borunun komple dışarı çekildiği durumdur.



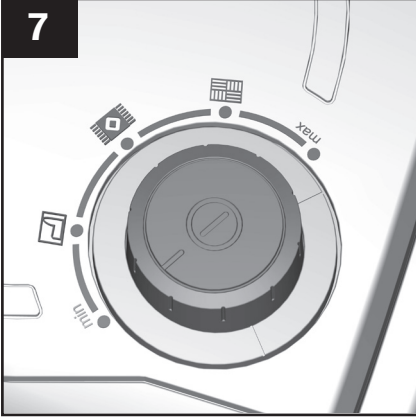
**Resim 5**

- Şebeke bağlantı kablosunu fişten kavrayınız, çekerek istediğiniz uzunluğa getiriniz ve prize takınız.






**Resim 6**

- Açma/kapama tuşuna basarak elektrikli süpürgeyi açınız veya kapatınız.

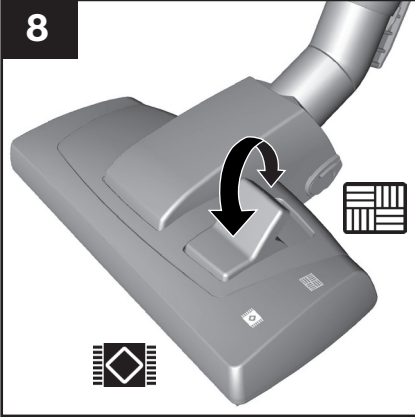


## Elektronik güç ayar düğmesi

### Resim 7

- Kontrol düğmesi çevrilerek istenen emiş gücü kademesiz olarak ayarlanabilir.
- Düşük güç alanı =>  Hassas yüzeylerin, örneğin hassas döşemeler, perdeler gibi yerlerin, süpürülmesi için
- Orta güç alanı =>  Az kirli yüzeylerin günlük temizliğinde.
- Yüksek güç alanı =>  Sağlam zemin kaplamalarının, sert zeminlerin ve çok kirli zeminlerin temizlenmesi için.

8

**!Dikkat**

Süpürge başlığı, sert zeminin özelliğine bağlı olarak (örneğin sert, rüstik fayanslar) belirli bir aşınma oranına sahiptir. Bu nedenle bunların düzenli aralıklarla çalışma tabanında kontrol edilmeleri gereklidir. Aşınmış, keskin kenarlı fırça yüzeyleri parke veya linolyum gibi hassas sert yüzeylerde hasarlara neden olabilir. Üretici aşınmış yer fırçaları nedeniyle meydana gelen olası hasarlar için sorumluluk kabul etmez.

**Resim 8**

Açılır-kapanır süpürme başlığının ayarlanması:

■ Halılar ve halıflexler =>



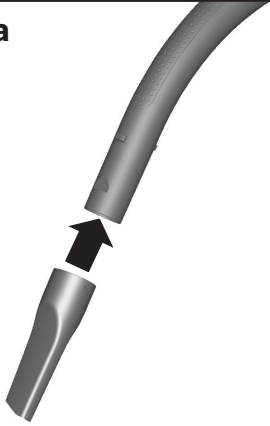
■ Sert zemin / Parke =>



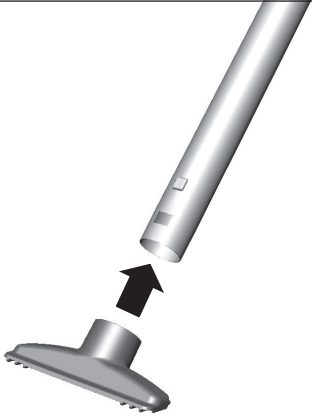
Daha büyük partikülleri temizlemeniz durumunda, süpürge başlığını emme kanalının tıkanmaması için bunları arka arkaya ve dikkatlice temizlemeye özen gösteriniz.

Pislik partiküllerinin daha iyi emilebilmesi için gerekirse başlığı kaldırabilirsiniz.

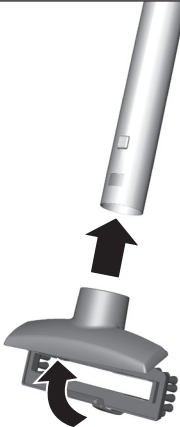
9\* a



b



c



## Ek aksesuar ile süpürme

### Resim 9\*

Üniteyi ihtiyacınıza göre emme borusuna veya tutamağa takınız:

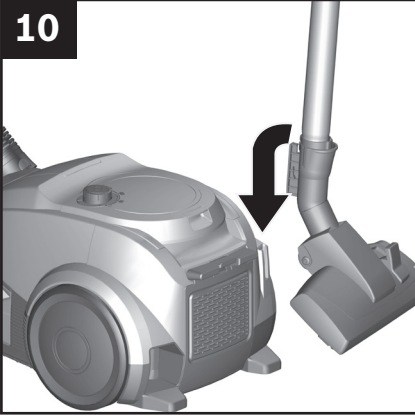
**a)** Aralıkların ve köşelerin vb. süpürülmesi için dar aralık süpürme başlığı.

**b)** Kumaşlı mobilyaların, perdele-  
rin vb. süpürülmesi için koltuk/  
döşeme süpürme başlığı.

**c)** Cam çerçevelerinin, dolapların,  
profillerin, vb. yerlerin emilerek  
temizlenmesi için takılı bir sert  
kılıf ilave parçası olan koltuk  
süpürme başlığı.

Kullandıktan sonra dar aralık  
süpürme başlığını ve koltuk  
süpürme başlığını tekrar akse-  
suar taşıyıcıya yerleştiriniz.

10



**Resim 10**

Kısa süpürme molalarında cihazın arka tarafındaki park yardımcı kancasını kullanabilirsiniz.

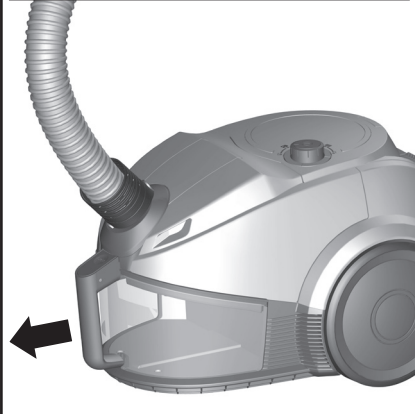
- Cihazı kapattıktan sonra zemin süpürme başlığının kancasını park yardımcısına itiniz.

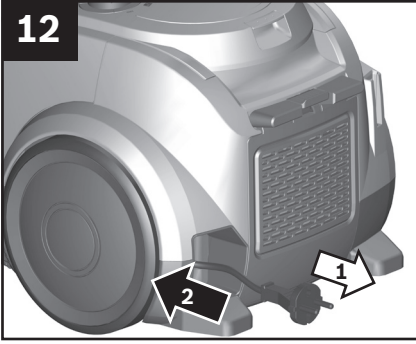
11



**Resim 11**

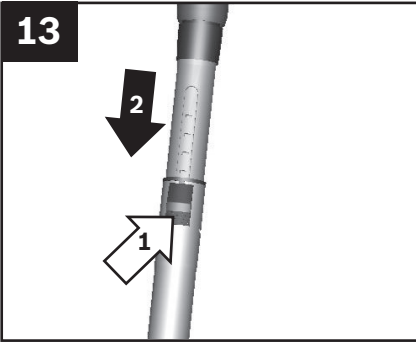
Merdiven üzerinde süpürürken cihaz aşağıda merdiven başlığında konumlandırılmalıdır. Bu yeterli olmazsa cihaz taşıma sapından veya toz haznesinin tutma kolundan tutularak taşınabilir.





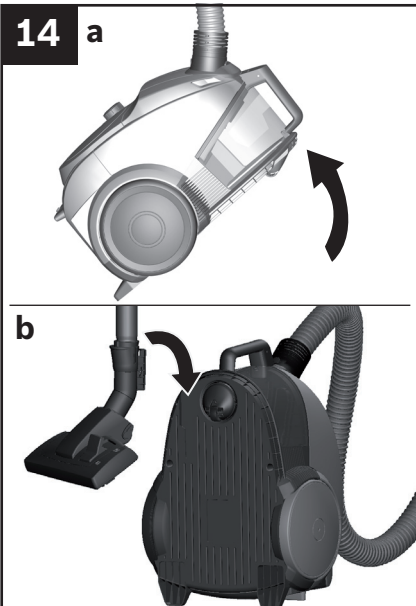
**Resim 12**

- Cihazı kapatınız.
- Fişi çekiniz.
- Şebeke bağlantı kablosunu hafifçe çekiniz ve serbest bırakınız. (Kablo otomatik olarak kendini sarar).



**Resim 13**

- Kaydırmalı tuşa ok yönünde basarak teleskopik borunun kilidini açınız ve birlikte itiniz.

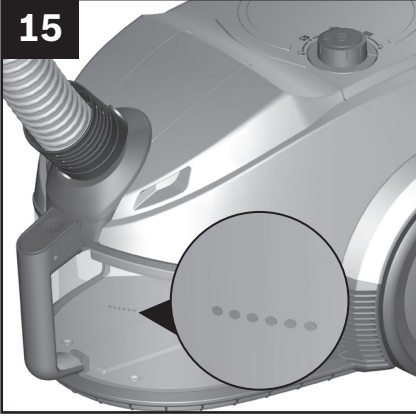


**Resim 14**

Cihazı yerine yerleştirmek için cihazın alt tarafındaki park etme tertibatını kullanabilirsiniz.

- a) Cihaz boruya veya toz haznesi tutamağına kaldırılmalıdır.

- b) Süpürge başlığı bulunan kanca durma yardımı noktasına itilmelidir.



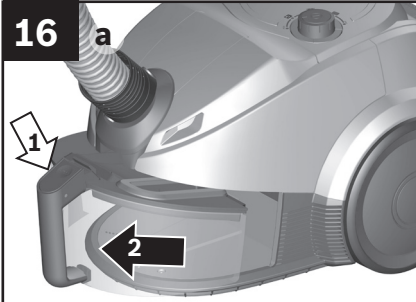
## Toz haznesini boşaltınız

### Resim 15

İyi bir süpürme sonucu elde etmek için toz haznesi her süpürme işleminden sonra veya toz, kabin max. noktasına ulaştığında boşaltılmalıdır.

### !Dikkat

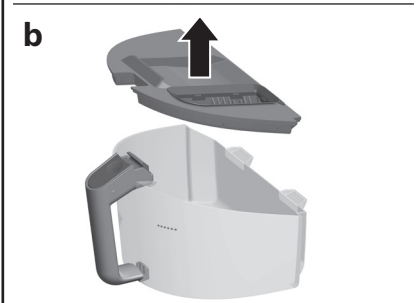
Toz haznesini sadece cihaz yatay konumdayken çıkarınız. Kilit açma tuşunun kilit tertibatını açmak için cihazı zemine koyunuz.



### Resim 16

a) Kilit açma tuşuna basınız ve toz haznesini tutamak yardımıyla çekerek cihazdan çıkarınız.

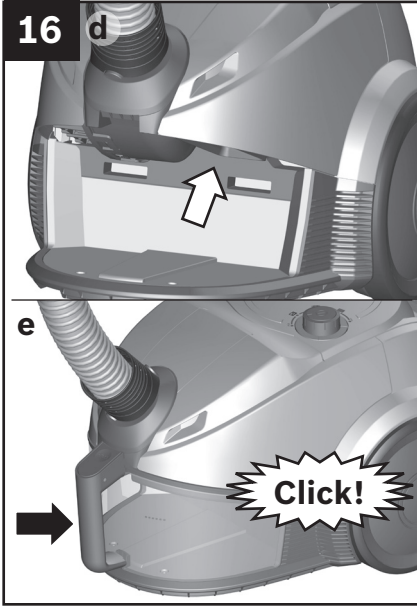
b) Toz haznesinin kapağını çıkarınız ve toz haznesini boşaltınız.



c) Kapağı toz haznesine yerleştiriniz.

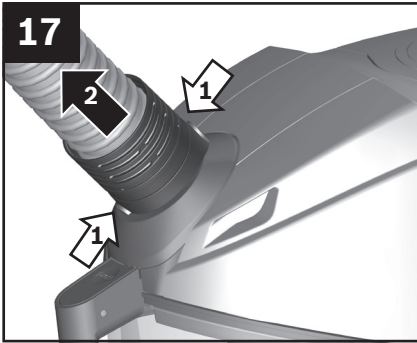






d) Olası mevcut kırı dışarı atma deliğinin altından alınız.

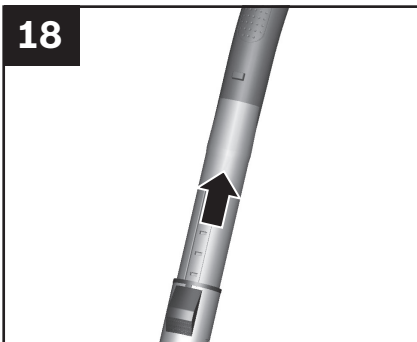
e) Toz haznesini cihaza yerleştiriniz ve yerine oturtunuz.



### Cihazın kaldırılması

#### Resim 17

■ Süpürme hortumunu çıkarmak için iki kilidi birbirine bastırınız ve boruyu cihazın süpürme deliğinden dışarı çekiniz.



#### Resim 18

Aksesuar bağlantısız teleskopik boru:

■ Bağlantıyı çözmek için tutma kolunu biraz çeviriniz ve teleskopik borudan çekiniz.

19

**Resim 19**

Aksesuar bağlantısız başlık:

- Bağlantıyı çözmek için teleskopik boruyu biraz çeviriniz ve zemin başlığından çekiniz.

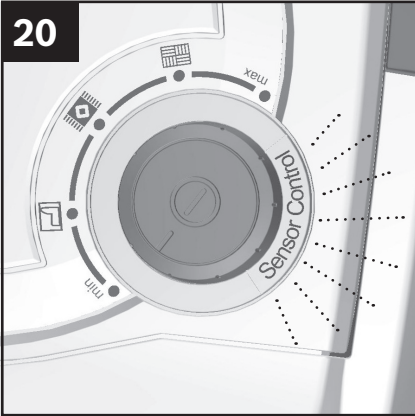
### Filtre bakımı\*

Cihazınız bir filtre kontrol göstergesi ile donatılmışsa bu fonksiyon, elektrikli süpürgezin en uygun performans seviyesine ulaşımadağını sürekli gözlemler.

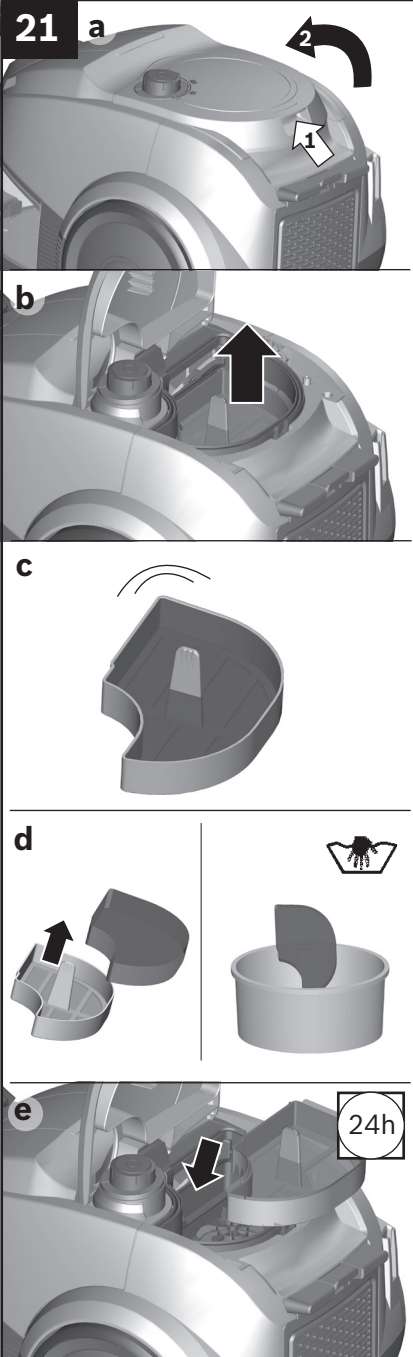
Bunun dışında, süpürme performansında gözle görülür kalite kaybında – ihtiyaca göre – aşağıdaki temizleme adımlarını izleyiniz.

### Filtre kontrol göstergesi\*

20

**Resim 20**

Motor koruma filtresinin temizlenmesi gerektiğinde gösterge (mavi halka) kırmızı yanar. Cihaz otomatik olarak en düşük performans seviyesine alınır.



## Motor koruma filtresinin temizlenmesi

Motor koruma filtresini temizlemek için lütfen cihazı kapatınız.

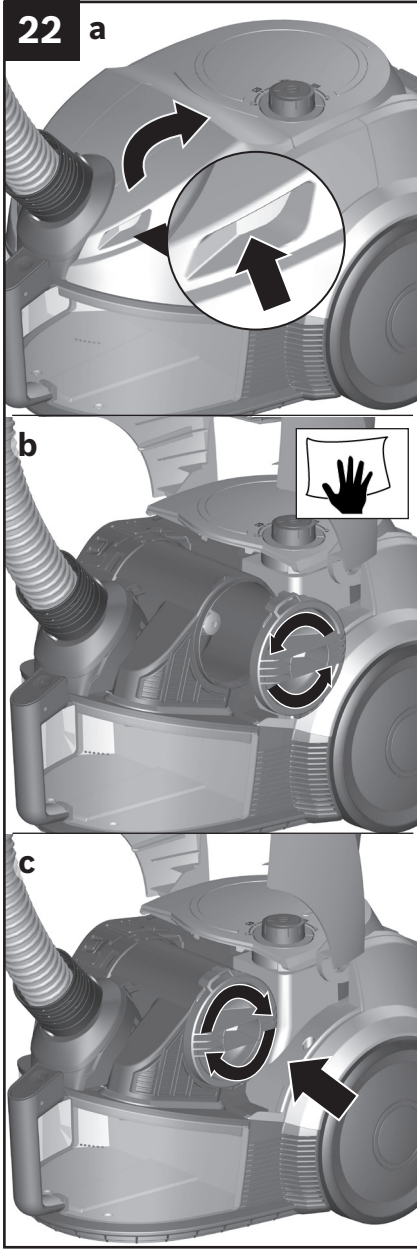
### Resim 21

- Kilitleme kolunu çekerek motor koruma filtresinin kapağını açınız.
- Filtre tutamağı yardımıyla motor koruma filtresini çıkarınız.
- Motor koruma filtresini çıkararak temizleyiniz.
- Aşırı kirlenme durumunda motor koruma filtresi yıkanmalıdır. Bunun için köpük filtreyi filtre çerçevesinden çıkarınız. Daha sonra filtrenin tamamen kuruması için bekleyiniz.
- Temizlik işleminden sonra motor koruma filtresini cihaza yerleştiriniz ve motor koruma filtresinin kapağını kapatınız.

### ! Dikkat

Kapak sadece filtre tam yerleştiğinde kapanır.

Motor koruma filtresinin temizlenmesinden sonra kontrol göstergesi kırmızı yanmaya devam ederse başlığın, süpürme borusunun veya süpürme hortumunun tıkanıp tıkanmadığını kontrol ediniz. Bu durum da filtre kontrol göstergesinin tetiklenmesine sebep olabilir.



### Tiftik (ayırıcı) filtrenin temizlenmesi

Başlığın, borunun ve hortumun kesintisiz olarak çekebilmesine rağmen kontrol göstergesi kırmızı yanmaya devam ediyorsa tiftik filtresi temizlenmelidir.

#### Resim 22

Tiftik filtresini temizlemek için lütfen cihazı kapatınız.

- Cihazın kapağını gömme tutamaktan tutarak kavrayınız ve açınız.
- Kapağı saat yönünün tersine çevirerek kilidini açınız ve cihazdan çıkarınız.
  - Tiftik filtresini silerek temizleyiniz.

**! Dikkat** Kir, toz haznesinden taşarsa veya tiftik filtresinin önünde topak haline gelirse lütfen bunları alınız.

- Kapağı yerleştiriniz ve saat yönünde çevirerek kilitleyiniz.
  - Cihazın kapağını kapatınız.

### Egzos filtresi (Hepa-Filtre)\*

Cihazınız Hepa filtre ile donatılmış ise, filtrenin türünü öğrenmek için filtrenizin üzerine bakınız:

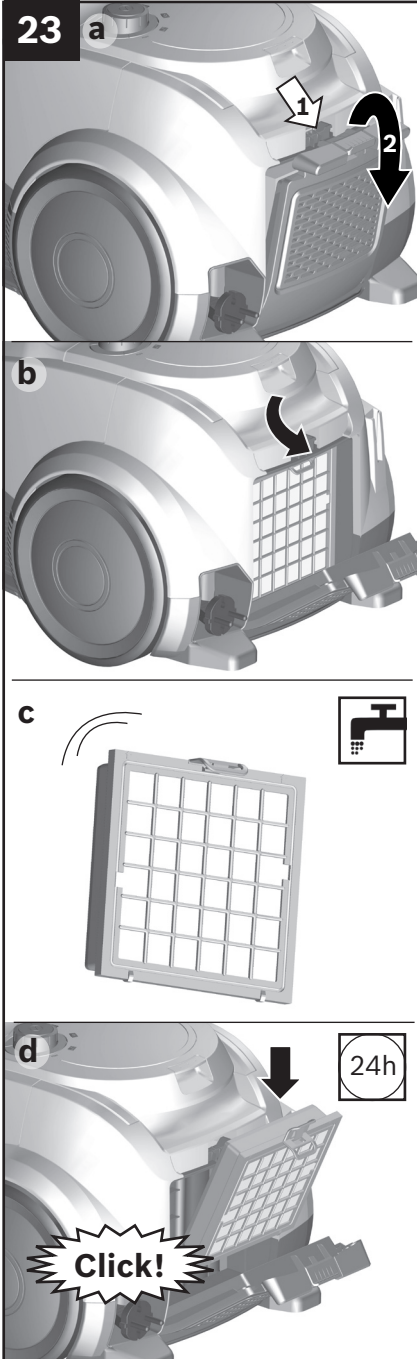
**"washable" – yıkanabilir**

Filtre temizlenebilir.

**"washable" – yazısı yok ise**

Filtre yıkanamaz, değiştirilmelidir.

\* Modele göre değişiklik gösterbilir



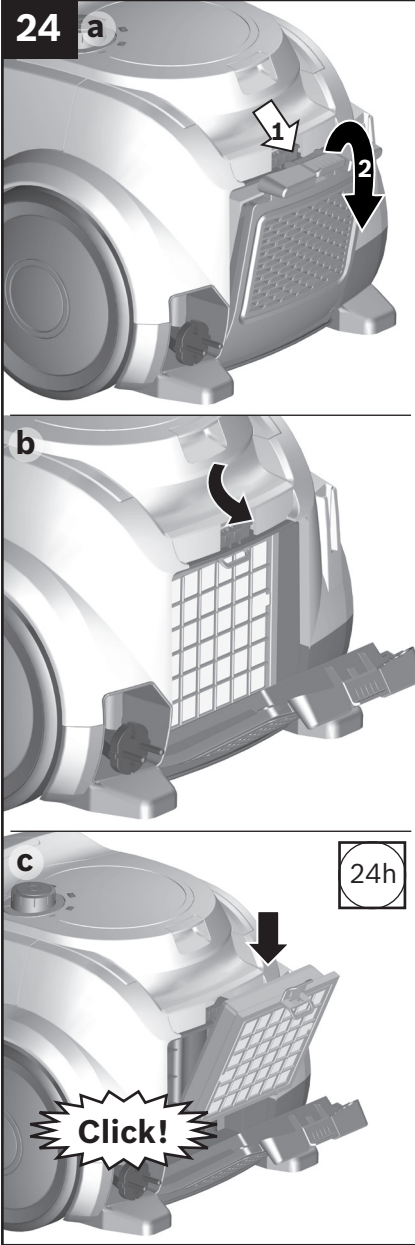
### Yıkanebilir Hepa-filtrenin temizlenmesi\*

Hepa filtresi, cihaz amacına uygun olarak evde kullanıldığında değiştirilmesine gerek duyulmayacak şekilde tasarlanmıştır.

Elektrikli süpürge için en uygun performans seviyesinde çalışması için dışarı üfleme filtresi bir yılın sonunda yıkanmalıdır. Filtreleme etkisi, filtre yüzeyindeki muhtemel renk değişiminden bağımsız olarak aynı kalır.

### Resim 23

- Dışarı üfleme filtresinin kapağını, kapatma mandalına bastırarak ve mandalı çekerek açınız.
- Hepa filtresinin kilidini açınız ve cihazdan çıkarınız.
- Filtre ünitesini çirpınız ve musluk suyunun altında yıkayınız.
- Hepa filtresini tamamen kuruttuktan sonra (minimum 24 saat) cihaza yerleştiriniz ve kilitleyiniz.
  - Dışarı üfleme filtre kapağının kapatılması. Kilidi yerine oturana kadar yukarı itiniz.

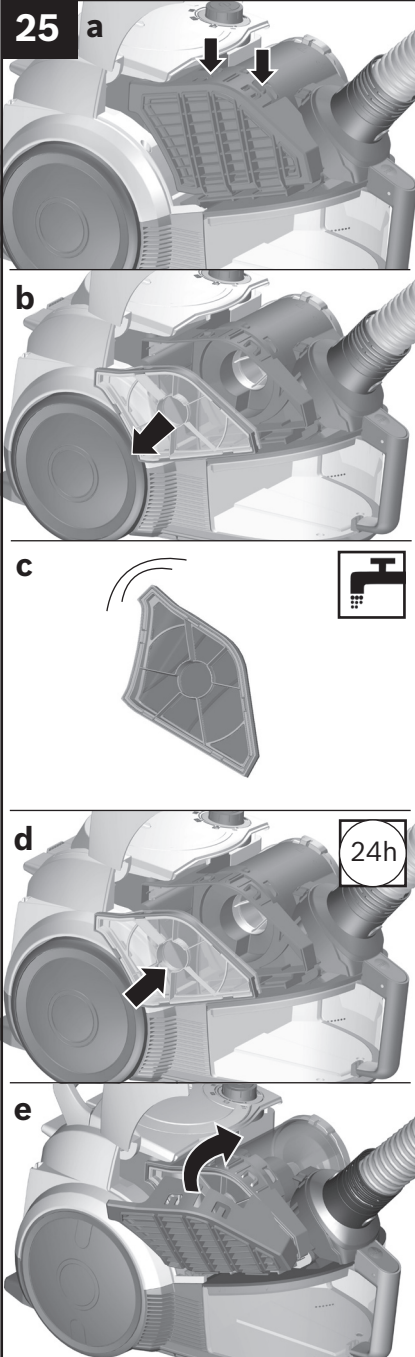


### Yıkanamaz Hepa filtrenin\* değiştirilmesi

Elektrikli süpürge en uygun performans seviyesinde çalışabilmesi için Hepa-filtre bir yılın sonunda değiştirilmelidir.

#### Resim 24

- a) Cihazın kapağını gömme tutamaktan tutarak kavrayınız ve açınız.
- b) Hepa filtresinin kilidini açınız ve cihazdan çıkarınız.
- c) Hepa-filtreyi cihaza yerleştiriniz ve kilitleyiniz.
  - Dışarı üfleme filtre kapağının kapatılması. Kilidi yerine oturma kadar yukarı itiniz.



## Teğet filtrenin (Cross-flow filtre) temizlenmesi

Teğet filtre, cihaz amacına uygun olarak evde kullanıldığında temizlenmesine gerek duyulmayacak şekilde tasarlanmıştır.

### Resim 25

Cihazın kapağını gömme tutamaktan tutarak kavrayınız ve açınız.

**a)** Filtre kapağı mandalını örneğin bir tornavida yardımı ile açınız ve filtre kapağını çıkarınız.

**b)** Teğet filtreyi cihazdan çıkarınız

**c)** Filtreyi çirpınız ve musluk suyunun altında yıkayınız.

**d)** Filtreyi tamamen kuruttuktan sonra (minimum 24 saat) cihaza yerleştiriniz.

**e)** Filtre kapağını yerleştiriniz ve mandal aracılığıyla kilitleyiniz.

- Cihazın kapağını kapatınız.

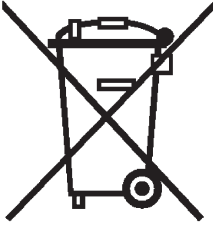
### Temizlik uyarıları

Elektrikli süpürgeyi temizlemeden önce kapatınız ve şebeke fişini çekiniz. Elektrikli süpürge ve plastik aksesuar parçaları normal bir plastik temizleme maddesi ile temizlenerek, bakımlı olması sağlanabilir.

**! Dikkat** Aşındırma maddesi, cam temizleyicisi veya çok amaçlı temizleyici kullanılmamalıdır. Elektrikli süpürge kesinlikle suya sokulmamalıdır.

Üretici firma, ürünün teknik özelliklerinde değişiklik yapma hakkına sahiptir.





Bu cihaz için satışın gerçekleştiği ülkedeki temsilcimiz tarafından belirlenen garanti şartları geçerlidir. Garanti şartları ile ilgili detaylı bilgi için; cihazın satın alındığı bayiye ya da Tüketici Danışma Merkezimize başvurabilirsiniz. Garanti kapsamındaki taleplerinize cevap verilebilmesi için Yetkili Servismize, cihaza ait faturayı veya okunaklı fotokopisini göstermeniz gerekmektedir.

Please keep this instruction manual. When passing the vacuum cleaner on to a third party, please also pass on this instruction manual.

### **Intended use**

This vacuum cleaner is intended for domestic use and not for commercial use. Only use this vacuum cleaner in accordance with the instructions in this instruction manual. The manufacturer will not accept any responsibility for damage caused by improper use or incorrect operation.

Therefore, please note the following points.

The vacuum cleaner must only be operated with:

- Original replacement parts, accessories or special accessories

### **In order to prevent injuries and damage, the vacuum cleaner must not be used for:**

- Vacuum-cleaning persons or animals
- Vacuuming up:
  - insects or spiders.
  - hazardous, sharp-edged, hot or glowing substances.
  - damp or liquid substances.
  - highly flammable or explosive substances and gases.
  - ash, soot from tiled stoves and central heating systems.
  - toner dust from printers and copiers.

### **Safety information**

This vacuum cleaner complies with the recognised rules of technology and the relevant safety regulations.

- The appliance may be used by children over the age of 8 years and by persons with reduced physical, sensory or mental capacity or by persons with a lack of experience or knowledge if they are supervised or have been instructed on the safe use of the appliance and they have understood the potential dangers of using the appliance.
- Children must never play with the appliance.

- Cleaning and user maintenance must never be carried out by children without supervision.
- Plastic bags and films must be kept out of the reach of children before disposal. => Risk of suffocation.

### Proper use

- Only connect and use the vacuum cleaner in accordance with the specifications on the rating plate.
- Never vacuum without the dust bag or dust container, motor protection or exhaust filter. => This may damage the vacuum cleaner.
- Do not vacuum close to the head when using a nozzle and tube. => This could cause injury!
- When vacuuming stairs, the appliance must always be positioned below the user.
- Do not use the power cord or the hose to carry or transport the vacuum cleaner.
- For safety reasons, if this appliance's mains power cable becomes damaged, it must be replaced by the manufacturer, their after-sales service department or a similarly qualified person.
- Fully extend the power cord when using the vacuum cleaner continuously for several hours.
- When disconnecting the appliance from the mains, pull on the plug itself to remove it; do not pull on the power cord.
- Do not pull the power cord over sharp edges or allow it to become trapped.
- Pull out the mains plug before carrying out any work on the vacuum cleaner.
- Do not operate the vacuum cleaner if it is damaged.
- Unplug the appliance from the mains if a fault is detected.
- For safety reasons, only authorised after-sales service personnel are permitted to carry out repairs and fit replacement parts to the vacuum cleaner.
- Protect the vacuum cleaner from the weather, moisture and sources of heat.

- Do not pour flammable substances or substances containing alcohol onto the filters (dust bag, motor protection filter, exhaust filter, etc.).
- The vacuum cleaner is not suitable for use on construction sites. => Vacuuming up building rubble could damage the appliance.
- Switch off the appliance when it is not in use.
- At the end of its life, the appliance should immediately be rendered unusable, then disposed of in an appropriate manner.

### **! Please note**

The mains socket must be protected by at least a 16 amp circuit breaker.

If a circuit breaker is tripped when you switch on the vacuum cleaner, this may be because other electrical appliances which have a high current draw are connected to the same power circuit.

To prevent the circuit breaker from tripping, select the lowest power setting before switching the appliance on, and increase the power only once it is running.

## **Disposal information**

### **■ Packaging**

The packaging is designed to protect the vacuum cleaner from being damaged during transportation.

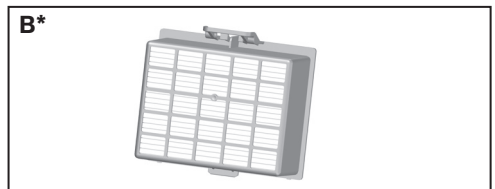
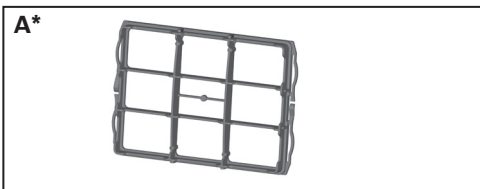
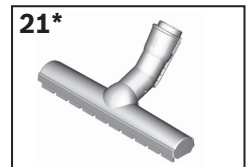
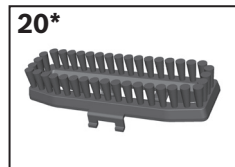
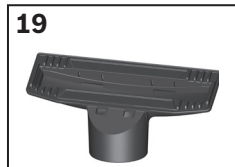
It is made of environmentally friendly materials and can therefore be recycled. Dispose of packaging that is no longer required at an appropriate recycling point.

### ■ **Old appliance**

Old appliances still contain many valuable materials. Therefore, please take appliances that have reached the end of their service life to your retailer or recycling centre so that they can be recycled. For current disposal methods, please enquire at a retailer or your local council.

### ■ **Disposal of filters and dust bags**

Filters and dust bags are manufactured from environmentally friendly materials. Provided they do not contain substances that are not permitted in household waste, you can dispose of them with your normal household waste.



- 1** Adjustable floor tool\* (For the same functions, the appearance of the nozzle may differ from the picture)
- 2** Telescopic tube with sliding switch but without accessory connection\*
- 3** Telescopic tube with adjusting sleeve and accessory connection\*
- 4** Flexible hose
- 5** Handle
- 6** Motor protection filter
- 7** Parking aid on the back of the appliance
- 8** Exhaust filter lid
- 9** Power cord
- 10** Appliance lid
- 11** Tangential filter
- 12** Motor protection filter lid
- 13** On/off button with electronic suction regulator
- 14** Filter control display (sensor control)\*
- 15** Dust container with carrying handle
- 16** Storage aid on the underside of the appliance
- 17** Fluff filter cover
- 18** Crevice nozzle
- 19** Upholstery nozzle
- 20** Brush ring (for fitting on the upholstery nozzle)\*
- 21** Hard floor tool\*

## Replacement parts

### **A Motor protection filter\***

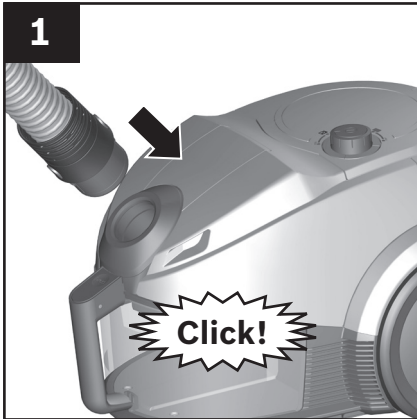
**618 907**

Protects the motor in your appliance and thus increases its service life.

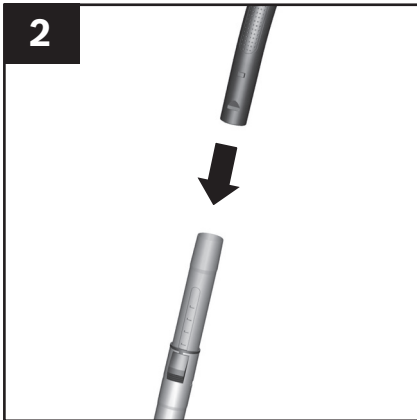
### **B Hepa filter\***

**575 386**

Additional filter for cleaner exhaust air. Recommended for allergy sufferers. Replace once a year.

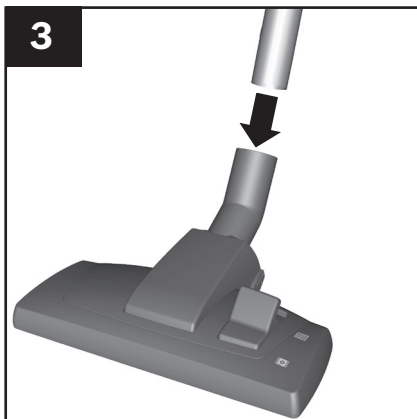
**Figure 1**

- Push the flexible hose adapter into the air intake opening on the appliance and lock it in place. You will hear an audible 'click'.

**Figure 2**

Telescopic tube without accessory connection:

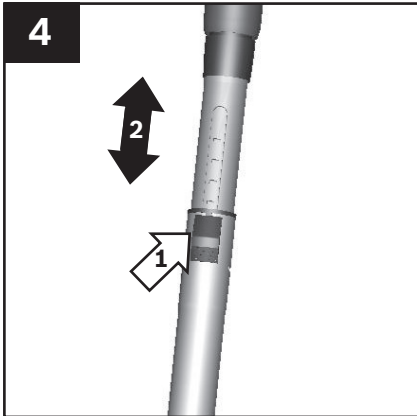
- Slide the handle into the telescopic tube.

**Figure 3**

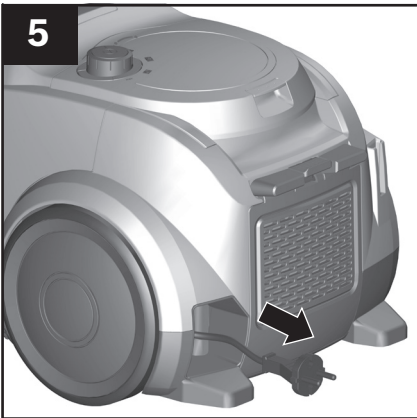
Nozzle without accessory connection:

- Insert the telescopic tube into the adapter on the floor tool.

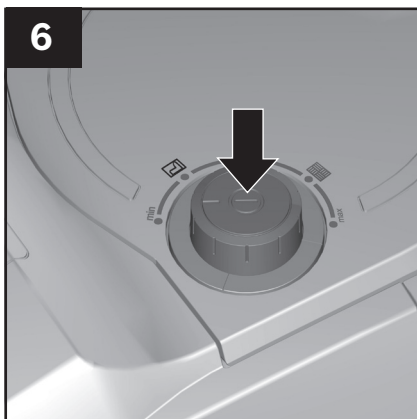


**Figure 4**

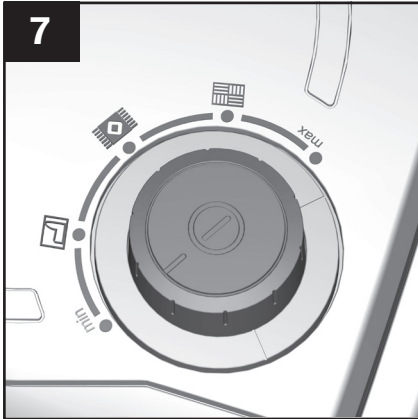
- Unlock the telescopic tube to adjust its length by moving the sliding switch or adjusting sleeve in the direction of the arrow. The slide resistance on carpets is at its lowest when the telescopic tube has been completely pulled out.

**Figure 5**

- Holding the power cord by the plug, pull out to the required length and insert the plug into the mains socket.

**Figure 6**


- To switch the vacuum cleaner on or off, press the On/Off button.





## Controlling the suction level

**Figure 7**

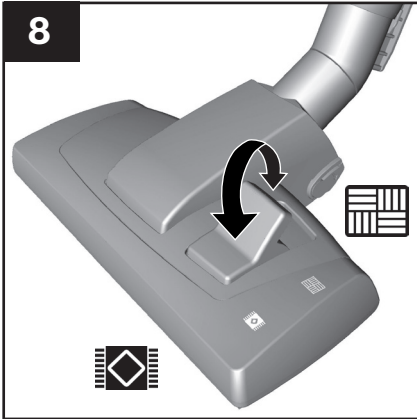
The required suction power can be set to the desired level by turning the infinitely adjustable control knob.

- Low power range => 

For vacuuming delicate materials, such as delicate upholstery, curtains, etc.
- Medium power range => 

For daily vacuuming involving low levels of dirt.
- High power range=> 

For vacuuming durable floor coverings, hard floors and surfaces with heavy deposits of dirt.





## !N.B.

Floor tools are subject to a certain amount of wear, depending on the type of hard floors you have (e.g. rough, rustic tiles). Therefore, you must check the underside of the floor tool at regular intervals. Worn undersides of floor tools may have sharp edges that can damage sensitive hard floors, such as parquet or linoleum. The manufacturer does not accept any responsibility for damage caused by worn floor tools.

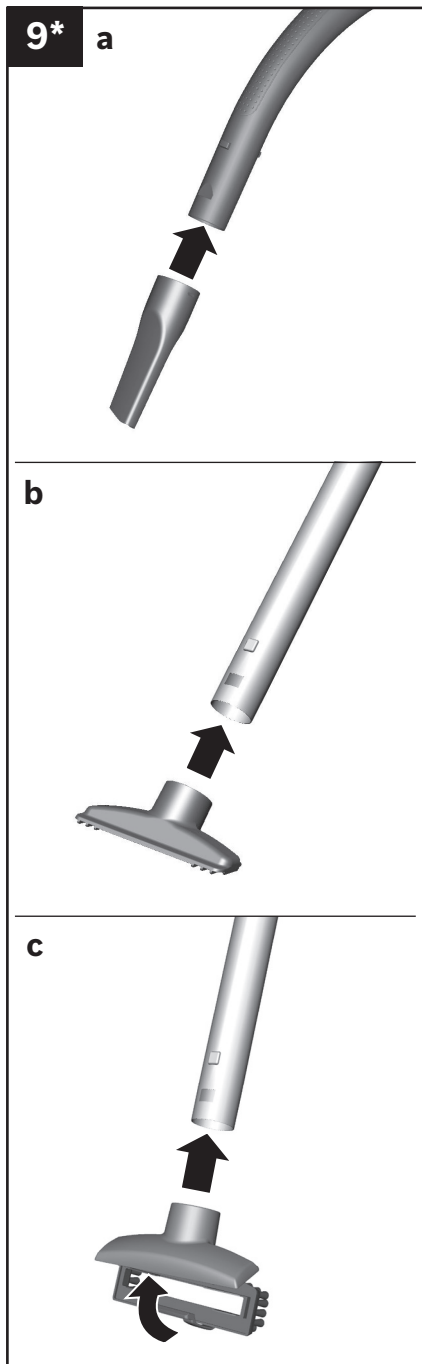
### Figure 8

Setting the adjustable floor tool:

- Rugs and carpets => 
- Hard floors/parquet => 

If you are vacuuming up larger particles, make sure that you vacuum them up successively and carefully to ensure that the vacuum channels of the floor tool do not become blocked.

If necessary, you should raise the nozzle in order to better vacuum up the dirt particles.



## Vacuating with accessories

### Figure 9\*

Attach the nozzles to the suction pipe or handle as required:

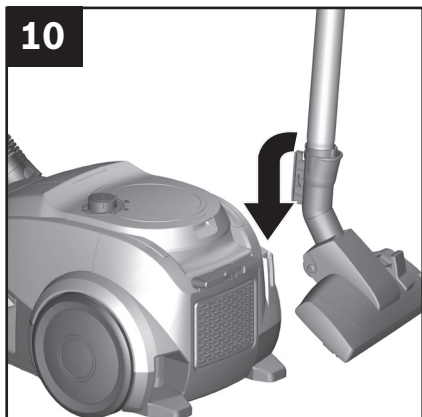
**a)** Crevice nozzle for vacuuming crevices and corners, etc.

**b)** Upholstery nozzle for vacuuming upholstered furniture, curtains, etc.

**c)** Upholstery nozzle with fixed brush ring for vacuuming window frames, cupboards, profiles, etc.

After use, insert the crevice nozzle and upholstery nozzle back into the accessories holder.

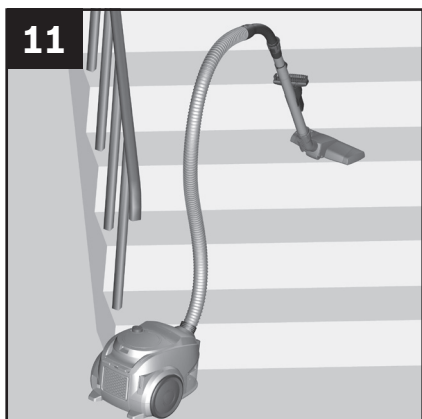
\* Dependent on model



**Figure 10**

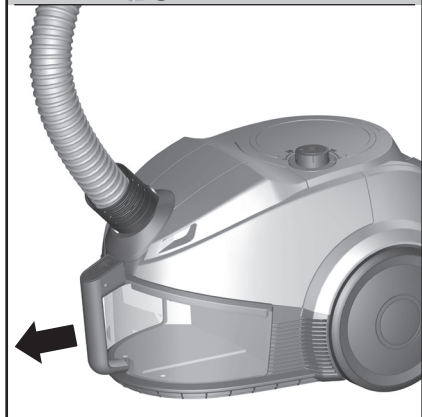
You can use the parking aid on the back of the vacuum cleaner if you wish to stop vacuuming for a short time.

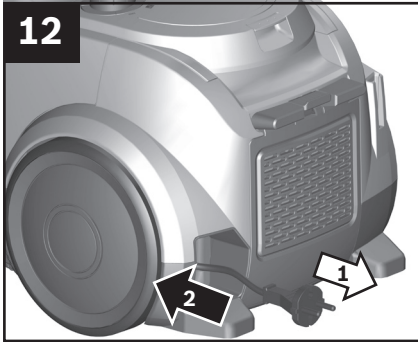
- After switching off the appliance, slide the hook on the floor tool into the parking aid.



**Figure 11**

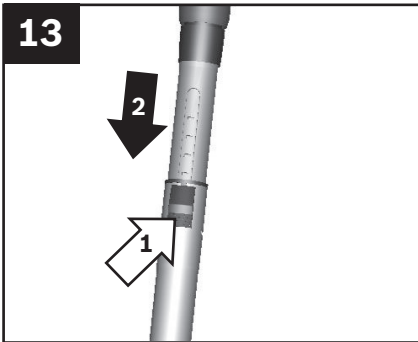
When vacuuming stairs, the appliance must be positioned at the bottom of the stairs. If it does not reach far enough, the appliance can also be carried using the carrying handle or the handle on the dust container.





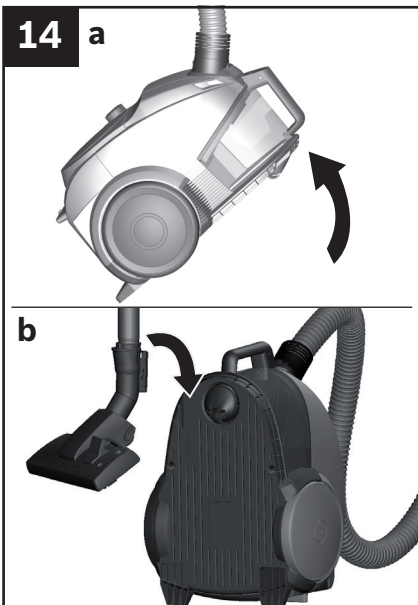
**Figure 12**

- Switch off the appliance.
- Pull out the mains plug.
- Briefly pull on the power cord and then let go. (The power cord retracts automatically).



**Figure 13**

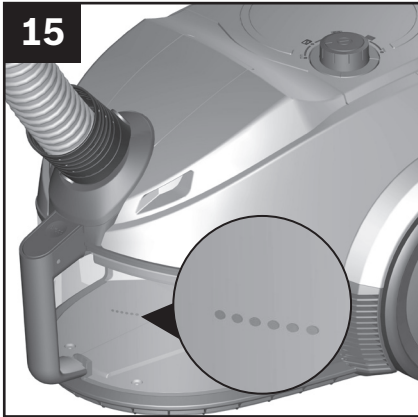
- Unlock the telescopic tube by moving the sliding switch in the direction of the arrow and slide one tube into the other.



**Figure 14**

To store the appliance, use the storage aid on the underside.

- a)** Stand the appliance up by the hose or the dust container handle.
- b)** Slide the hook on the floor tool into the storage aid.



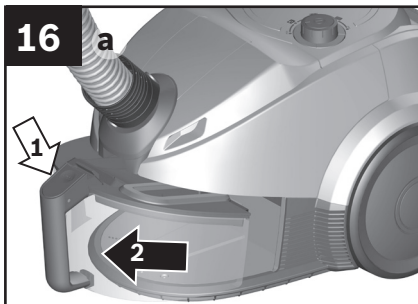
## Emptying the dust container

### Figure 15

In order to achieve the best possible vacuuming results, the dust container should be emptied after every use or, at the latest, when dust at one point in the container has reached the height of the marking.

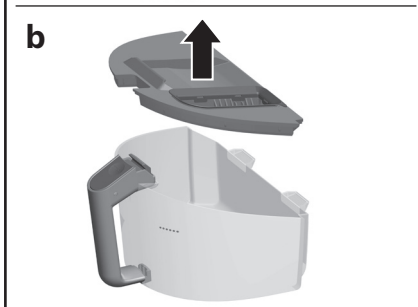
### !N.B.

The dust container can only be removed when the appliance is in a horizontal position. Therefore, place the appliance on the floor to unlock the release button.



### Figure 16

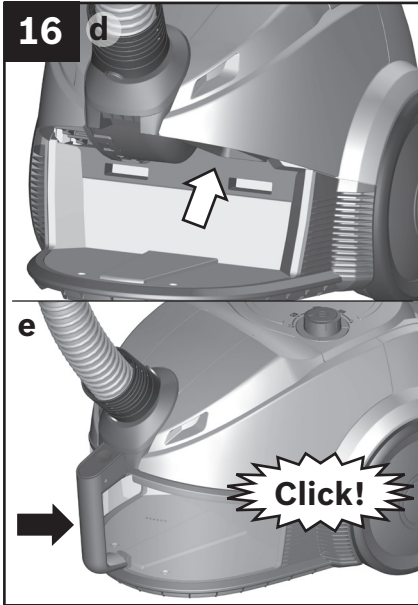
**a)** Press the release button and pull the dust container out of the appliance using the handle.



**b)** Remove the lid from the dust container and empty the dust container.

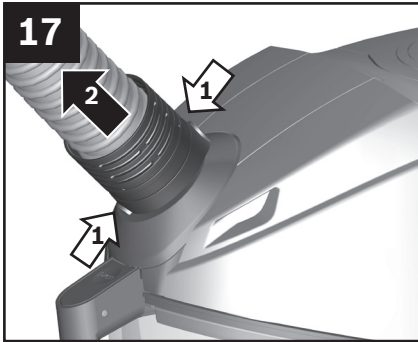


**c)** Put the lid back on the dust container.



d) Remove any dirt which may have been lodged underneath the container ejector opening.

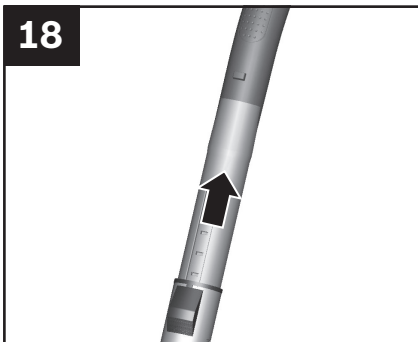
e) Insert the dust container in the appliance, so that it 'clicks' audibly into place.



**Removal**

**Figure 17**

■ To remove the flexible hose, press the two catches together and pull the hose out of the air intake opening of the appliance.

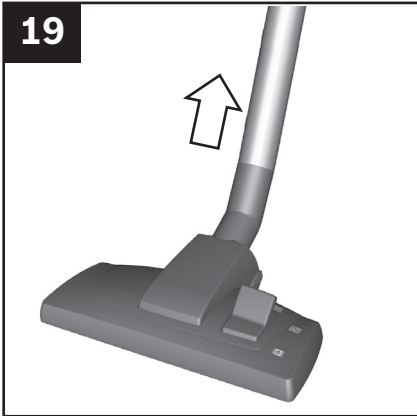


**Figure 18**

Telescopic tube without accessory connection:

■ To release the connection, turn the handle slightly and pull it out of the telescopic tube.





**Figure 19**  
Nozzle without accessory connection:

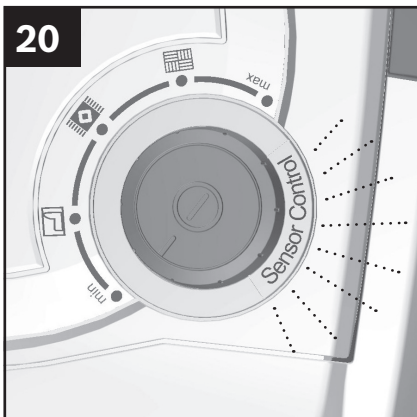
- To release the connection, turn the telescopic tube slightly and pull it out of the floor tool.

### Filter care\*

If your appliance is equipped with a filter control, it constantly monitors whether your vacuum cleaner is reaching its optimum power level.

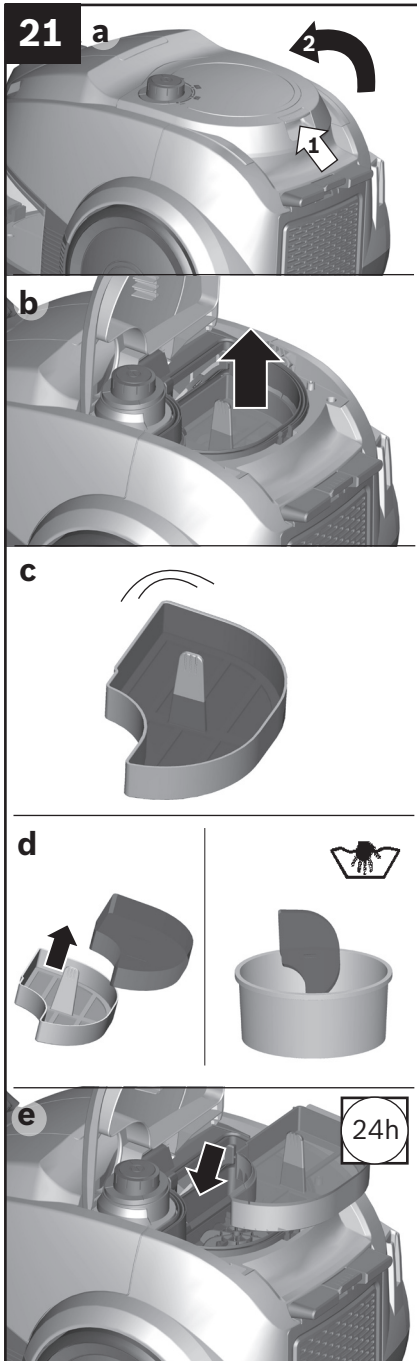
Otherwise, when the suction power noticeably reduces, you should carry out the following cleaning steps, if required.

### Filter control display\*



**Figure 20**  
The display (blue ring) flashes red when the motor protection filter needs to be cleaned. The appliance is automatically adjusted to the lowest power setting.

\* Dependent on model



## Cleaning the motor protection filter

Please switch off the appliance before cleaning the motor protection filter.

### Figure 21

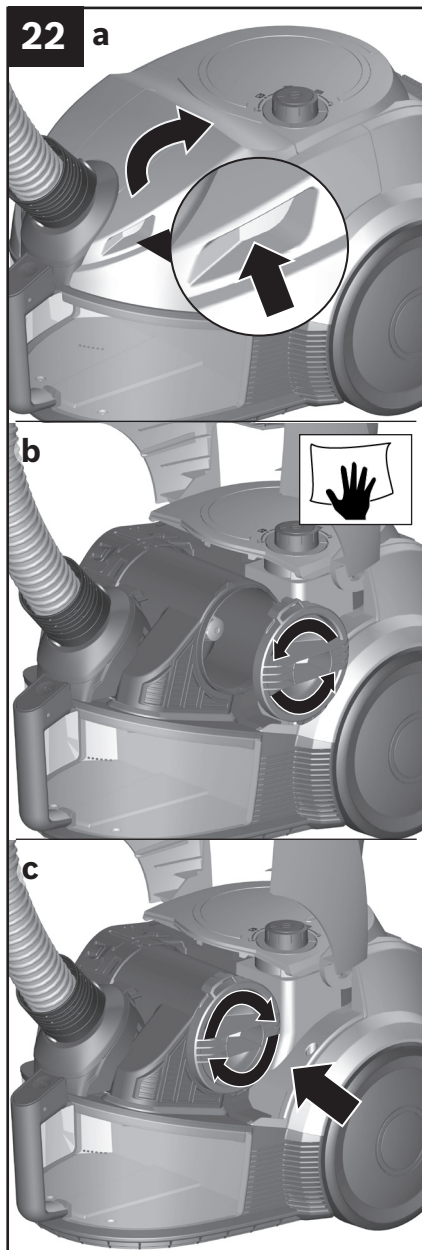
- a) Open the lid of the motor protection filter by pulling on the locking lever.
- b) Remove the motor protection filter with the aid of the filter handle.
- c) Clean the motor protection filter by tapping out the dirt.
- d) If it is very dirty, the motor protection filter should be rinsed. To do this, remove the foam filter out of the filter frame. Then allow the filter to dry completely.
- e) After cleaning the motor protection filter, reinsert it into the appliance and close the lid of the motor protection filter.

### ! N.B.

The lid can only be closed when a filter has been inserted.

If, after cleaning the motor protection filter, the control display is still flashing red, please check whether the nozzle, suction pipe or flexible hose are blocked. This can also trigger the filter control display.

\* Dependent on model



### Cleaning the fluff filter

If the control display continues to flash red, despite the nozzle, pipe and hose being clear, the fluff filter needs to be cleaned.

#### Figure 22

Please switch off the appliance before cleaning the fluff filter.

- a) Hold the appliance lid by the recessed handle and open it.
- b) Unlock the cover by turning it anti-clockwise and remove it from the appliance.
  - Clean the fluff filter by wiping it.

**! N.B.:** If dirt is protruding from the dust container or large dirt particles are in front of the fluff filter, please remove them.

- c) Put the cover back on and lock it in place by turning it clockwise.
  - Close the appliance lid.

### Exhaust filter (HEPA filter)\*

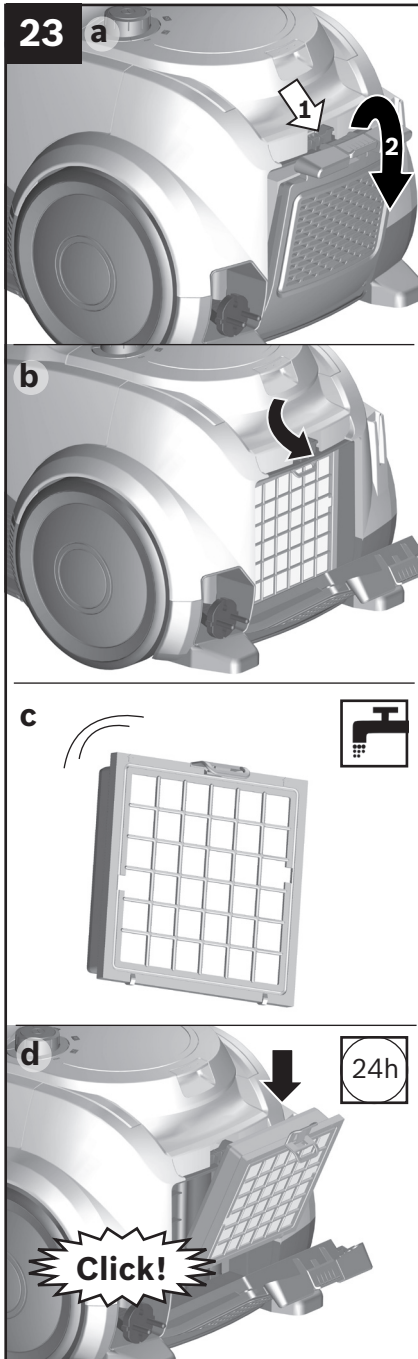
You can determine with which exhaust filter your appliance is equipped by looking at the imprint on the filter frame next to the reference number:

#### "washable" - washable

The filter can be cleaned.

**Without this additional printing** the filter must be replaced.

\* Dependent on model



### Cleaning washable HEPA filters\*

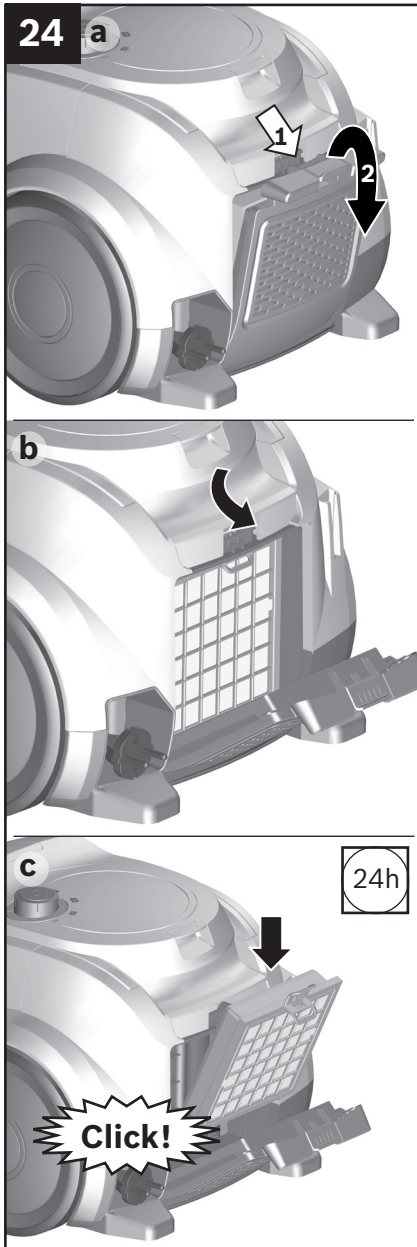
The HEPA filter is designed so that it does not need to be replaced if the appliance is used as intended for household cleaning.

To ensure that the vacuum cleaner is working at its optimum power level, the exhaust filter should be rinsed after a year. The filtering action of the filter remains intact, even if the filter surface becomes discoloured.

#### Figure 23

- a) Open the lid of the exhaust filter by pressing and pulling on the locking tab.
- b) Unlock the HEPA filter and remove it from the appliance.
- c) Tap out the filter unit and rinse it under running water.
- d) Once the HEPA filter has dried completely (min. 24 hrs), insert it into the appliance and lock it in place.
  - Close the exhaust filter lid. Push the lock bolt upwards until you hear it click in place.

\* Dependent on model

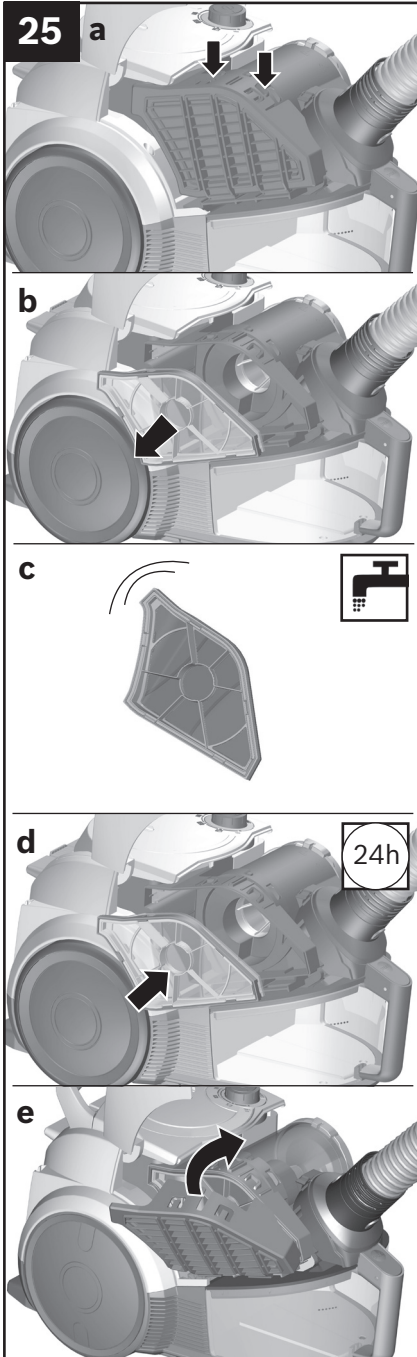


## Replacing the HEPA filter

To ensure that the vacuum cleaner can work at its optimum power level, the HEPA filter should be replaced after one year.

### Figure 24

- Hold the appliance lid by the recessed handle and open it.
- Unlock the HEPA filter and remove it from the appliance.
- Insert the new HEPA filter into the appliance and lock it in place.
  - Close the exhaust filter lid. Push the lock bolt upwards until you hear it click in place.



## Cleaning the tangential filter

The tangential filter is designed so that it does not need to be cleaned, provided the appliance is used as intended in the household.

### Figure 25

Hold the appliance lid by the recessed handle and open it.

**a)** Release the filter lid mounting brackets, using a screw driver for example, and remove the filter lid.

**b)** Remove the tangential filter from the appliance.

**c)** Tap out the filter and rinse it under running water.

**d)** Once the filter has dried completely (min. 24 hrs), insert it into the appliance.

**e)** Put the filter lid in place and lock it in position with the tabs.

- Close the appliance lid.

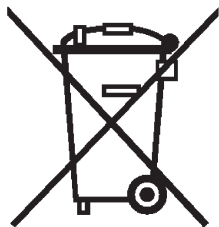
\* Dependent on model

### **Cleaning instructions**

Always switch off the vacuum cleaner and disconnect the power cord from the mains before cleaning the vacuum cleaner. The vacuum cleaner and plastic accessories can be cleaned with a commercial plastic cleaner.

**!** **N.B.** Do not use a scourer, glass-cleaning agent or multi-purpose cleaning product. Never immerse the vacuum cleaner in water.

Subject to technical modifications.



This appliance is labelled in accordance with European Directive 2012/19/EU concerning used electrical and electronic appliances (waste electrical and electronic equipment - WEEE). The guideline determines the framework for the return and recycling of used appliances as applicable throughout the EU.

## Conditions of guarantee

For this appliance the guarantee conditions as set out by our representatives in the country of sale apply. Details regarding same may be obtained from the dealer from whom the appliance was purchased. For claims under guarantee the sales receipt must be produced.



Die Gebrauchsanweisung bitte aufbewahren. Bei Weitergabe des Staubsaugers an Dritte bitte Gebrauchsanweisung mitgeben.

### **Bestimmungsgemäße Verwendung**

Dieser Staubsauger ist für den Gebrauch im Haushalt und nicht für gewerbliche Zwecke bestimmt. Den Staubsauger ausschließlich gemäß den Angaben in dieser Gebrauchsanweisung verwenden. Der Hersteller haftet nicht für eventuelle Schäden, die durch nicht bestimmungsgemäßen Gebrauch oder falsche Bedienung verursacht werden.

Deshalb beachten Sie bitte unbedingt die nachfolgenden Hinweise!

Der Staubsauger darf nur bedient werden mit:

- Original-Ersatzteilen, -Zubehör oder -Sonderzubehör

### **Um Verletzungen und Schäden zu vermeiden, darf der Staubsauger nicht benutzt werden für:**

- das Absaugen von Menschen oder Tieren.
- das Aufsaugen von:
  - Kleinlebewesen (z. B. Fliegen, Spinnen, ...).
  - gesundheitsschädlichen, scharfkantigen, heißen oder glühenden Substanzen.
  - feuchten oder flüssigen Substanzen.
  - leicht entflammbaren oder explosiven Stoffen und Gasen.
  - Asche, Ruß aus Kachelöfen und Zentral-Heizungsanlagen.
  - Tonerstaub aus Druckern und Kopierern.

### **Sicherheitshinweise**

Dieser Staubsauger entspricht den anerkannten Regeln der Technik und den einschlägigen Sicherheitsbestimmungen.

- Das Gerät kann von Kindern ab 8 Jahren und darüber und von Personen mit verringerten physischen, sensorischen oder mentalen Fähigkeiten oder Mangel an Erfahrung und / oder Wissen benutzt werden, wenn sie beaufsichtigt werden oder bezüglich des sicheren Gebrauchs des Gerätes unterwiesen wurden und die daraus resultierenden Gefahren verstanden haben.

- Kinder dürfen nicht mit dem Gerät spielen.
- Reinigung und Benutzer-Wartung dürfen nicht durch Kinder ohne Beaufsichtigung durchgeführt werden.
- Plastiktüten und Folien sind außer Reichweite von Kleinkindern aufzubewahren und zu entsorgen. => Es besteht Erstickungsgefahr!

## Sachgemäßer Gebrauch

- Staubsauger nur gemäß Typenschild anschließen und in Betrieb nehmen.
- Niemals ohne Filterbeutel bzw. Staubbehälter, Motorschutz - und Ausblasfilter saugen. => Gerät kann beschädigt werden!
- Vermeiden Sie das Saugen mit Düse und Rohr in Kopfnähe. => Es besteht Verletzungsgefahr!
- Beim Saugen auf Treppen muss das Gerät immer unterhalb des Benutzers stehen.
- Das Netzanschlusskabel und den Schlauch nicht zum Tragen / Transportieren des Staubsaugers benutzen.
- Wenn die Netzanschlussleitung dieses Gerätes beschädigt ist, muss sie durch den Hersteller oder seinen Kundendienst oder eine ähnlich qualifizierte Person ersetzt werden, um Gefährdungen zu vermeiden.
- Bei mehrstündigem Dauerbetrieb Netzanschlusskabel vollständig ausziehen.
- Nicht am Anschlusskabel, sondern am Stecker ziehen, um das Gerät vom Netz zu trennen.
- Das Netzanschlusskabel nicht über scharfe Kanten ziehen und nicht einquetschen.
- Vor allen Arbeiten am Staubsauger Netzstecker ziehen.
- Beschädigten Staubsauger nicht in Betrieb nehmen.
- Beim Vorliegen einer Störung Netzstecker ziehen.
- Um Gefährdungen zu vermeiden, dürfen Reparaturen und Ersatzteileaustausch am Staubsauger nur vom autorisierten Kundendienst durchgeführt werden.
- Staubsauger vor Witterungseinflüssen, Feuchtigkeit und Hitzequellen schützen.

- Keine brennbaren oder alkoholhaltigen Stoffe auf die Filter (Filterbeutel, Motorschutzfilter, Ausblasfilter etc.) geben.
- Staubsauger ist für den Baustellenbetrieb nicht geeignet.  
=> Einsaugen von Bauschutt kann zur Beschädigung des Gerätes führen.
- Gerät ausschalten, wenn nicht gesaugt wird.
- Ausgediente Geräte sofort unbrauchbar machen, danach das Gerät einer ordnungsgemäßen Entsorgung zuführen.

## **! Bitte beachten**

Die Netzsteckdose muss über eine Sicherung von mindestens 16A abgesichert sein.

Sollte die Sicherung beim Einschalten des Gerätes einmal ausgelöst werden, so kann dies daran liegen, dass gleichzeitig andere Elektrogeräte mit hohem Anschlusswert am gleichen Stromkreis angeschlossen sind.

Das Auslösen der Sicherung ist vermeidbar, indem Sie vor dem Einschalten des Gerätes die niedrigste Leistungsstufe einstellen und erst danach eine höhere Leistungsstufe wählen.

## **Hinweise zur Entsorgung**

### **■ Verpackung**

Die Verpackung schützt den Staubsauger vor Beschädigung auf dem Transport. Sie besteht aus umweltfreundlichen Materialien und ist deshalb recycelbar.

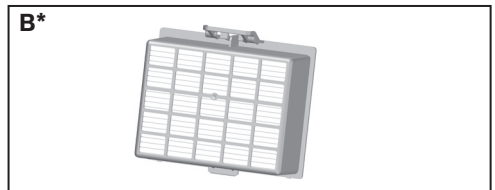
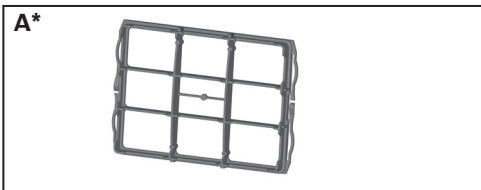
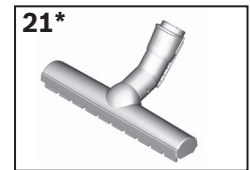
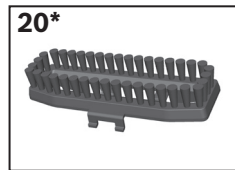
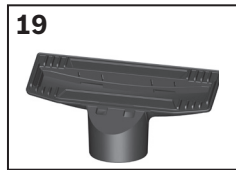
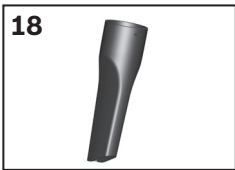
Entsorgen Sie nicht mehr benötigte Verpackungsmaterialien an den Sammelstellen für das Verwertungssystem »Grüner Punkt«.

### **■ Altgerät**

Altgeräte enthalten vielfach noch wertvolle Materialien. Geben Sie deshalb Ihr ausgedientes Gerät bei Ihrem Händler bzw. einem Recyclingcenter zur Wiederverwertung ab. Aktuelle Entsorgungswege erfragen Sie bitte bei Ihrem Händler oder Ihrer Gemeindeverwaltung.

## ■ Entsorgung Filter und Filterbeutel

Filter und Filterbeutel sind aus umweltverträglichen Materialien hergestellt. Sofern sie keine Substanzen enthalten, die für den Hausmüll verboten sind, können sie über den normalen Hausmüll entsorgt werden.



- 1** umschaltbare Bodendüse\* (Aussehen der Düse kann bei gleicher Funktionsweise von der Abbildung abweichen)
- 2** Teleskoprohr mit Schiebepaste ohne Zubehörverbindung\*
- 3** Teleskoprohr mit Schiebemannschette mit Zubehörverbindung\*
- 4** Saugschlauch
- 5** Handgriff
- 6** Motorschutzfilter
- 7** Parkhilfe an der Geräterückseite
- 8** Deckel Ausblasfilter
- 9** Netzanschlusskabel
- 10** Gerätedeckel
- 11** Tangentialfilter
- 12** Deckel Motorschutzfilter
- 13** Ein-/ Austaster mit elektronischem Saugkraftregler
- 14** Filterkontrollanzeige (Sensor Control)\*
- 15** Staubbehälter mit Tragegriff
- 16** Abstellhilfe an der Geräteunterseite
- 17** Abdeckung Flusensieb
- 18** Fugendüse
- 19** Polsterdüse
- 20** Borstenkranz (zur Montage auf Polsterdüse)\*
- 21** Hartbodendüse\*

## Ersatzteile

### **A Motorschutzfilter\***

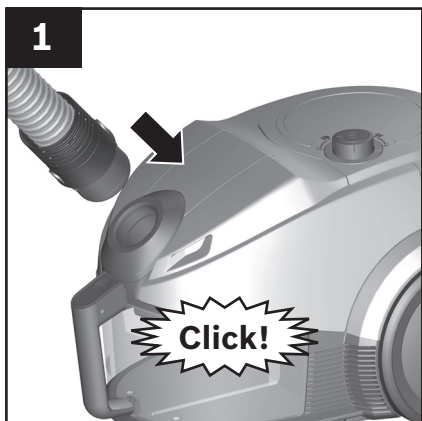
**618 907**

Schützt den Motor ihres Gerätes und verlängert damit die Lebensdauer.

### **B Hepa-Filter\***

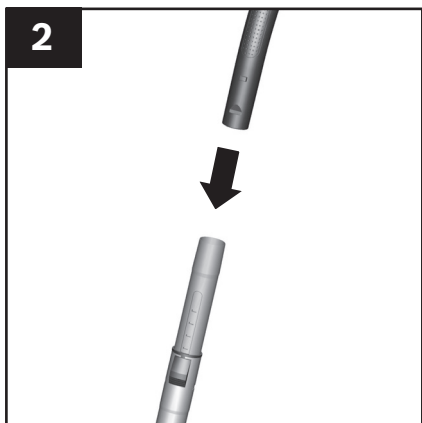
**575 386**

Zusätzlicher Filter für reinere Ausblasluft.  
Empfohlen für Allergiker.  
Jährlich auswechseln



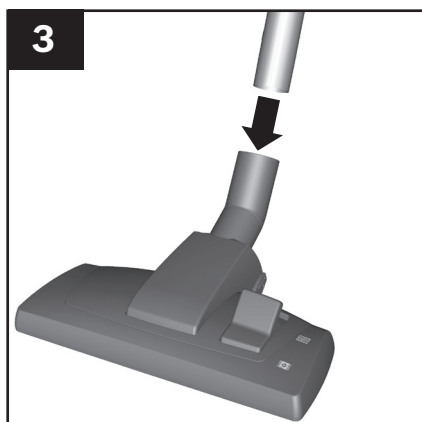
**Bild 1**

- Saugschlauchstutzen in die Saugöffnung des Gerätes schieben und hörbar verrasten.



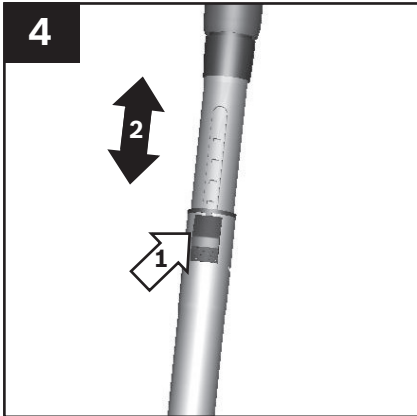
**Bild 2**

- Teleskoprohr ohne Zubehörverbindung:
- Handgriff in das Teleskoprohr schieben.



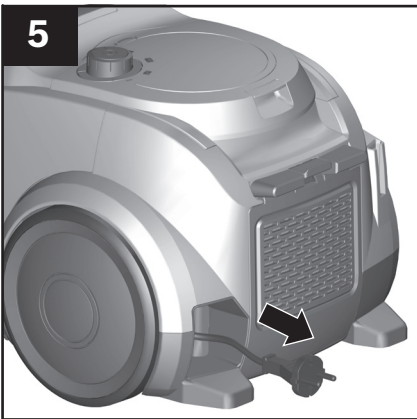
**Bild 3**

- Düse ohne Zubehörverbindung:
- Teleskoprohr in den Stutzen der Bodendüse schieben.



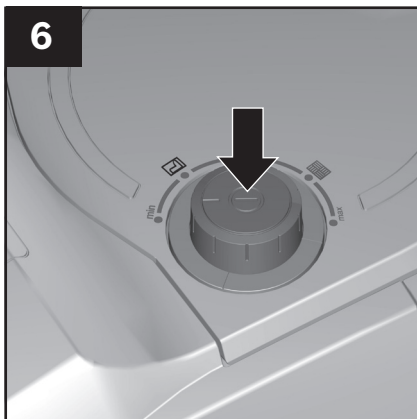
**Bild 4**

- Durch Betätigen der Schiebetasche bzw. Schiebemannschette in Pfeilrichtung Teleskoprohr entriegeln und gewünschte Länge einstellen. Der Schiebewiderstand auf Teppich ist am geringsten bei komplett ausgezogenem Teleskoprohr.



**Bild 5**

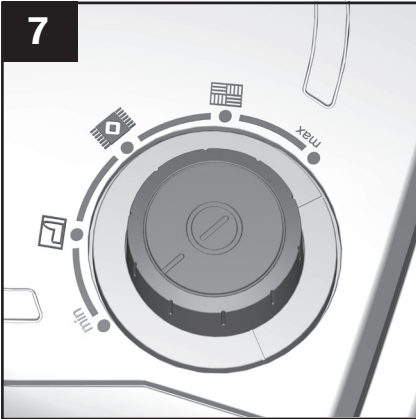
- Netzanschlusskabel am Stecker greifen, auf die gewünschte Länge herausziehen und Netzstecker einstecken.



**Bild 6**

- Staubsauger durch Drücken der Ein- / Austaste ein- oder ausschalten.






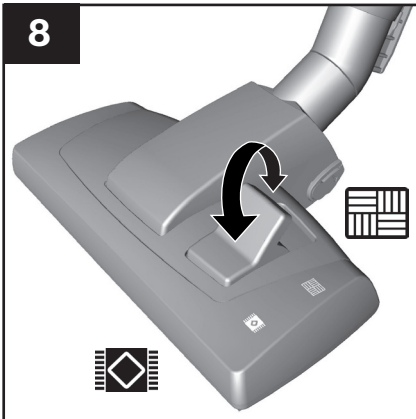


## Saugkraft regeln

### Bild 7

Durch Drehen des Regelknopfes kann die gewünschte Saugkraft stufenlos eingestellt werden.

- Niedriger Leistungsbereich =>   
Für das Absaugen empfindlicher Materialien, z.B. empfindliche Polster, Gardinen, etc.
- Mittlerer Leistungsbereich =>   
Für die tägliche Reinigung bei geringer Verschmutzung.
- Hoher Leistungsbereich =>   
Zur Reinigung robuster Bodenbeläge, Hartböden und bei starker Verschmutzung.





### !Achtung

Bodendüsen unterliegen, abhängig von der Beschaffenheit ihres Hartbodens (z.B. raue, rustikale Fliesen) einem gewissen Verschleiß. Deshalb sollten Sie in regelmäßigen Abständen die Laufsohle der Düse überprüfen. Verschlissene, scharfkantige Düsensohlen können Schäden auf empfindlichen Hartböden wie Parkett oder Linoleum verursachen. Der Hersteller haftet nicht für eventuelle Schäden, die durch eine verschlissene Bodendüse verursacht werden.

### Bild 8

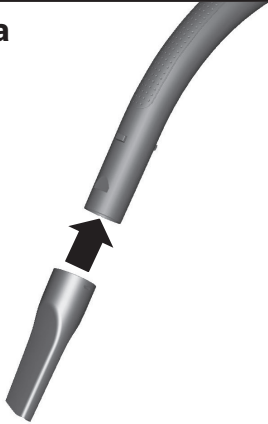
Umschaltbare Bodendüse einstellen:

- Teppiche /Teppichboden => 
- Hartboden / Parkett => 

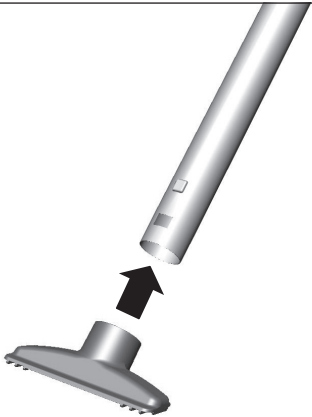
Wenn Sie größere Partikel einsaugen, dann achten Sie bitte darauf, dass Sie diese Partikel nacheinander und vorsichtig einsaugen, um nicht den Saugkanal der Bodendüse zu verstopfen.

Gegebenenfalls sollten Sie die Düse anheben, um die Schmutzpartikel besser einsaugen zu können.

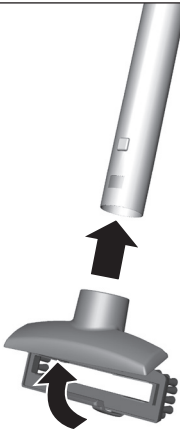
9\* a



b



c



## Saugen mit Zusatzzubehör

### Bild 9\*

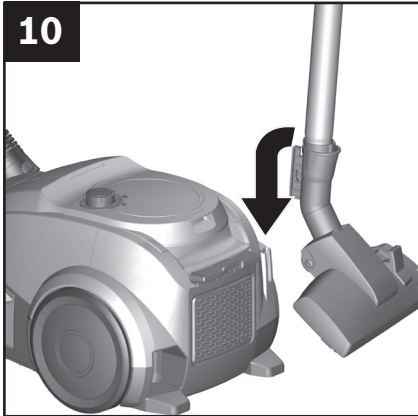
Düsen je nach Bedarf auf Saugrohr oder Handgriff stecken:

**a)** Fugendüse zum Absaugen von Fugen und Ecken, etc.

**b)** Polsterdüse zum Absaugen von Polstermöbeln, Vorhängen, etc.

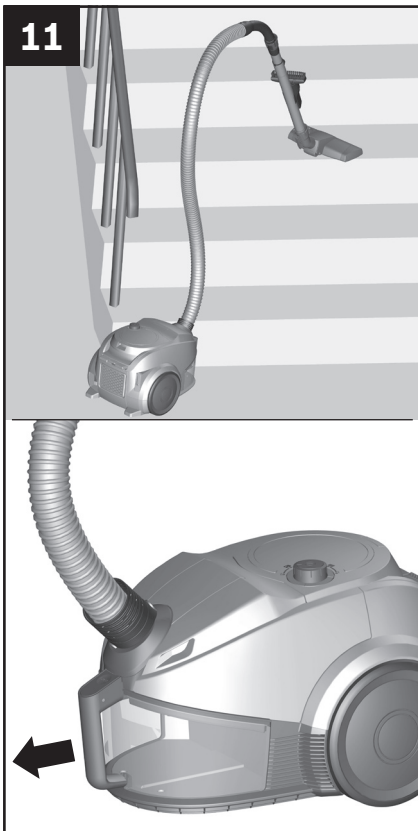
**c)** Polsterdüse mit aufgesetztem Borstenkranz zum Absaugen von Fensterrahmen, Schränken, Profilen, etc.

Nach Gebrauch Fugendüse und Polsterdüse wieder in den Zubehörträger einsetzen.

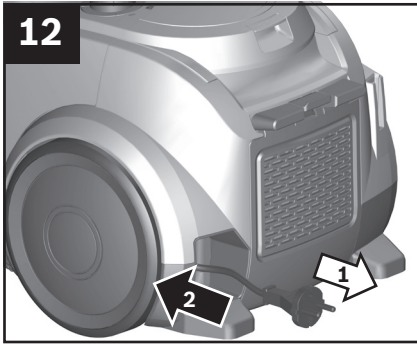
**Bild 10**

Bei kurzen Saugpausen können Sie die Parkhilfe an der Geräterückseite benutzen.

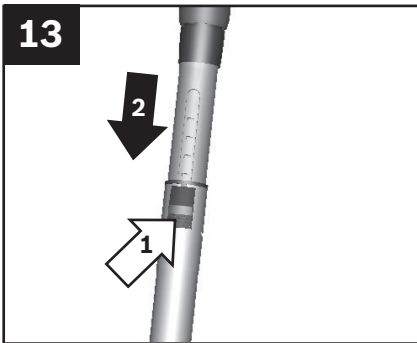
- Nach Abschalten des Gerätes Haken der Bodendüse in die Parkhilfe schieben.

**Bild 11**

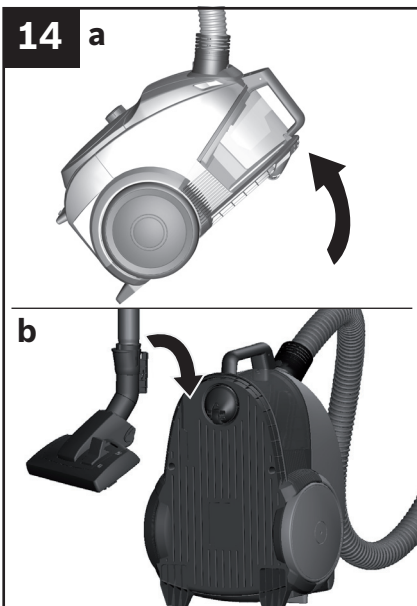
Beim Saugen auf Treppen muss das Gerät unten am Treppenbeginn positioniert werden. Sollte das nicht ausreichen, so kann das Gerät auch am Tragegriff oder am Handgriff der Staubbox transportiert werden.

**Bild 12**

- Gerät ausschalten.
- Netzstecker ziehen.
- Kurz am Netzanschlusskabel ziehen und loslassen. (Kabel rollt sich automatisch auf).

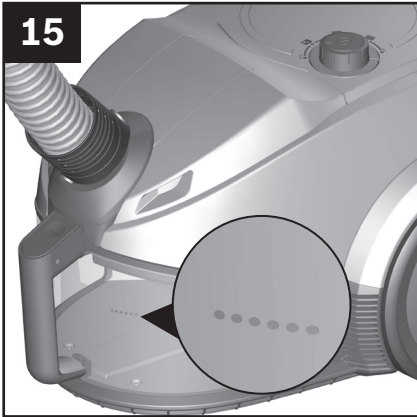
**Bild 13**

- Durch Betätigen der Schiebetaste in Pfeilrichtung Teleskoprohr entriegeln und zusammenschieben.

**Bild 14**

Zum Abstellen des Gerätes können Sie die Abstellhilfe an der Geräteunterseite nutzen.

- a) Gerät am Schlauch oder Staubbehältergriff aufrichten.
- b) Haken an der Bodendüse in die Abstellhilfe schieben.



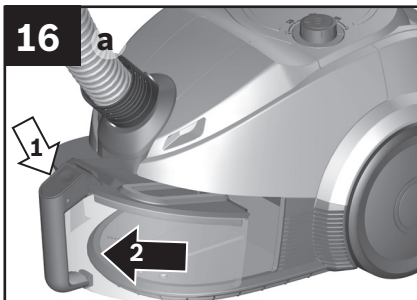
## Staubbehälter leeren

### Bild 15

Um ein gutes Saugergebnis zu erzielen, sollte der Staubbehälter nach jedem Saugvorgang geleert werden, spätestens jedoch dann, wenn der Staub an einer Stelle im Behälter die Höhe der Markierung erreicht hat.

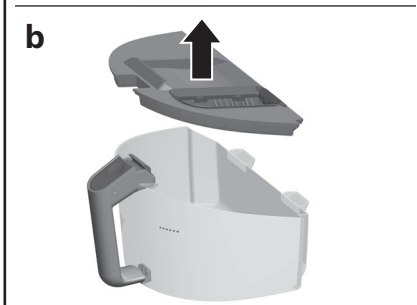
### !Achtung

Staubbehälter lässt sich nur in horizontaler Lage des Gerätes entnehmen. Stellen Sie deshalb das Gerät auf den Boden, um die Verriegelung der Entriegelungstaste zu lösen.

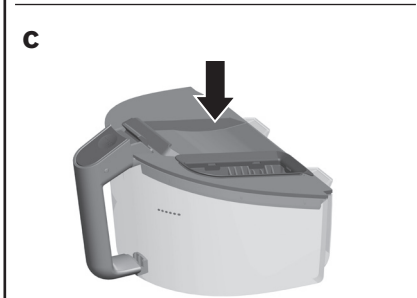


### Bild 16

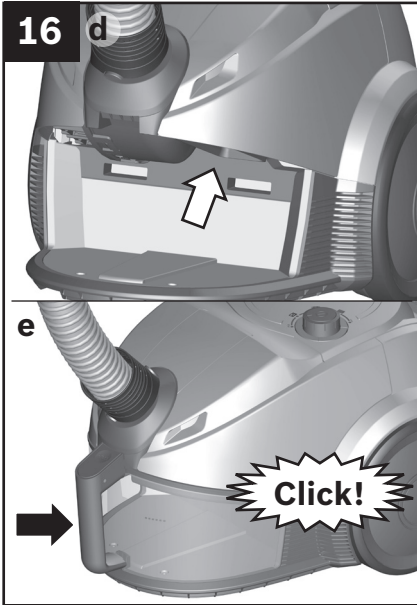
a) Entriegelungstaste drücken und den Staubbehälter mit Hilfe des Handgriffs aus dem Gerät ziehen.



b) Deckel des Staubbehälters abnehmen und Staubbehälter entleeren.

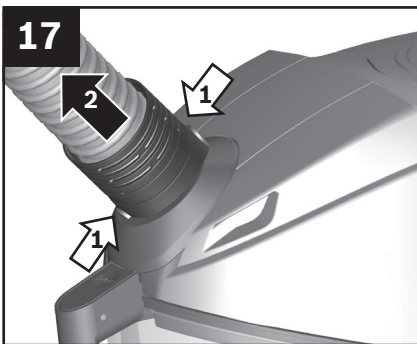


c) Deckel auf den Staubbehälter aufsetzen.



**d)** Entfernen Sie eventuell vorhandenen Schmutz unterhalb der Auswurföffnung.

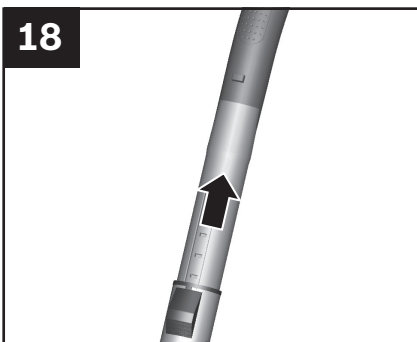
**e)** Staubbehälter in das Gerät einsetzen und hörbar verrasten.



## Demontage

### Bild 17

- Zum Entfernen des Saugschlauches beide Rastnasen zusammendrücken und Schlauch aus der Saugöffnung des Gerätes herausziehen.

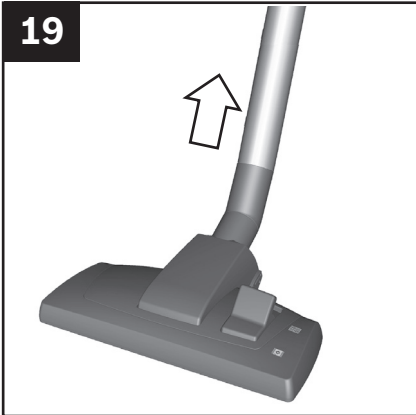


### Bild 18

Teleskoprohr ohne Zubehörverbindung:

- Zum Lösen der Verbindung Handgriff etwas drehen und aus dem Teleskoprohr ziehen.

19



**Bild 19**

Düse ohne Zubehörverbindung:

- Zum Lösen der Verbindung Teleskoprohr etwas drehen und aus der Bodendüse ziehen.

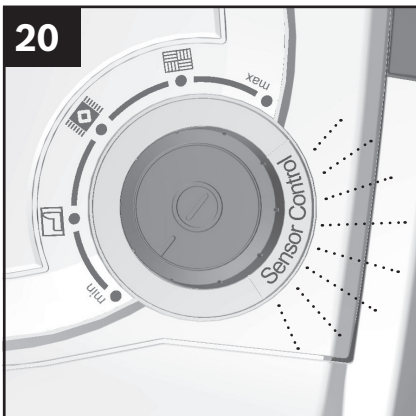
### Filterpflege\*

Ist Ihr Gerät mit einer Filterkontrollanzeige ausgestattet, überwacht diese Funktion permanent, ob Ihr Staubsauger sein optimales Leistungsniveau erreicht.

Ansonsten sollten Sie bei spürbarem Nachlassen der Saugleistung - je nach Bedarf - die nachfolgenden Reinigungsschritte durchführen.

### Filterkontrollanzeige\*

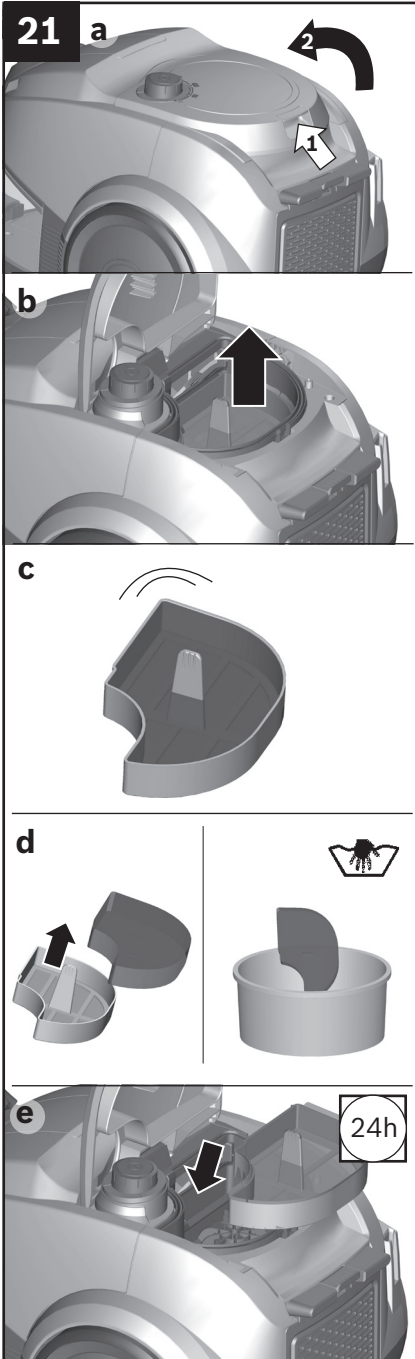
20



**Bild 20**

Die Anzeige (blauer Ring) blinkt rot, wenn der Motorschutzfilter gereinigt werden muss. Das Gerät wird automatisch auf die niedrigste Leistungsstufe zurückgeregelt.





## Motorschutzfilter reinigen

Bitte schalten Sie das Gerät aus, um den Motorschutzfilter zu reinigen.

### Bild 21

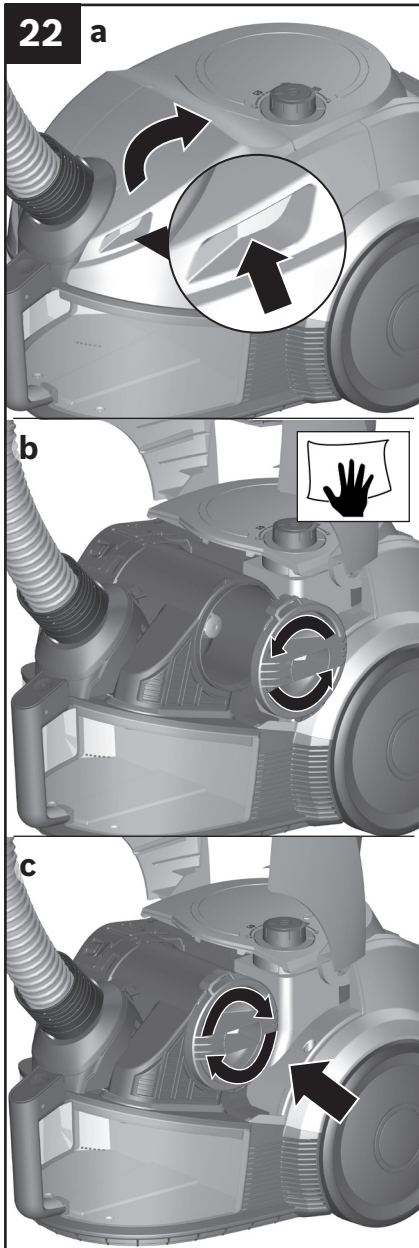
- a) Deckel des Motorschutzfilters durch Ziehen am Verschlusshebel öffnen.
- b) Motorschutzfilter mit Hilfe des Filtergriffs herausnehmen.
- c) Motorschutzfilter durch Ausklopfen reinigen.
- d) Bei starker Verschmutzung sollte der Motorschutzfilter ausgewaschen werden. Nehmen Sie dafür den Filterschaum aus dem Filterrahmen. Den Filter anschließend komplett trocknen lassen.
- e) Nach der Reinigung den Motorschutzfilter in das Gerät einsetzen und den Deckel des Motorschutzfilters schließen.

### ! Achtung

Deckel schließt nur mit eingelegtem Filter.

Sollte nach der Reinigung des Motorschutzfilters die Kontrollanzeige weiterhin rot blinken, bitte überprüfen, ob Düse, Saugrohr oder Saugschlauch verstopft sind. Auch das kann zum Auslösen der Filterkontrollanzeige führen.

\* je nach Ausstattung



## Flusensieb reinigen

Sollte die Kontrollanzeige auch weiterhin rot blinken, obwohl Düse, Rohr und Schlauch frei durchgängig sind, muss das Flusensieb gereinigt werden.

### Bild 22

Bitte schalten Sie das Gerät aus, um das Flusensieb zu reinigen.

**a)** Gerätedeckel an der Griffmulde fassen und öffnen.

**b)** Abdeckung durch Drehen gegen den Uhrzeigersinn entriegeln und aus dem Gerät entfernen.

- Flusensieb durch Abwischen reinigen.

**! Achtung:** Falls Schmutz aus der Staubbox ragt oder sich größere Schmutzpartikel vor dem Flusensieb befinden, diese bitte entfernen.

**c)** Abdeckung aufsetzen und durch Drehen im Uhrzeigersinn verriegeln.

- Gerätedeckel schließen.

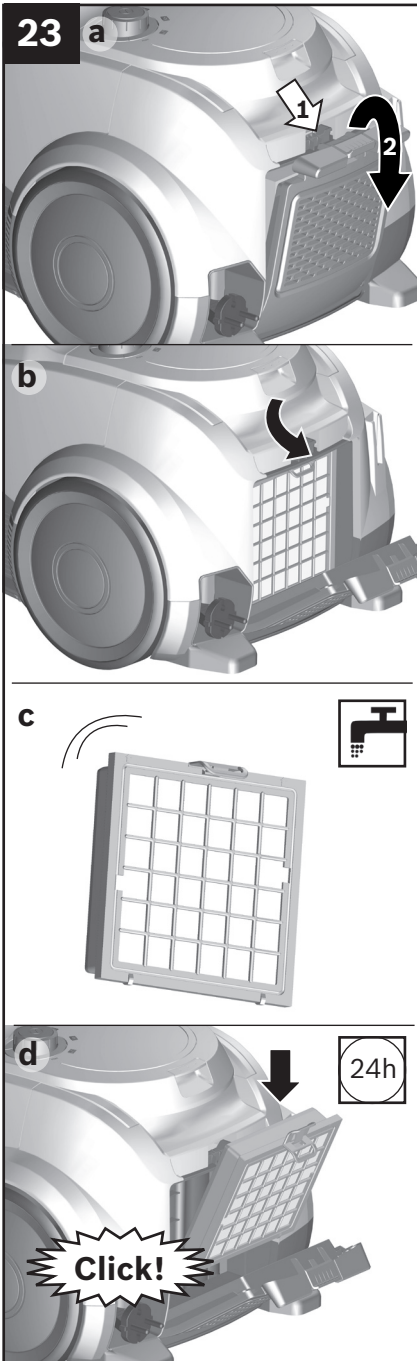
## Ausblasfilter (Hepa-Filter)\*

Mit welchem Ausblasfilter Ihr Gerät ausgestattet ist, können Sie am Aufdruck auf dem Filterrahmen neben der Bestellnummer erkennen: **"washable" - waschbar**

Der Filter kann gereinigt werden.

**Ohne zusätzliche Bedruckung** muss der Filter ausgetauscht werden.

\* je nach Ausstattung



## Waschbaren Hepa-Filter reinigen\*

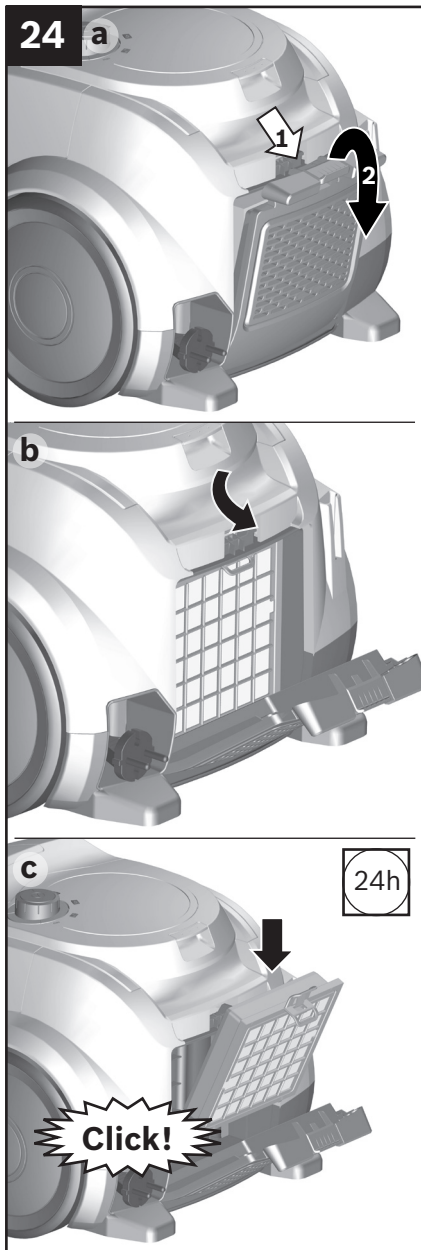
Der Hepa-Filter ist so ausgelegt, dass er nicht ausgetauscht werden muss, wenn das Gerät bestimmungsgemäß im Haushalt verwendet wird.

Damit der Staubsauger auf seinem optimalen Leistungsniveau arbeitet, sollte der Ausblasfilter nach einem Jahr ausgewaschen werden. Die Filterwirkung des Filters bleibt erhalten, unabhängig von einer möglichen Verfärbung der Filteroberfläche.

### Bild 23

- a) Deckel des Ausblasfilters durch Drücken und Ziehen an der Verschlusslasche öffnen.
- b) Hepa-Filter entriegeln und aus dem Gerät entnehmen.
- c) Filtereinheit ausklopfen und unter fließendem Wasser auswaschen.
- d) Hepa-Filter nach kompletter Trocknung (mind. 24h) in das Gerät einsetzen und verriegeln.
  - Deckel Ausblasfilter schließen. Dabei den Riegel nach oben drücken bis dieser hörbar einrastet.

\* je nach Ausstattung



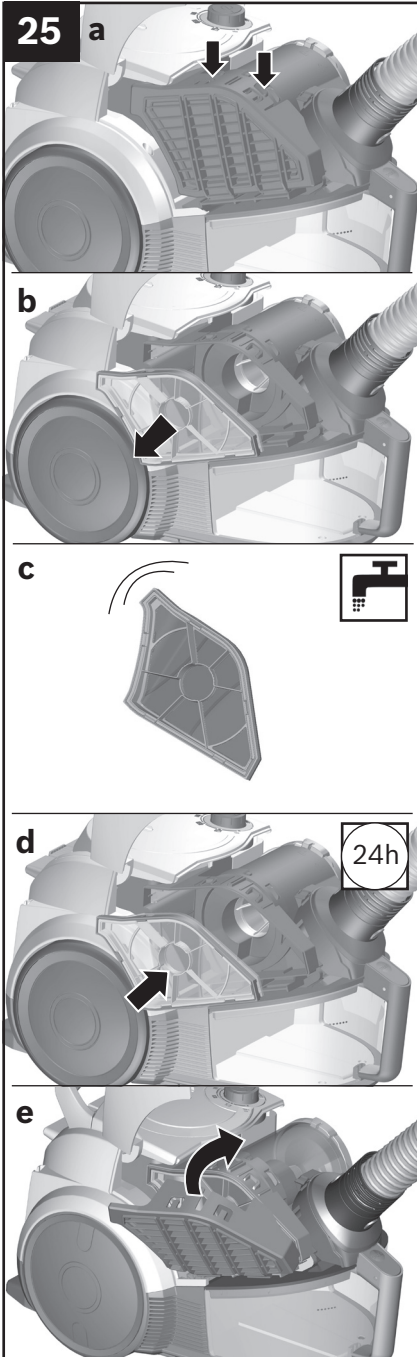
## Hepa-Filter austauschen

Damit der Staubsauger auf seinem optimalen Leistungsniveau arbeiten kann, sollte der Hepa-Filter nach einem Jahr ausgetauscht werden.

### Bild 24

- a) Gerätedeckel an der Griffmulde fassen und öffnen.
- b) Hepa-Filter entriegeln und aus dem Gerät entnehmen.

- c) Neuen Hepa-Filter in Gerät einsetzen und verriegeln.
  - Deckel Ausblasfilter schließen. Dabei den Riegel nach oben drücken, bis dieser hörbar einrastet.



## Tangentialfilter reinigen

Der Tangentialfilter ist so ausgelegt, dass er nicht gereinigt werden muss, wenn das Gerät bestimmungsgemäß im Haushalt verwendet wird.

### Bild 25

Gerätedeckel an der Griffmulde fassen und öffnen.

a) Laschen der Filterabdeckung lösen, zum Beispiel mit Hilfe eines Schraubendrehers, und Filterabdeckung abnehmen.

b) Tangentialfilter aus dem Gerät entnehmen.

c) Filter ausklopfen und unter fließendem Wasser auswaschen.

d) Filter nach kompletter Trocknung (mind. 24h) in das Gerät einsetzen.

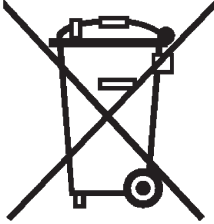
e) Filterabdeckung aufsetzen und über die Laschen verriegeln.  
 ■ Gerätedeckel schließen.

## Reinigungshinweise

Vor jeder Reinigung des Staubsaugers, muss dieser ausgeschaltet und der Netzstecker gezogen werden. Staubsauger und Zubehörteile aus Kunststoff können mit einem handelsüblichen Kunststoffreiniger gepflegt werden.

**! Achtung** Keine Scheuermittel, Glas- oder Allzweckreiniger verwenden. Staubsauger niemals in Wasser tauchen.

Technische Änderungen vorbehalten.



Dieses Gerät ist entsprechend der europäischen Richtlinie 2012/19/EU über Elektro- und Elektronikaltgeräte (waste electrical and electronic equipment - WEEE) gekennzeichnet.

Die Richtlinie gibt den Rahmen für eine EU-weit gültige Rücknahme und Verwertung der Altgeräte vor.

## Garantie

Für dieses Gerät gelten die von der Vertretung unseres Hauses in dem Kaufland herausgegebenen Garantiebedingungen.

Einzelheiten hierüber teilt Ihnen der Händler, bei dem Sie das Gerät gekauft haben, auf Anfrage jederzeit mit. Zur Inanspruchnahme von Garantieleistungen ist in jedem Fall aber die Vorlage des Kaufbeleges erforderlich.

# Her zaman yanınızdayız

**PROFİLO**

**444 77 66**

**Çağrı Yönetim Merkezi**

Profilo ile ilgili tüm sorularınız için...

(Sabit telefonlardan veya cep telefonlarından alan kodu çevirmeden)

Sabit telefonlardan yapılan aramalarda kullanmakta olduğunuz tarife üzerinden, cep telefonu ile yapılan aramalarda ise kayıtlı olduğunuz GSM operatörünün tarifesi üzerinden ücretlendirme yapılmaktadır.

**[www.profilo.com.tr](http://www.profilo.com.tr)**

BSH Ev Aletleri Sanayi ve Ticaret A.Ş.

Fatih Sultan Mehmet Mahallesi, Balkan Caddesi No:51 34771 Ümraniye, İstanbul

T: 216 528 90 00 F: 216 528 91 88



Değerli müşterimiz,

Profilo Çağrı Yönetim Merkezi, 444 77 66 no'lu telefon numarası ile, 7 gün 24 saat hizmet vermektedir. Doğrudan bu numarayı çevirerek size en yakın yetkili servis telefonunu öğrenebilir ve ya arzu ettiğiniz hizmeti talep edebilirsiniz.

Ayrıca, Profilo Çağrı Yönetim Merkezi'ne www.profilo.com.tr adresindeki Müşteri Hizmetleri bölümünde bulunan yazışma formunu doldurarak ya da 216 528 91 88 nolu telefona faks çekerek ulaşabilirsiniz.

### Aşağıda yer alan konulara özen göstermenizi önemle rica ederiz.

1. Cihazınızı mutlaka kullanma kılavuzunda belirtilen hususlara dikkat ederek kullanınız.
2. Ürününüzle ilgili herhangi bir hizmet talebiniz olduğunda, yukarıda belirtilen telefonlardan Çağrı Yönetim Merkezi'ni arayınız.
3. Hizmet için gelen teknisyene "PROFİLO YETKİLİ SERVİS" kimlik kartını sorunuz. Bu kimlik kartı, 18 yaşından küçük elemanlara verilmemektedir.
4. Yetkili servisimiz, cihazınızda yapılan herhangi bir işlemden sonra size servis fişini düzenleyip vermek zorundadır. Bu servis fişini mutlaka isteyiniz ve kesinlikle saklayınız.



#### Uzman Personel

Servis persolenimiz sürekli güncellenen teknik eğitimler ve seminerlerle kendilerini geliştirmektedir. Böylece sürekli gelişen ve yenilenen ürünlerimizin periyodik bakımları ve onarımları sorunsuzca yapılabilmektedir.



#### Temiz Hizmet

Servis personelimiz her zaman sağlık kurallarına önem verir. Müşteri ziyaretlerinde mutlaka GALOŞ kullanılır.



#### On-Line İzleme

Servisimize yapılan tüm başvurular, bilgisayarla kaydedildikten sonra düzenli olarak takip edilir. Her tür işlem on-line olarak izlenir ve gerektiğinde başvuru sahibi bilgilendirilir.



#### Kaliteli ve Özel Hizmet

Profilo ürünlerine yerinde bakım ve onarım hizmeti verilmektedir. Ayrıca küçük ev aletleri de evinizden alınarak onarılır ve tekrar evinize teslim edilir.



#### Orijinal Yedek Parça

65.000 farklı orijinal yedek parça. Ayrıca değiştirilen yedek parçalar yurt çapında geçerli 1 yıllık malzeme ve işçilik garantisi altındadır.



#### Donanımlı Servis Filosu

Servis araçlarımızın tümü en son teknoloji ile donatılmış bakım ve onarım cihazlarına sahiptir. Ayrıca tüm servis araçlarımız farklı yedek parçayı içinde barındıran minik bir depo işlevini de görür. Tüm araçlarımızda aksesuar stoğu bulunmaktadır ve bir telefon ile adresinize teslim edilir.



#### Acil Nöbetçi Servisi

Servislerimiz, pazar günü 10:00 - 22:00, diğer günler 20:00 - 22:00 saatleri arasında Acil Servis hizmeti vermektedir. Ayrıca bayram ve resmi tatil günlerinde de acil servisimiz hizmetinizdedir.



#### 2 Saat Aralığında Randevu

Müşterilerimize gün içerisinde sadece 2 saat aralığında randevu verilerak gidilmektedir. Örneğin 11:00 - 13:00 saatleri arasında. Böylece müşterilerimiz bütün gün evde beklemek zorunda kalmaz, verilen saatler arasında uzman personelimiz gelir ve sorun çözülmüş olur.

**DİKKAT**

Garanti süresinin anlaşmazlık durumunda fatura tarihi esas alınacağından bu belge ile birlikte faturanın veya okunaklı fotokopisinin saklanması gereklidir.

**YETKİLİ SATICI****BSH EV ALETLERİ SAN. VE TİC. A.Ş.**

İmza ve kaşesi

**MALIN**

Cinsi : ..... ELEKTRİK SÜPÜRGESİ .....

Markası : ..... PROFİLO .....

Modeli : .....

Bandrol ve Seri No. : .....

Teslim tarihi ve yeri : .....

Azami tamir süresi : .....

Cihaz ömrü : .....

Kullanım Süresi : ..... 10 YIL (Ürünün fonksiyonunu yerine getirebilmesi için gerekli yedek parça bulundurma süresi) .....

**SATICI FİRMANIN**

Ünvanı : .....

Adresi : .....

Telefonu : .....

Telefaksı : .....

Tarih / İmza / Kaşe

# ELK. SÜPÜRGESİ GARANTİ BELGESİ

Çağrı Yönetim Merkezi  
444 77 66

- Cihazınız; kullanma kılavuzunda gösterildiği şekilde kullanılması ve yetkili kıldığımız teknik servis elemanları dışındaki şahıslar tarafından bakım, onarım veya başka bir nedenle müdahale edilmemiş olması şartıyla bütün parçaları dahil olmak üzere tamamen malzeme, işçilik ve üretim hatalarına karşı **2 (İKİ) YIL SÜRE İLE GARANTİ EDİLMİŞTİR.**
- Arızaların giderilmesi konusunda uygulanacak teknik yöntemlerin tespiti ile değiştirilecek parçaların saptanması tamamen firmamıza aittir.
- Malın tesliminden sonraki yükleme, boşaltma ve sevkiyat anında meydana gelecek arızalar garanti kapsamı dışındadır.
- Belge üzerine tahriyat yapıldığı, cihazın üzerindeki orjinal seri numarası kaldırıldığı veya tahriyat yapıldığı takdirde garanti geçersizdir.

## GARANTİ ŞARTLARI

1. Garanti süresi malın teslim tarihinden itibaren başlar ve 2 yıldır.
2. Malın bütün parçaları dahil olmak üzere tamamı firmamızın garantisine kapsamındadır.
3. Malın garanti süresi içerisinde arızalanması durumunda, tamirde geçen süre garanti süresine eklenir. Malın tamir süresi en fazla 20 iş günüdür. Bu süre, mala ilişkin arızanın servis istasyonuna, servis istasyonunun olmaması durumunda, malın satıcısı, bayii, acentası, temsilciliği, ithalatçısı veya imalatçısından birisine bildirim tarihinden itibaren başlar. Sanayi malının arızasının 10 işgünü içerisinde giderilmemesi halinde üretici veya ithalatçı, tamir tamamlanıncaya kadar, benzer özelliklerdeki başka bir ürünün tüketiciye tahsis edecektir.
4. Malın garanti süresi içerisinde, gerek malzeme ve işçilik gerekse montaj hatalarından dolayı arızalanması halinde, işçilik masrafı, değiştirilen parça bedeli ya da başka herhangi bir ad altında hiçbir ücret talep etmeksizin tamiri yapılacaktır.
5. Tüketicinin onarım hakkını kullanmasına rağmen malın;
  - Tüketicie teslim edildiği tarihten itibaren, garanti süresi içinde kalmak kaydıyla, bir yıl içerisinde en az dört defa veya imalatçı-üretici ve/veya ithalatçı tarafından belirlenen garanti süresi içerisinde altı defa arızalanmasının yanı sıra, bu arızaların maldan yararlanamamayı sürekli kılması,
  - Tamiri için gereken azami sürenin aşılması,
  - Firmanın servis istasyonunun, servis istasyonunun mevcut olmaması halinde sırasıyla satıcısı, bayii, acentesi, temsilciliği, ithalatçısı veya imalatçı-üreticisinden birisinin düzenleyeceği raporla arızanın tamiri mümkün bulunmadığının belirlenmesi, durumlarında, tüketici malın ücretsiz değiştirilmesini, bedel iadesi veya ayıp oranında bedel indirimi talep edebilir.
6. Malın kullanma kılavuzunda yer alan hususlara aykırı kullanılmasından kaynaklanan arızalar garanti kapsamı dışındadır.
7. Garanti belgesi ile ilgili olarak çıkabilecek sorunlar için T.C. Gümrük ve Ticaret Bakanlığı, Tüketicinin Korunması ve Piyasa Gözetimi Genel Müdürlüğü'ne başvurulabilir.  
Bu belgenin kullanılmasında; 4077 sayılı Tüketicinin Korunması Hakkında Kanun ve bu Kanun'a dayanılarak yürürlüğe konulan Garanti Belgesi Uygulanma Esaslarına Dair Yönetmelik uyarınca, T.C. Gümrük ve Ticaret Bakanlığı Tüketicinin Korunması ve Piyasa Gözetimi Genel Müdürlüğü tarafından izin verilmiştir.

**Bu ürün PROFİLO için BSH Ev Aletleri Sanayi ve Ticaret A.Ş. tarafından ithal edilmektedir.**

**BSH Ev Aletleri Sanayi ve Ticaret A.Ş. bir BOSCH UND SIEMENS HAUSGERÄTE GMBH kuruluşudur.**

**BSH EV ALETLERİ SANAYİ ve TİCARET A.Ş.**

Fatih Sultan Mehmet Mah.  
Balkan Cad. No.51 34771  
Ümraniye - İSTANBUL  
Tel : 0216 528 90 00  
Fax : 0216 528 91 88

**Üretici Firma:**  
**BSH Bosch und**  
**Siemens Hausgeräte GmbH**  
Carl-Wery-Str. 34  
D-81739 München  
Phone: +49 (89) 45 90 01  
Fax: +49 (89) 45 90 21 28

**Gümrük ve Ticaret Bakanlığı**  
**Garanti Belgesi**

Belge Numarası : 85224  
Belge Onay Tarihi : 18.06.2010



PROFİLO  
ÇAĞRI YÖNETİM  
MERKEZİ  
444 77 66

# PROFİLO

dayanıklı ev aletleri

**BSH Ev Aletleri Sanayi ve Ticaret A.Ş.**

Fatih Sultan Mehmet Mah. Balkan Cad. No51  
34771 Ümraniye /İstanbul

T: 216 528 90 00 F: 216 528 99 99 E: [info@profilo.com.tr](mailto:info@profilo.com.tr)